

СНЯТИЕ - УСТАНОВКА : ШАТУНЫ - ПОРШНИ

1. Рекомендуемое оборудование



Рисунок : E5AP2RSD

Метка	Обозначение	Номер (реферанс)	Номер (реферанс)
[1]	цоколь (/)	(-).0139-AZ	-
[2]	упор поршня TU9	(-).0139-Q	4510-T.F
	упор поршня TU1 - TU2 - TU3	(-).0139-D3Y	
	упор поршня TU5	(-).0139-V	
[3]	Направляющая поршневого пальца TU9	(-).0139-P	4510-T.D
	Направляющая поршневого пальца TU1 - TU2 - TU3 - TU5	(-).0132-D2Z	4510-T.E
[4]	рукоятка TU9	(-).0139-N	4510-T.C
	рукоятка TU1 - TU2 - TU3 - TU5	(-).0139-B	
[5]	Опора для установки поршневого пальца	-	4510-T.F
[6]	Втулка для установки поршня в правильное положение (/)	-	6021-T

2. Демонтаж поршней/шатунов

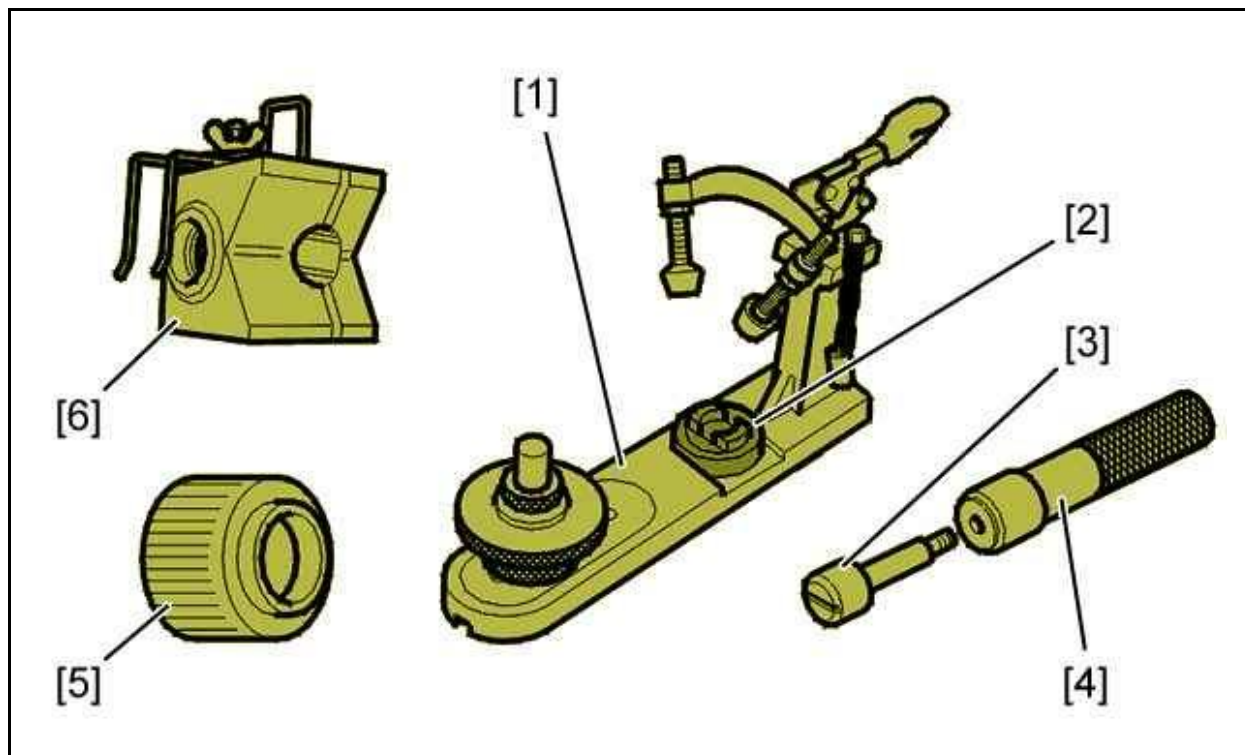

Рисунок : B1DP1T8D

Снимите поршневые пальцы с помощью прессы ; При помощи приспособлений [2], [3]и [4].

ОБЯЗАТЕЛЬНО : Данная операция предусматривает замену поршней (непригодных к использованию после демонтажа).

3. Повторная установка Поршней/шатунов (Инструменты PEUGEOT)

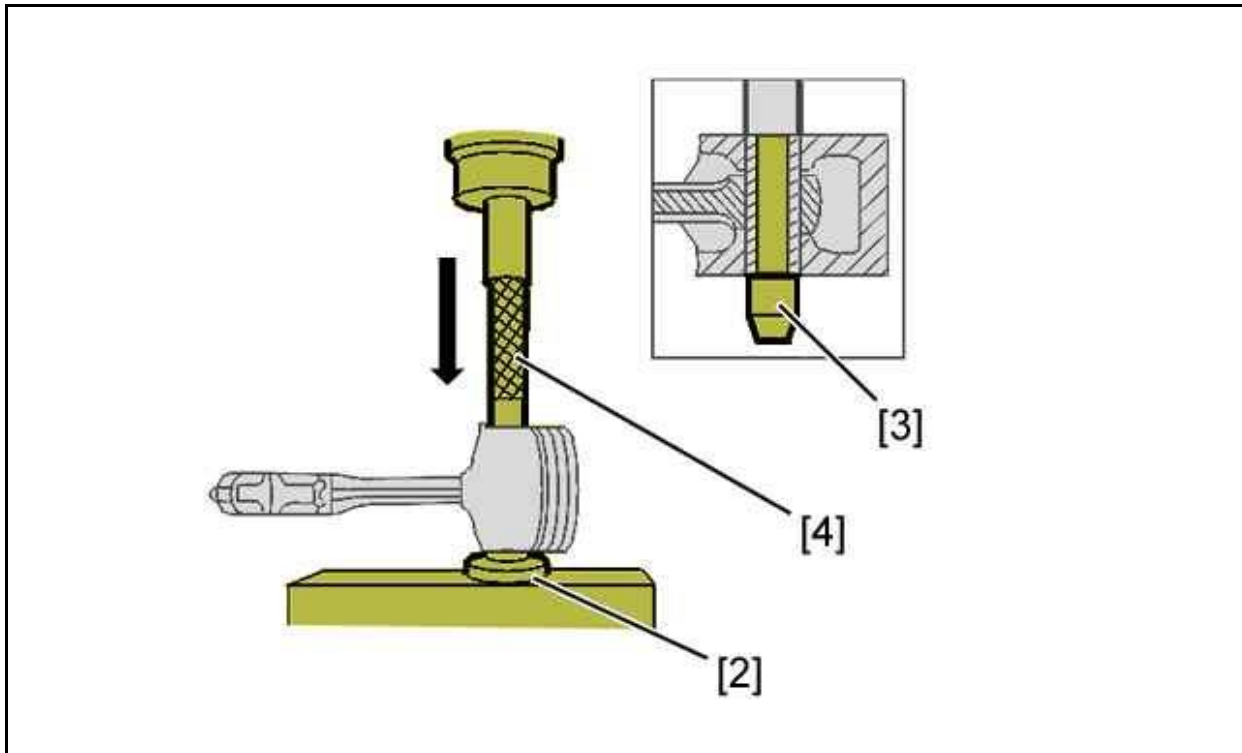

Рисунок : B1DP1T9D

Установите палец (1) первого поршня в направляющую поршневого пальца [3].
Вверните от руки рукоятку [4], не прилагая усилий (до упора).

Поместите на станине [1] упор [2].

Открыть зажим (в "а").

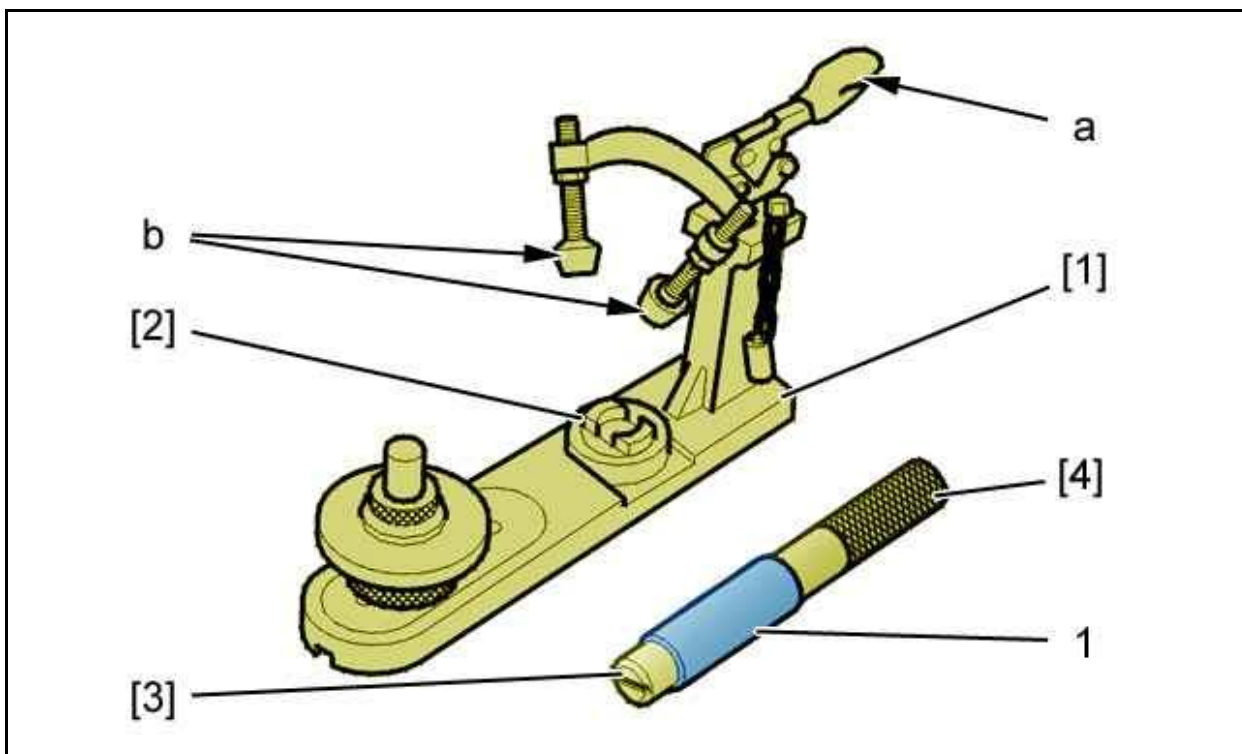
Максимально открутить толкатели (в "b").



Рисунок : B1DP1TAD

Позиционируйте поршень в приспособлении [1], чтобы стрелка и маркировка были ориентированы вверх.

Вставьте шатун в поршень таким образом, чтобы стопоры вкладышей подшипника "с" были ориентированы, как показано на рисунке.

ПРИМЕЧАНИЕ : Когда шатуны установлены в блок цилиндров, упоры вкладышей "с" расположены со стороны впускных клапанов.

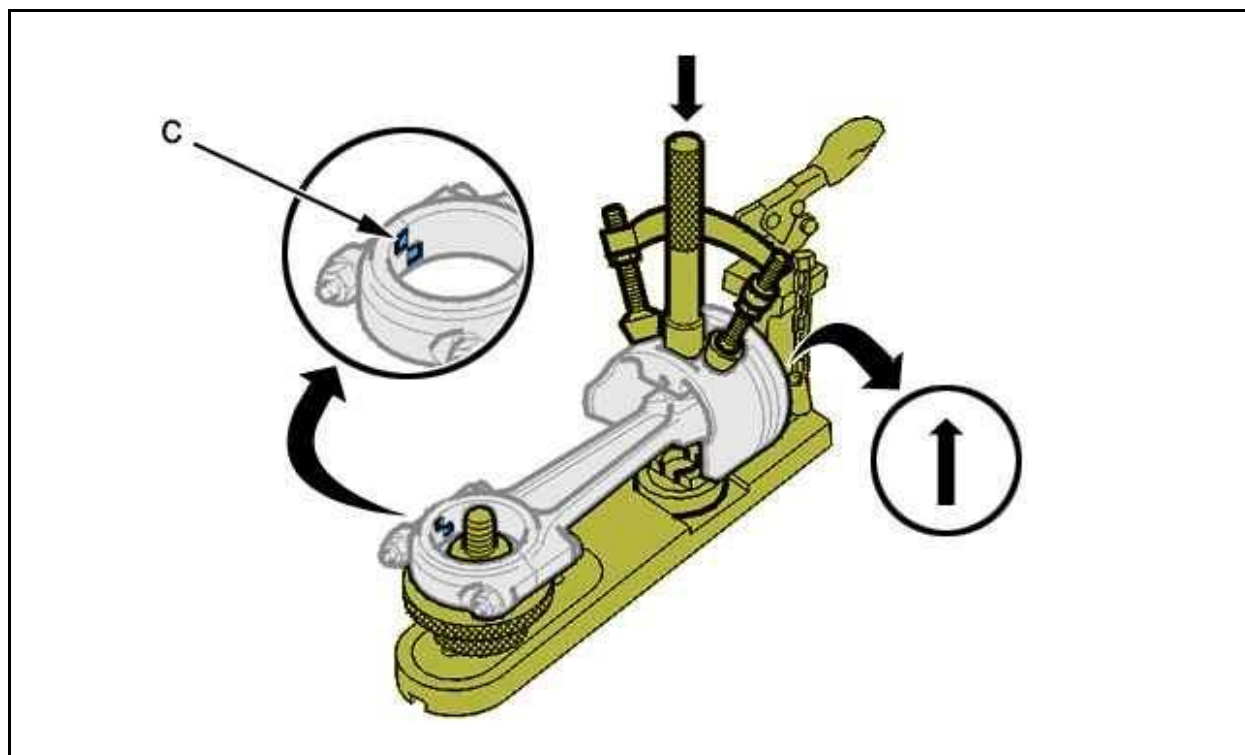

Рисунок : B1DP1TBD

Шатуны имеют отверстие для смазки :

- В шатунах, установленных на блоке цилиндров, отверстие для смазки " d " установлено со стороны впускных клапанов
- Отверстие для смазки " d " расположено той же стороны, что упоры вкладышей " c "

Позиционируйте поршень на упоре [2]и направьте его с помощью направляющего узла в сборе рукоятки/пальца /наконечника.

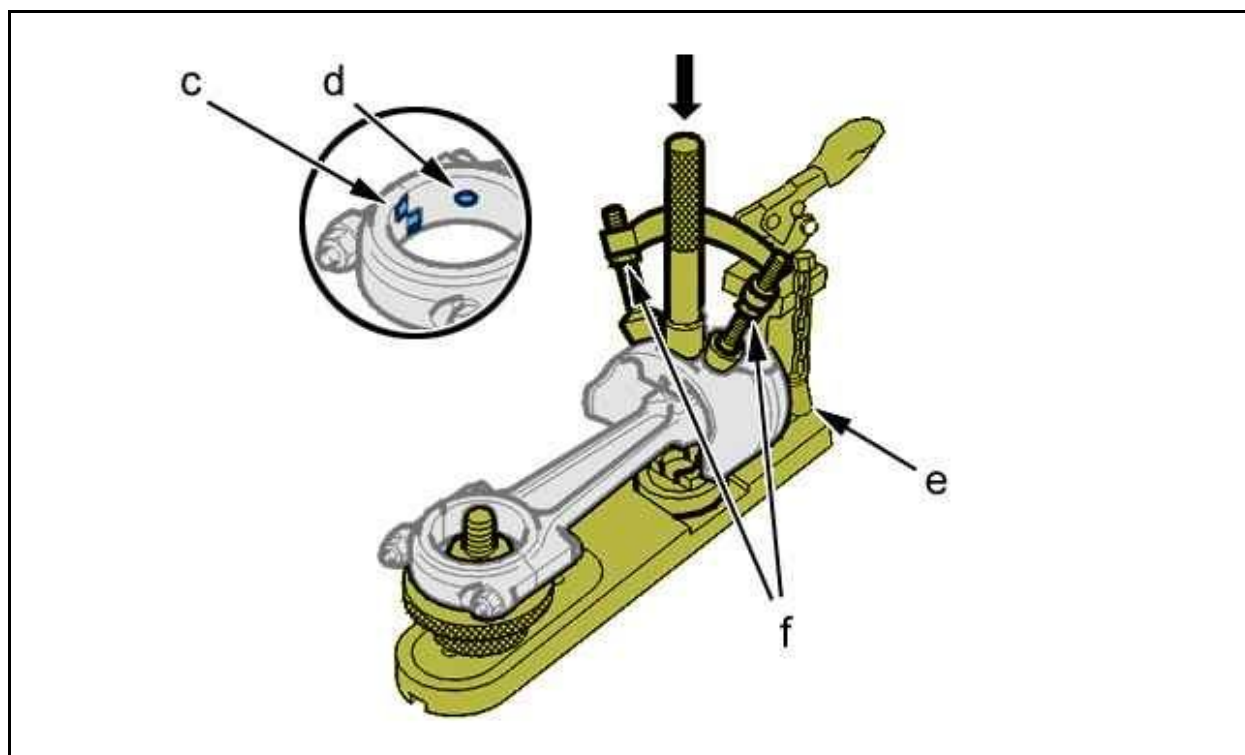
Вставьте стержень (в "e").

Вверните толкатели (l) до касания поршня (в "b").

Затяните гайки (в "f").



Рисунок : B1DP1TCD

Выньте штырь (в "e").

Заблокируйте поршень.

Установите шатун вместе с его крышкой (без вкладышей) в поршень и отцентрируйте его с помощью направляющего узла в сборе рукоятки/пальца/наконечника.

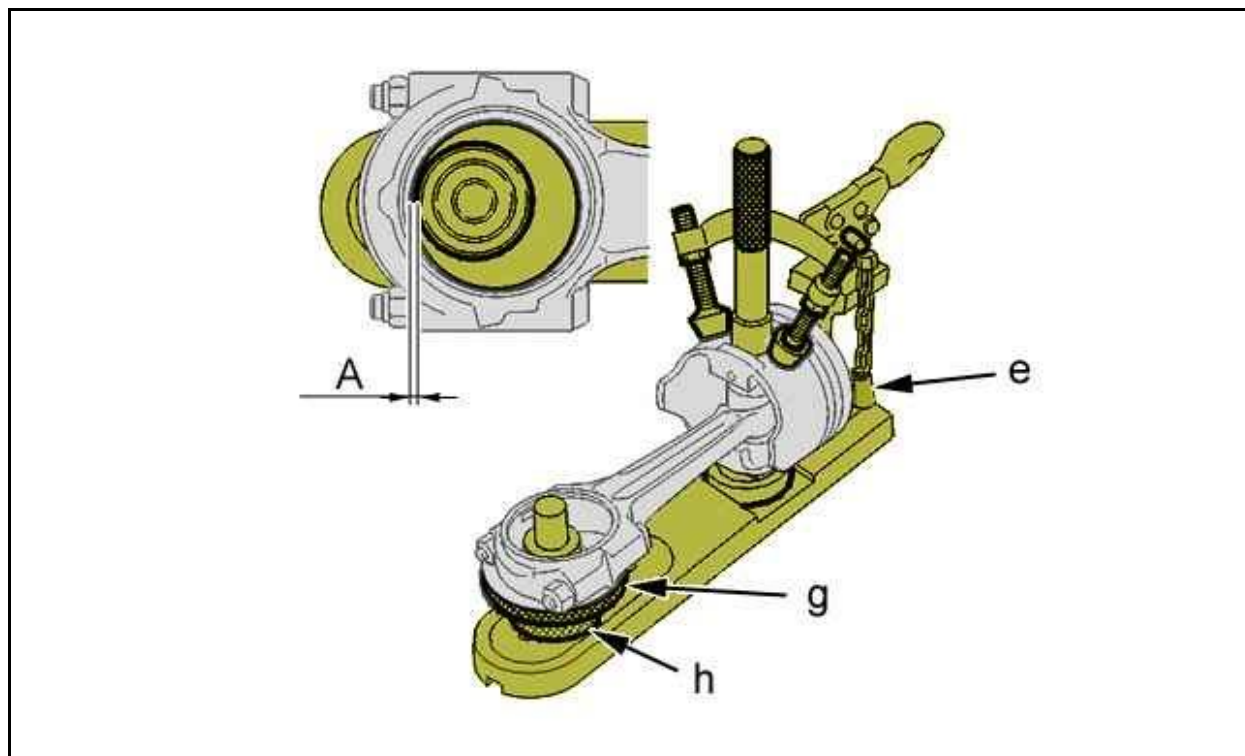
Отрегулируйте положение и высоту упора шатуна в " g ", чтобы получить :

- Контакт упора в " g " под шатуном
- Зазор (комплект) (A) : 0,1 мм

Затянуть контргайку (в "h").



Рисунок : B1DP1TDD

Снимите стержни шатунов, используя электрическую печь.
Положите на каждый шатун кусочек олова для пайки (в "j").
Нагрейте до расплавления олова (температуры примерно равной 250 °C).

ОБЯЗАТЕЛЬНО : Смажьте поршневые пальцы.

Вытрите каплю олова.

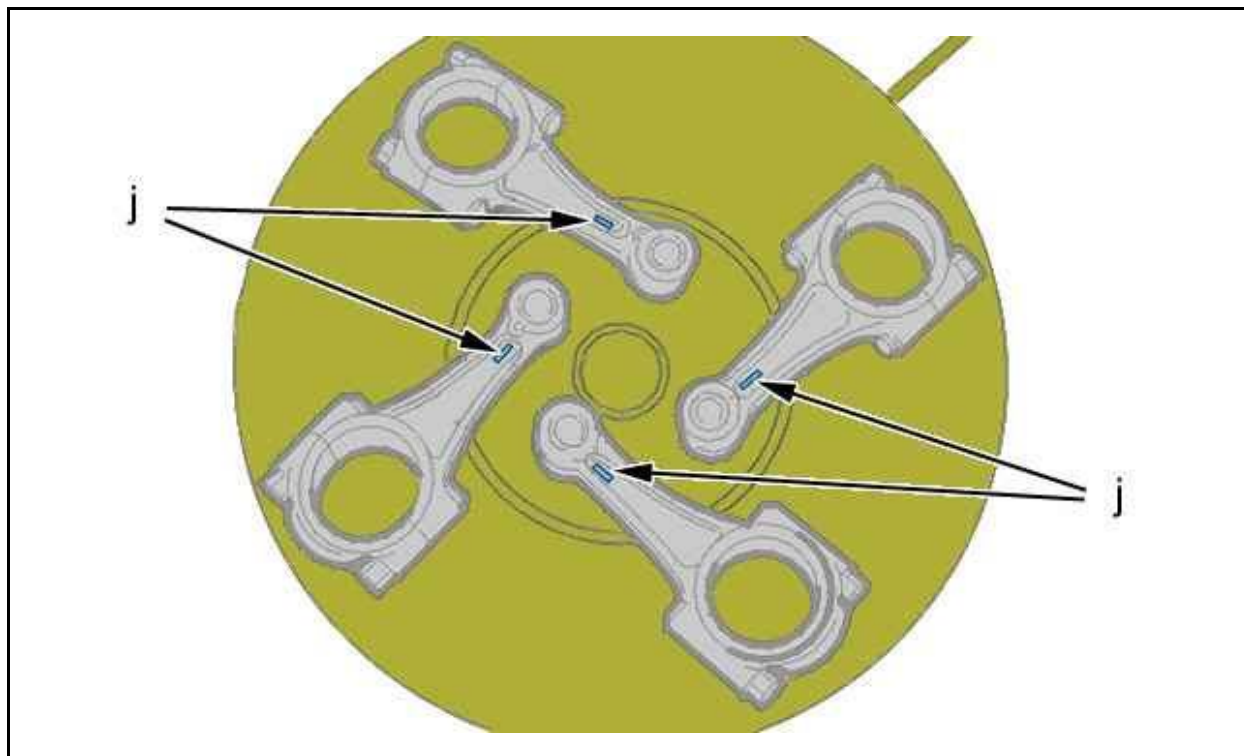
ВНИМАНИЕ : Успешное завершение операций обусловлено быстротой их выполнения : Поршневой палец должен быть запрессован одним движением.

Установите поршневой палец для узла в сборе поршня/шатунa.
Выполните аналогичные действия для трех других шатунов.

4. Повторная установка Поршней/шатунoв (Инструменты CITROËN)



Рисунок : B1DP1TED

Установите поршневой палец (1) в направляющую поршневого пальца [3].
Вверните рукоятку [4] в направляющую поршневого пальца, не затягивая.

ПРИМЕЧАНИЕ : Поршневой палец (1) должен свободно вращаться.

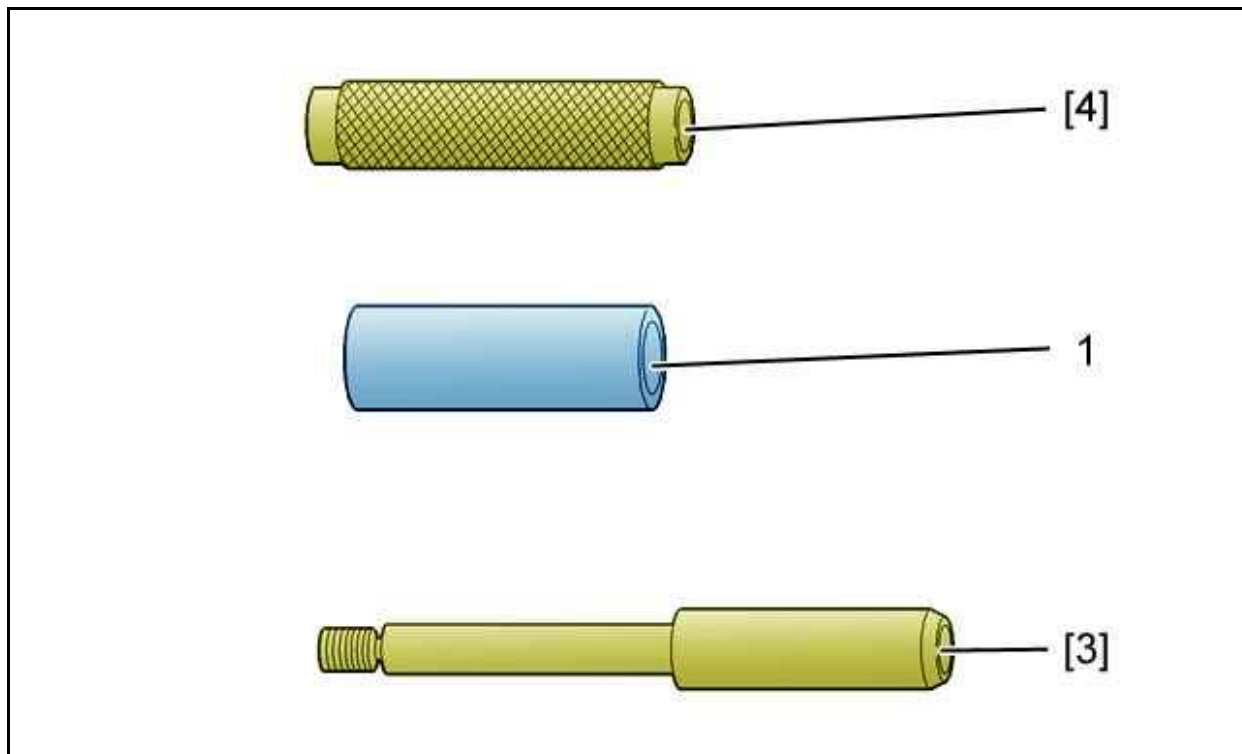

Рисунок : B1DP1TFD

Вставить приспособление [2] в приспособление [6].
Позиционируйте поршень (2) в приспособлении [2], чтобы стрелка и маркировка были ориентированы вверх.
Отцентрируйте собранные детали с направляющей поршневого пальца [3] и поршневым пальцем.
Удерживать поршень с помощью скобы [1] установочной втулки [6].

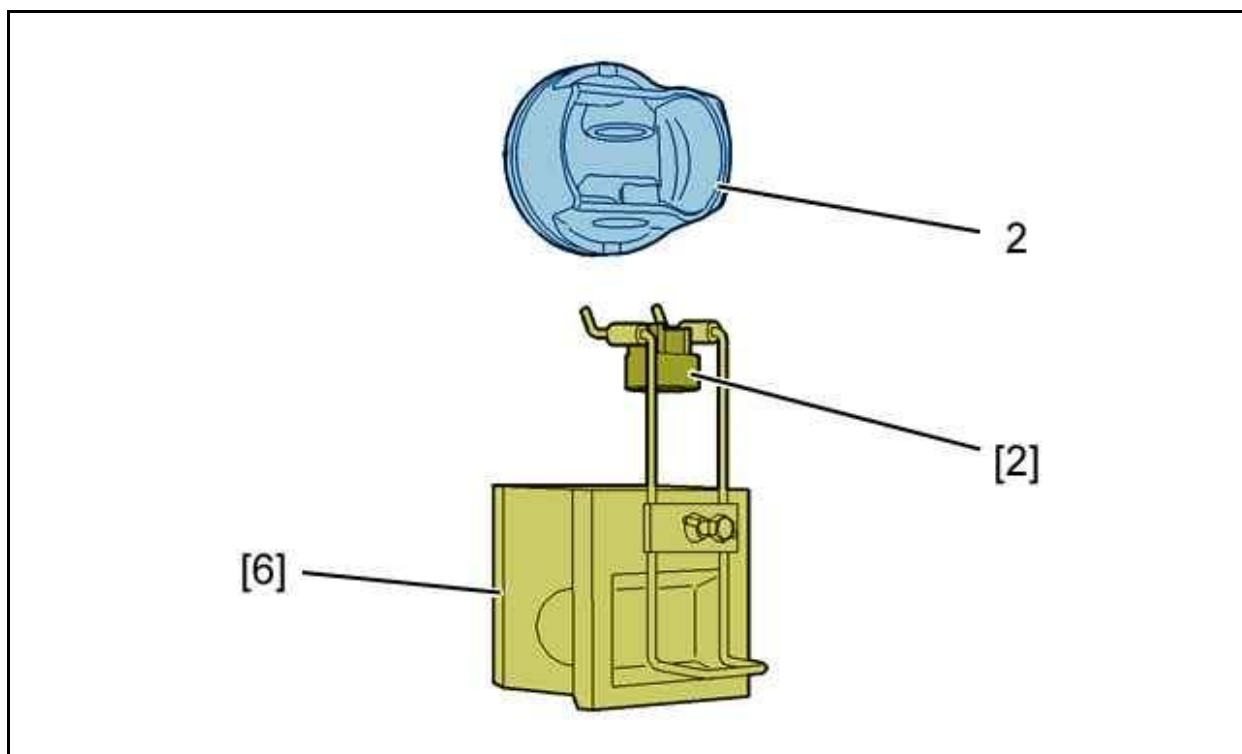

Рисунок : B1CP05NC

Установить головку шатуна на пластину, имеющую электрический подогрев.

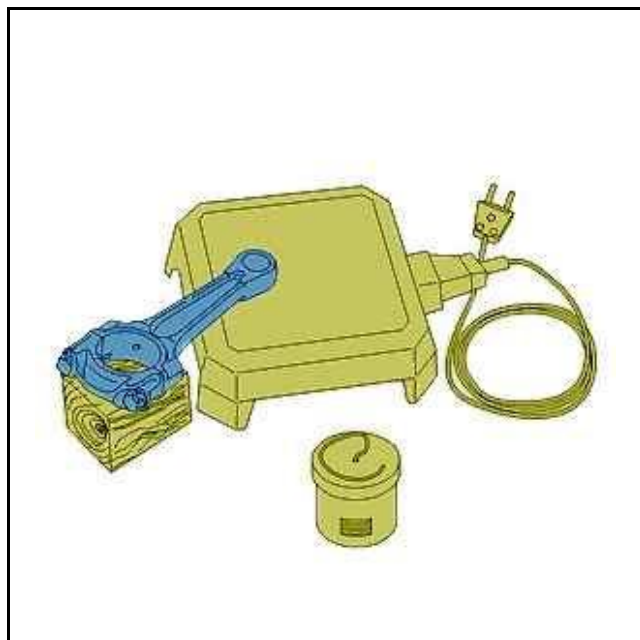

Рисунок : B1DP1TGD

Положите кусочек олова на головку шатуна " " (в "к").

Нагрейте до расплавления олова (температуры примерно равной 250 °C).

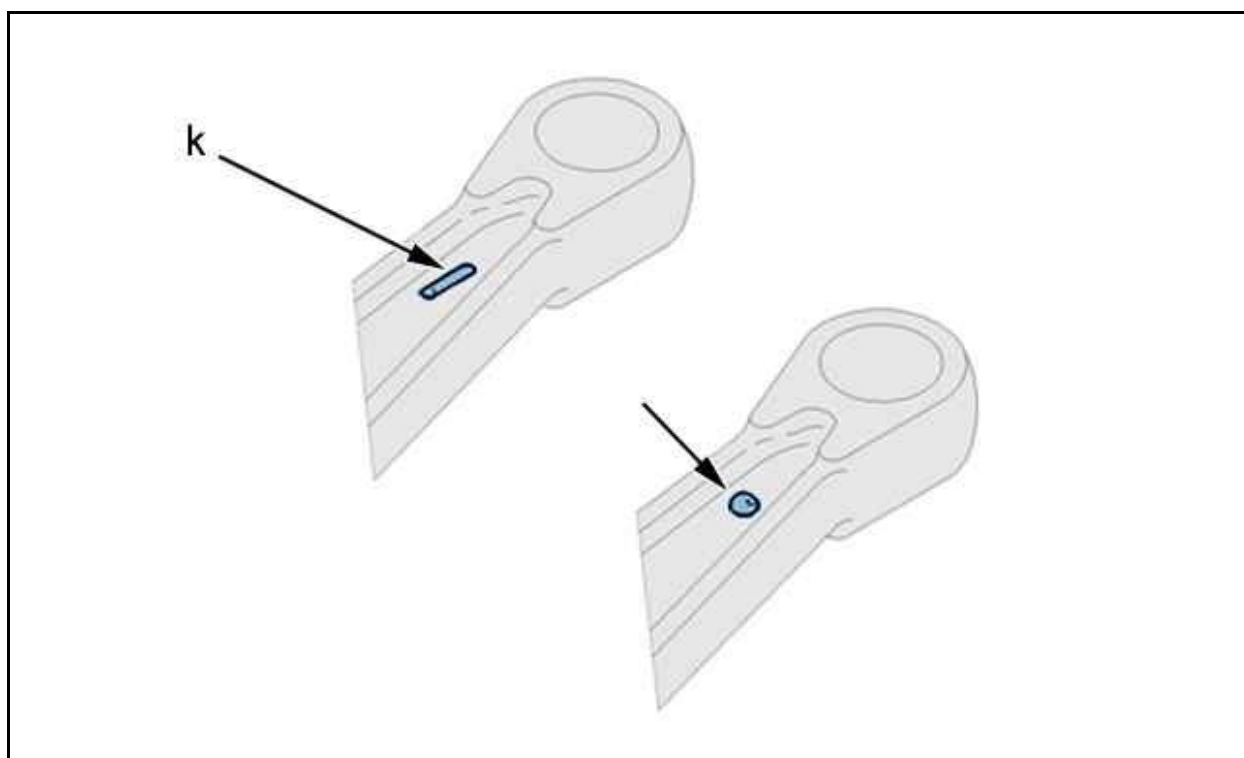

Рисунок : B1DP1THD

ОБЯЗАТЕЛЬНО : Перед монтажом смажьте поршневой палец (1).

Вставьте шатун в поршень, ориентируя отверстие для смазки " 1 " (см. рисунок).

Быстро вставьте поршневой палец (1) до упора.

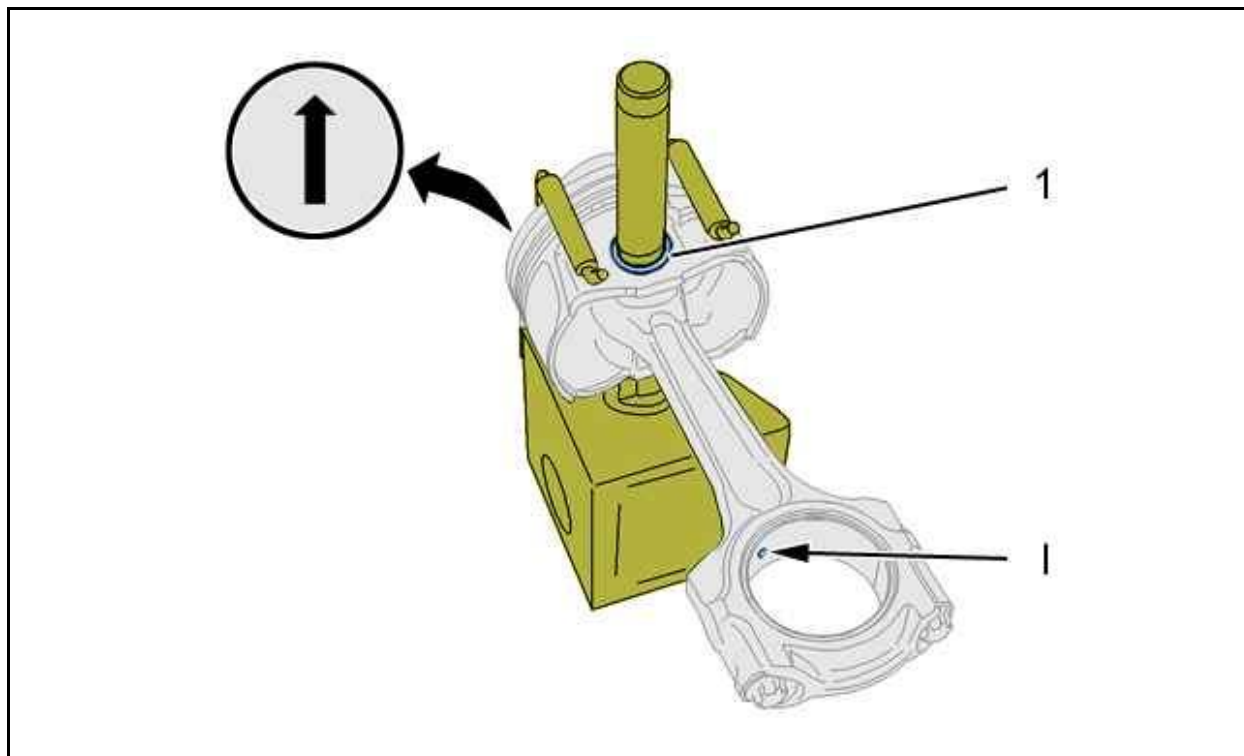
Подождите несколько секунд, прежде чем снимать поршень с шатуном в сборе.

Вытрите каплю олова.

Выполните аналогичные действия для трех других шатунов.