

21 декабря 2010 г.  
19:55

## СЛИВ – ЗАПОЛНЕНИЕ - ПРОКАЧКА : СИСТЕМЫ ОХЛАЖДЕНИЯ :

*TU5JP4 ВПРЫСК*

### 1. Защита



Рисунок : E1AP080C

Закройте защитными чехлами следующие элементы :

- Передние крылья
- Сиденье водителя
- Напольные коврики (со стороны водителя)
- Рулевое колесо

### 2. Рекомендуемые приспособления и инструмент

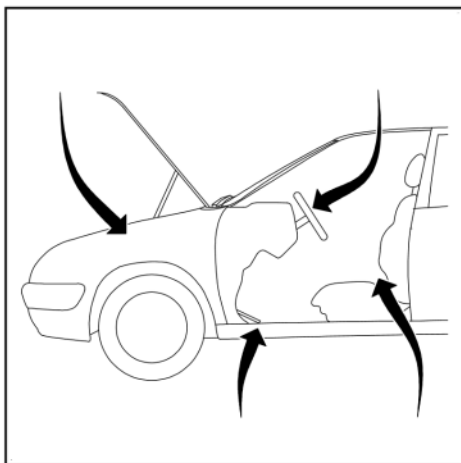

Рисунок : B1GP00AC

[1] заправочный цилиндр 4520-T .

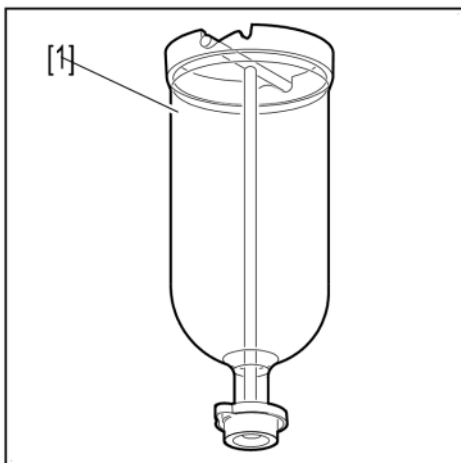

Рисунок : E5AP1GNC

[2] Filling cylinder adaptor for screw cap 4222-T .

### 3. Presentation of the cooling circuit

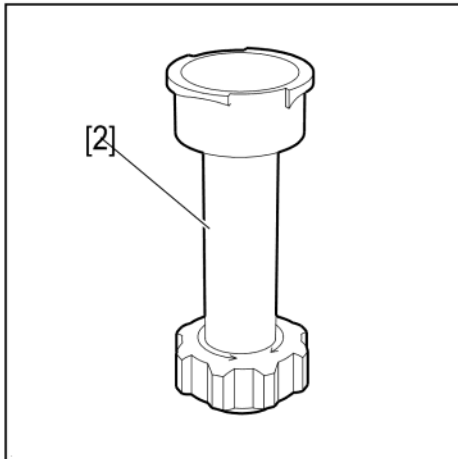

- (4) винт прокачки системы отопителя .
- (5) heater matrix inlet/engine outlet pipe .
- (6) engine inlet/radiator outlet pipe .
- (7) патрубок выхода жидкости .
- (8) винт прокачки камеры выхода охлаждающей жидкости .
- (9) engine outlet/radiator inlet pipe .

#### 4. Замена масла

Снять корпус воздушного фильтра .  
Open the venting box plug .



Рисунок : B1GP099D

Uncouple lower hose (6) from the radiator .  
Open the bleed screw (8) on the coolant outlet housing .

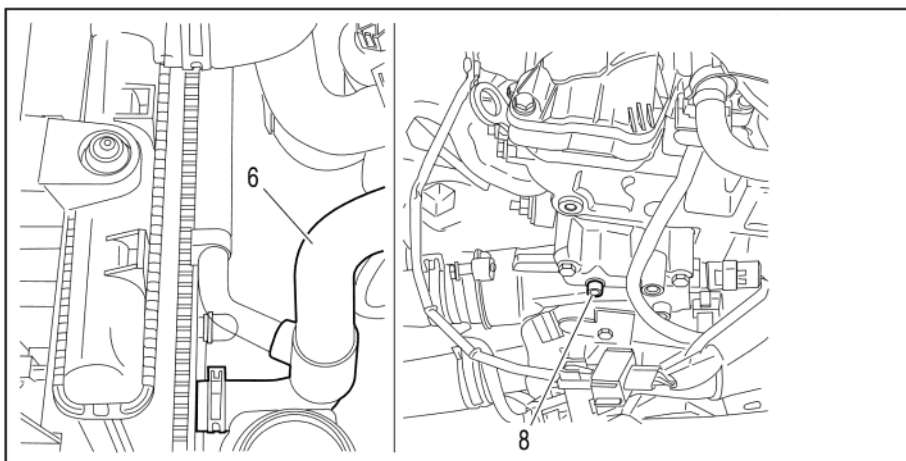

Рисунок : B1GP09AD

Open the bleed screw (4) on the heater matrix .  
Remove the cylinder block drain plug (10) .  
Дайте стечь охлаждающей жидкости .  
Перед заполнением системы охлаждающей жидкостью рекомендуется промыть ее чистой водой .  
Установите пробку для слива (10) .

Закройте сливной болт (8) .

Присоединить нижний дюритовый шланг к радиатору .

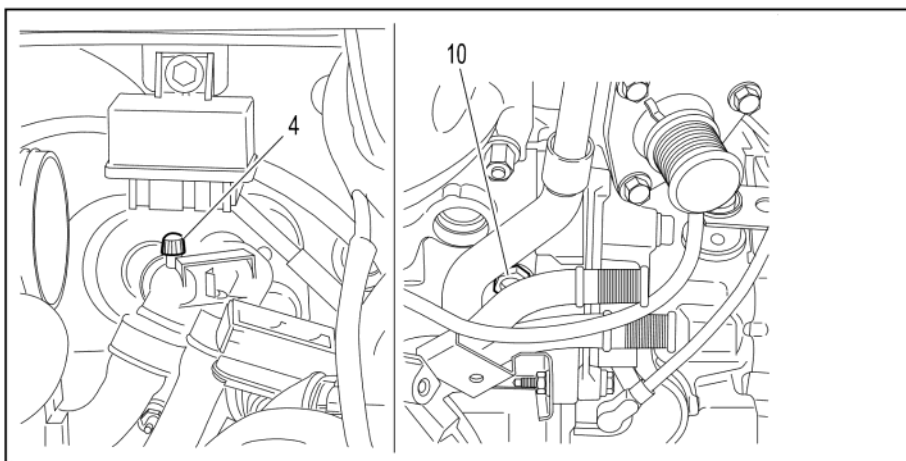
## 5. Заправка и прокачка



Рисунок : B1GP09BC

Установить загрузочный цилиндр [1] с адаптером [2] на заливное отверстие .

Медленно заполнить систему охлаждающей жидкостью .

Завернуть винт для прокачки, когда начнет вытекать чистая жидкость без пузырьков воздуха .

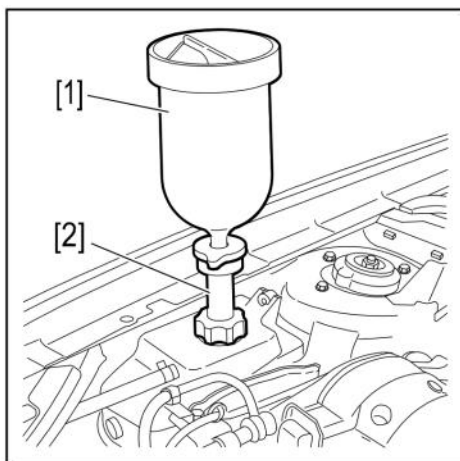
**ПРИМЕЧАНИЕ :** To bleed the heater matrix correctly, the filler cylinder should be filled up to the "1 litre" mark .

Установите блок воздухоочистителя .

Запустите двигатель .

Поддерживать режим двигателя в 1500 - 2000 об/мин до окончания второго цикла системы охлаждения (включение и остановка электроклапана) .

Заполните заправочный цилиндр до отметки "1 литр" .

Stop the engine after the second cooling cycle .

Remove the filling cylinder [1] with the adaptor [2] .

Refit the venting box plug and tighten it to the second notch .