

СИСТЕМА ВПРЫСКА EW7J4

## 1. Защита



Рисунок : E1AP080C

Закройте защитными чехлами следующие элементы :

- 1 Передние крылья
- 1 Сиденье водителя
- 1 Напольные коврики (со стороны водителя)
- 1 Рулевое колесо

## 2. Рекомендуемые приспособления и инструмент

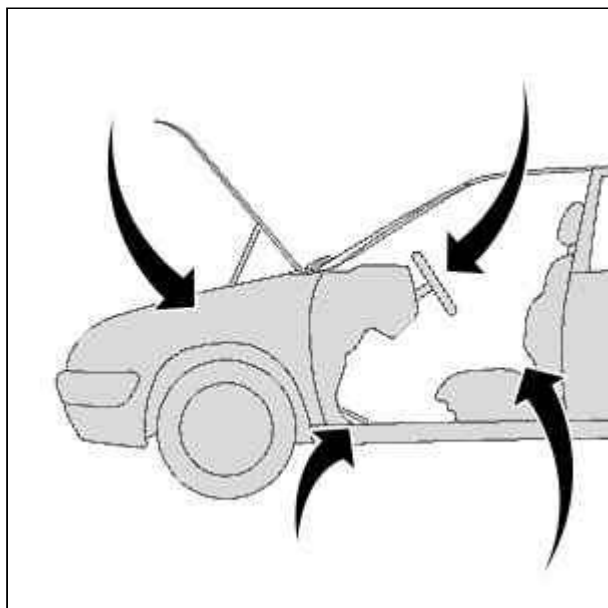

Рисунок : E5-P05EC

[ 1 ] подъемная балка 2517-T В.

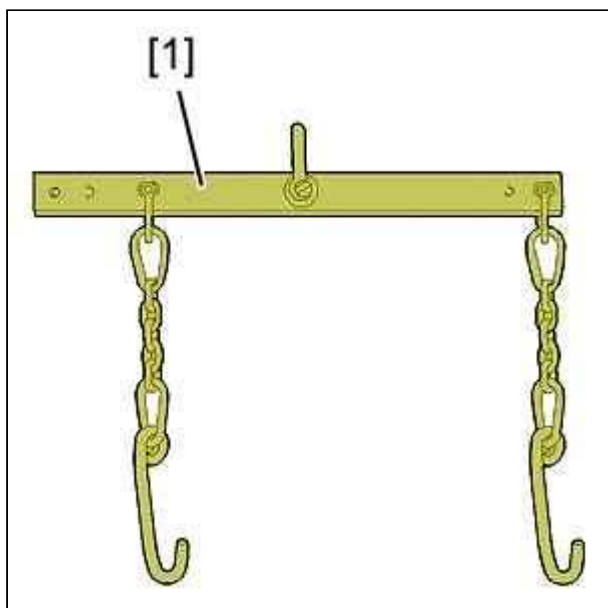

Рисунок : E5AP051C

[2]рычага для отрыва головки цилиндров 149-Т.

Дополнительные инструменты :

- 1 Щипцы для снятия хомутов "CLIC"4145-Т
- 1 Съёмник для пластмассовых фиксаторов 7504-Т
- 1 Адаптер для угловой затяжки 4069-Т
- 1 Втулка для снятия-установки болтов головки цилиндров (-).0185
- 1 Приспособление для фиксации в неподвижном положении маховика (-).0189 С)
- 1 Штифт для блокировки коленвала (-).0189 В
- 1 Штифт для блокировки шестерни распредвала (-).0189 А
- 1 Приспособление для фиксации от перемещения шкива зубчатого ремня 6016-Т
- 1 Штифт для ролика динамического натяжителя (-).0189 J
- 1 Скоба для фиксации привода ГРМ (-).0189 К

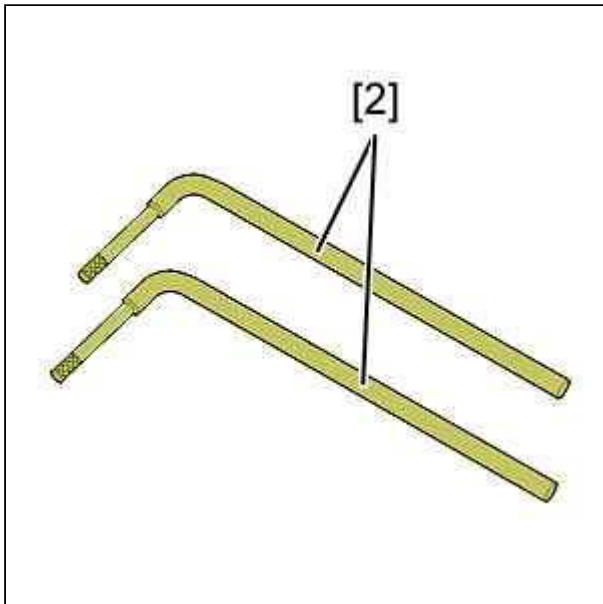
### 3. Снятие

Отсоедините отрицательную клемму аккумуляторной батареи (см. соответствующие операции).

Опорожните контур системы охлаждения (см. соответствующие операции).

Снять ремень газораспределительного механизма (см. соответствующие операции).

Отсоедините каталитический нейтрализатор от выпускного коллектора.

Снять защитный кожух (крышка головки блока цилиндров).

Отсоединить патрубки рециркуляции паров масла, связанные с крышкой головки блока цилиндров.

Отсоедините датчик положения распределительного вала.

Снимите :

- 1 Датчик положения распредвала
- 1 Крышку головки



Рисунок : B1BP21BC

Отсоедините шланг (2).  
 Ослабить хомут воздушного коллектора (1) через отверстие "а".  
 Снимите воздуховод (1).

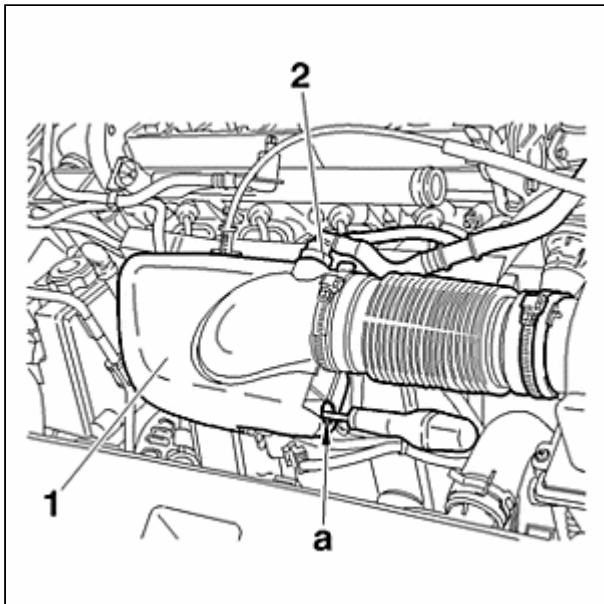

Рисунок : B1BP21CD

**ВНИМАНИЕ** : При разъединении быстроразъемного соединения шланга (3) закройте это место тканью, чтобы предотвратить разбрызгивание топлива (давление в рампе подачи топлива составляет 1 бар).

Отключить подвод топлива (3).

Отсоедините :

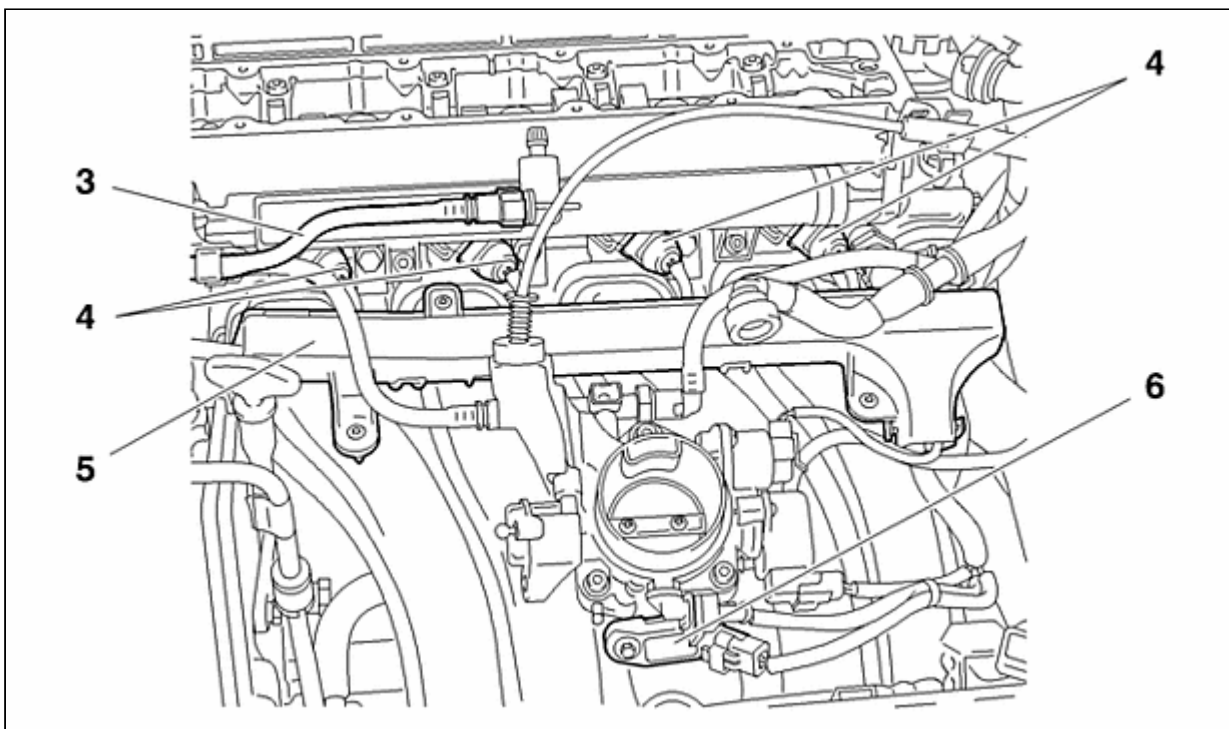
- 1 Топливные форсунки (4)
- 1 Электромагнитный клапан адсорбера

Датчик давления воздуха (6).

Отключить, открепить и отодвинуть жгуты проводки, принадлежащие блоку дроссельной заслонки.

Снять кронштейн электрических жгутов (5).



Рисунок : V1BP21DD

Отсоедините :

- 1 Трубку (10)
- 1 Дюритовые патрубки системы охлаждения (11)

Снимите :

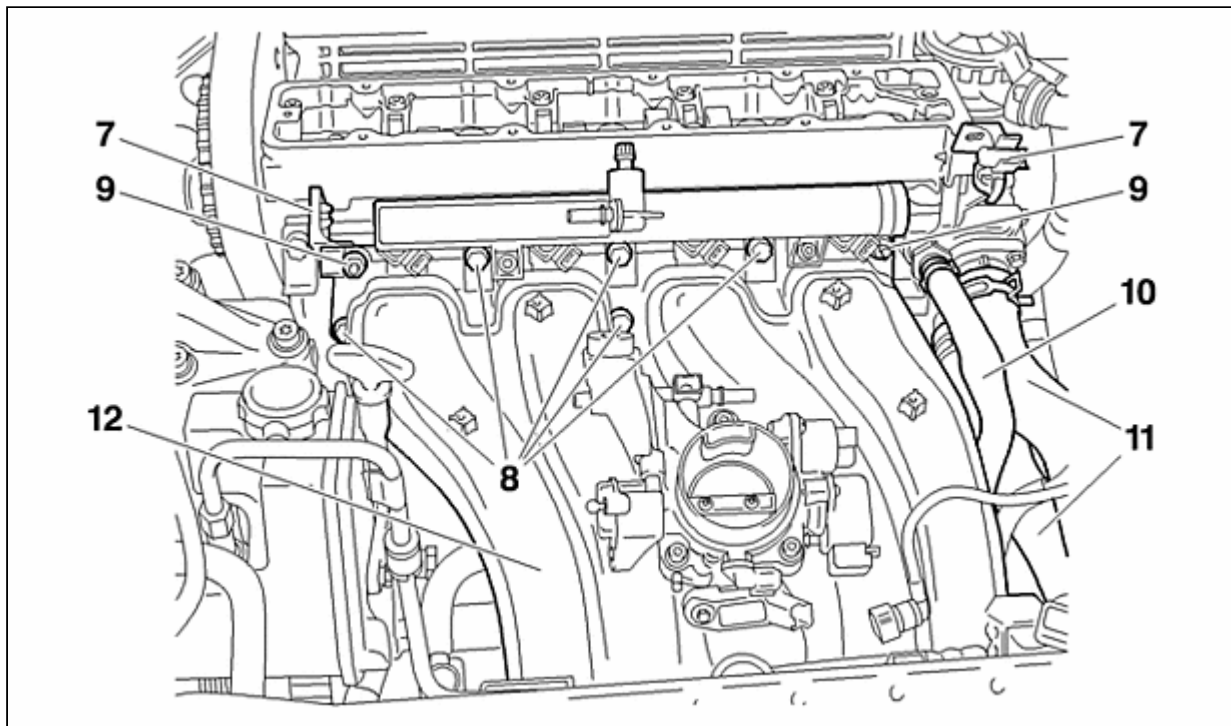
- 1 Кронштейны (7)
- 1 Болты (8)
- 1 Гайки (9)
- 1 Распределитель впускного воздуха (12)

Закройте каналы подачи воздуха.

Отсоедините, открепите и отведите в сторону жгуты проводов, проложенные у головки.

Последовательно ослабьте болты головки, двигаясь по спирали снаружи внутрь.



Рисунок : V1BP21EC

Установите цеховой кран.

Установите приспособления [1] и [2].

Поддержите головку в сборе с коллектором с помощью подъемника.

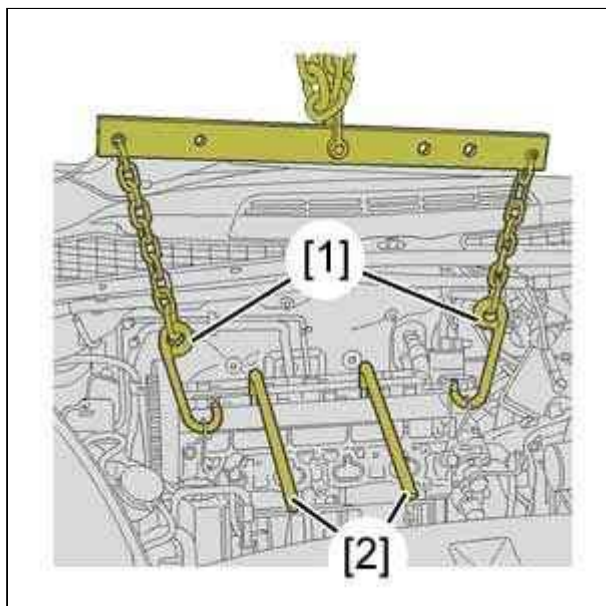
Переверните и извлеките головку блока цилиндров с помощью рычагов [2].

Приподнимите головку в сборе с коллектором с помощью подъемника.  
Снимите головку цилиндров и прокладку головки.  
Очистите соединяемые плоскости (не использовать режущий или абразивный инструмент).

**ВНИМАНИЕ** : Соединяемые плоскости не должны иметь следов ударов или трещин.

#### 4. Установка

Проверить наличие центровочных втулок.

Подготовка головки :

- 1 Проверьте плоскостность головки цилиндров
- 1 Зафиксируйте в контрольных точках распределительные валы

Установить :

- 1 Прокладку головки цилиндров
- 1 Головку в сборе с коллектором с помощью передвижного подъемника

**ОБЯЗАТЕЛЬНО** : Перед повторным использованием болтов крепления головки блока цилиндров необходимо проверить их длину (посмотреть характеристики идентификации двигателя).

**ВНИМАНИЕ** : Установите болты головки, предварительно смазав резьбу и плоскость под головкой болта смазкой MOLYKOTE G RAPID PLUS E3.

Установить болты головки блока цилиндров.

Затяните болты головки в указанном порядке (посмотреть характеристики идентификации двигателя).

Снять заглушки с впускного воздухопровода.

Подключить и закрепить жгуты, соединения и провода, прилегающие к головке блока цилиндров.

Установите :

- 1 Распределитель впускного воздуха (12)
- 1 Болты (8)
- 1 Гайки (9)
- 1 Кронштейны (7)

Подсоединить :

- 1 Дюритовые патрубки системы охлаждения (11)
- 1 Трубку (10)

Установить кронштейн электрических жгутов (5).

Отключить, открепить и отодвинуть жгуты проводки, принадлежащие блоку дроссельной заслонки.

Подсоедините :

- 1 Датчик давления воздуха (6)
- 1 Топливные форсунки (4)
- 1 Электромагнитный клапан адсорбера

Подсоедините шланг (3).

Установите воздушную трубку (1).

Ослабить хомут воздушного коллектора (1) через отверстие "а".

Отсоедините шланг (2).

Установите крышки головки.



Рисунок : B1BP1WYD

**ОБЯЗАТЕЛЬНО** : Действуйте последовательно от болта к болту в указанном порядке (порядок от 1 до 11).

Затянуть болты крышки головки блока цилиндров моментом  $0.9 \pm 0.1$  дН.м.

Установить датчик положения распределительного вала.

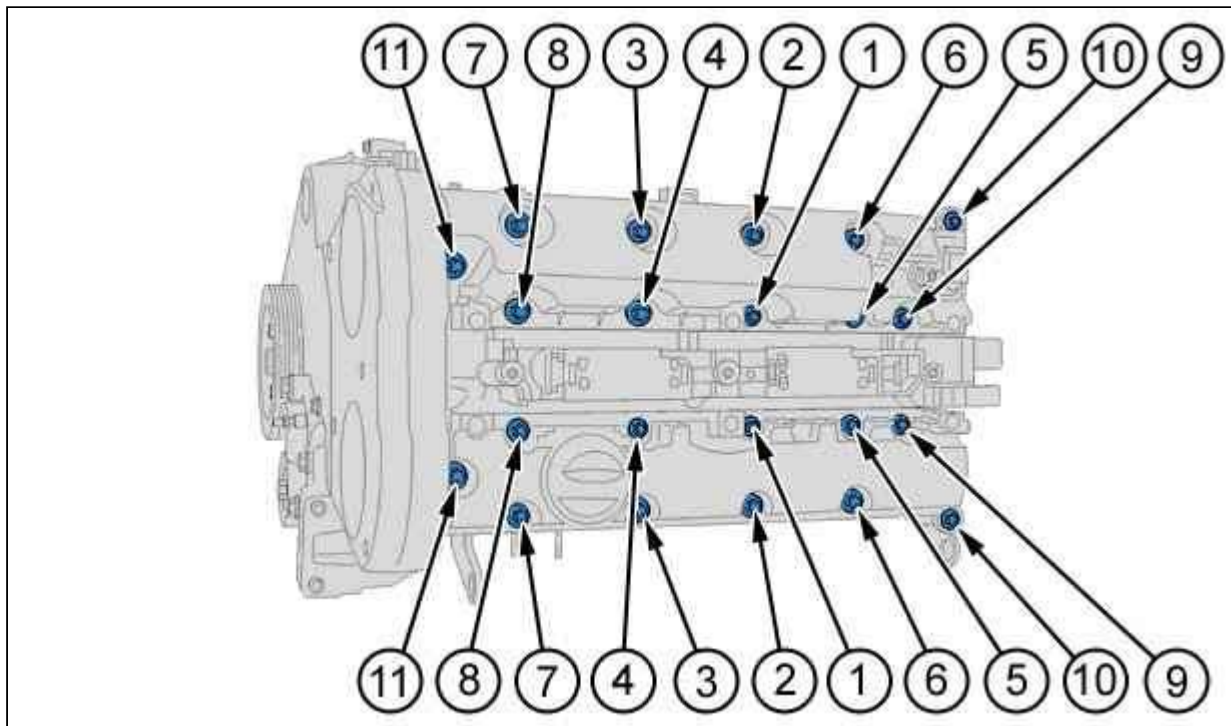
Подключить дюритовые патрубки системы рециркуляции паров масла, связанные с крышкой головки блока цилиндров.

Установить верхнюю крышку двигателя.

Соединить каталитический нейтрализатор с выпускным коллектором.

Установите на место приводной ремень (см. соответствующую операцию).

Залейте охлаждающую жидкость и продуйте контур (см. соответствующую операцию).

Подключить отрицательную клемму аккумуляторной батареи (см. соответствующую операцию).