

ОБЯЗАТЕЛЬНО : Соблюдайте чистоту и правила безопасного выполнения работ  .

1. Рекомендуемое оборудование



Рисунок : E5AP2XSD

[3] подъемный стол 5702-Т.А.

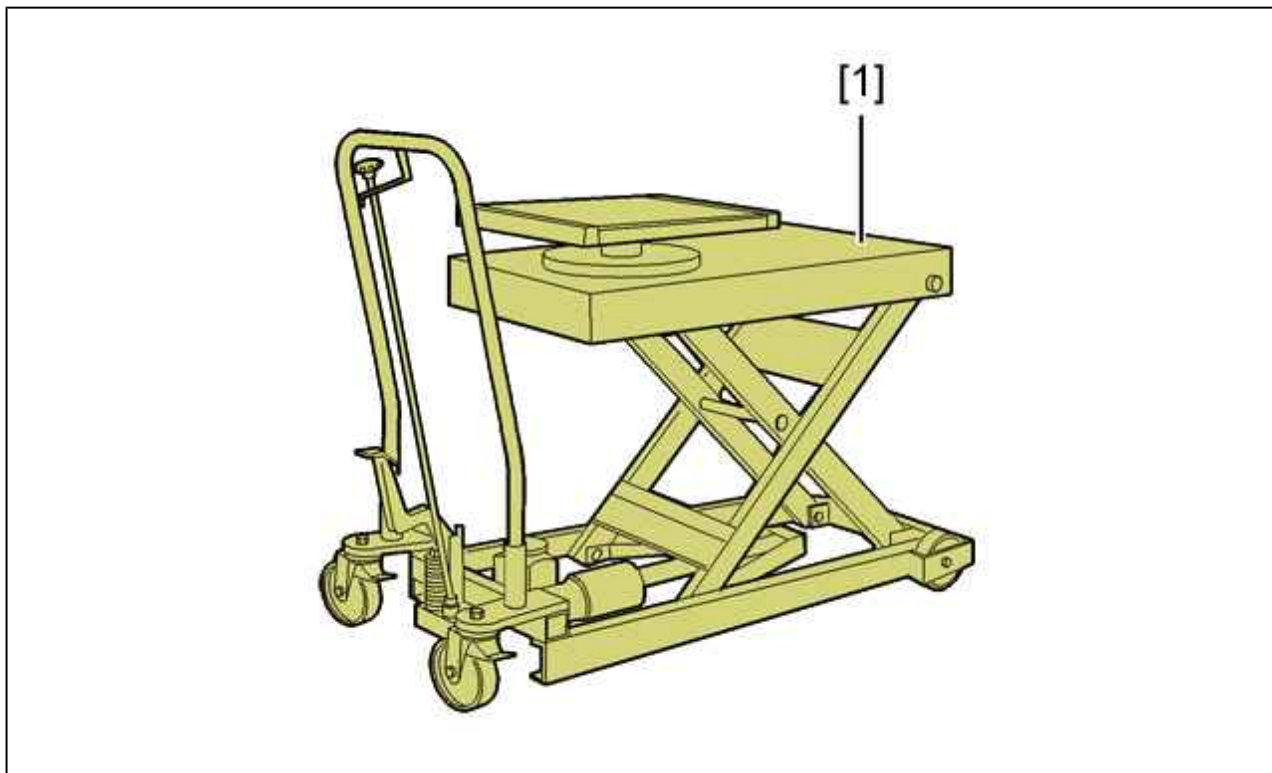

Рисунок : E5AP37WD

[2] Комплект заглушек (-).0194-Т.

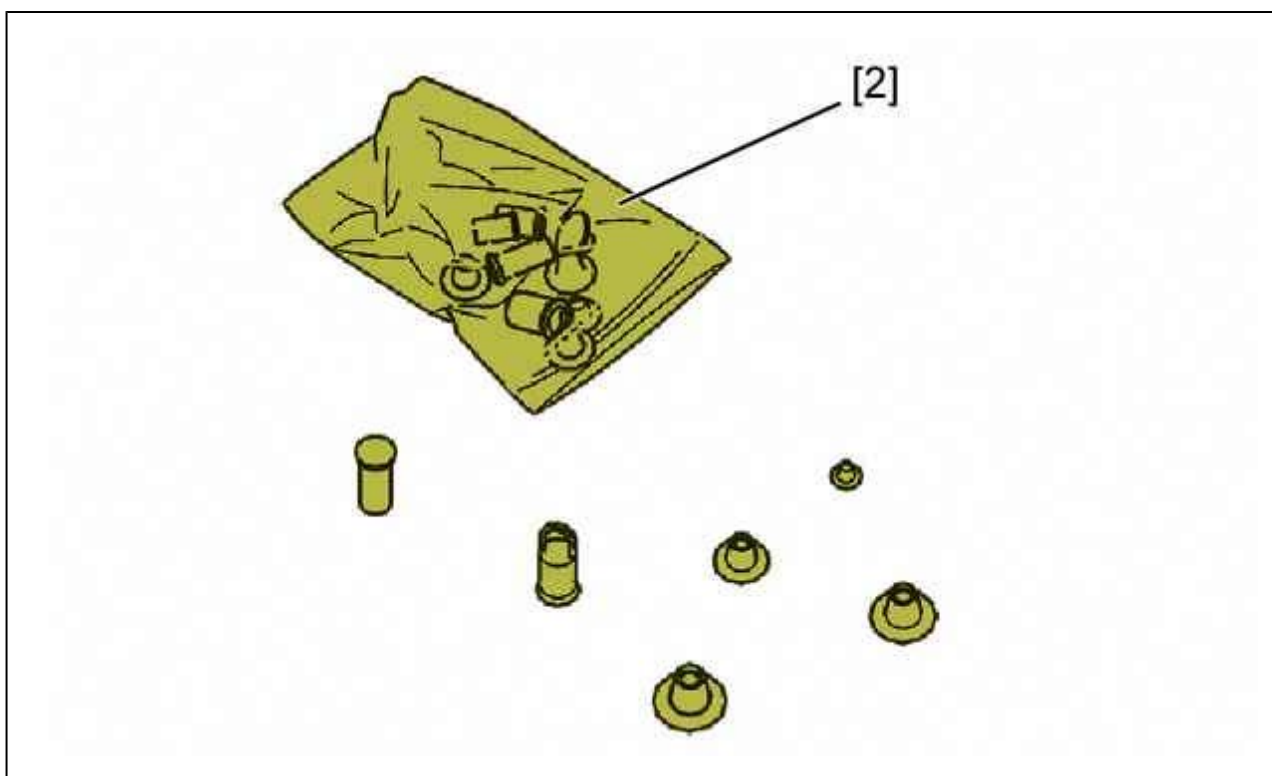

Рисунок : E5AP32SD

[3] Щипцы 9029-Т для гибких хомутов системы охлаждения.

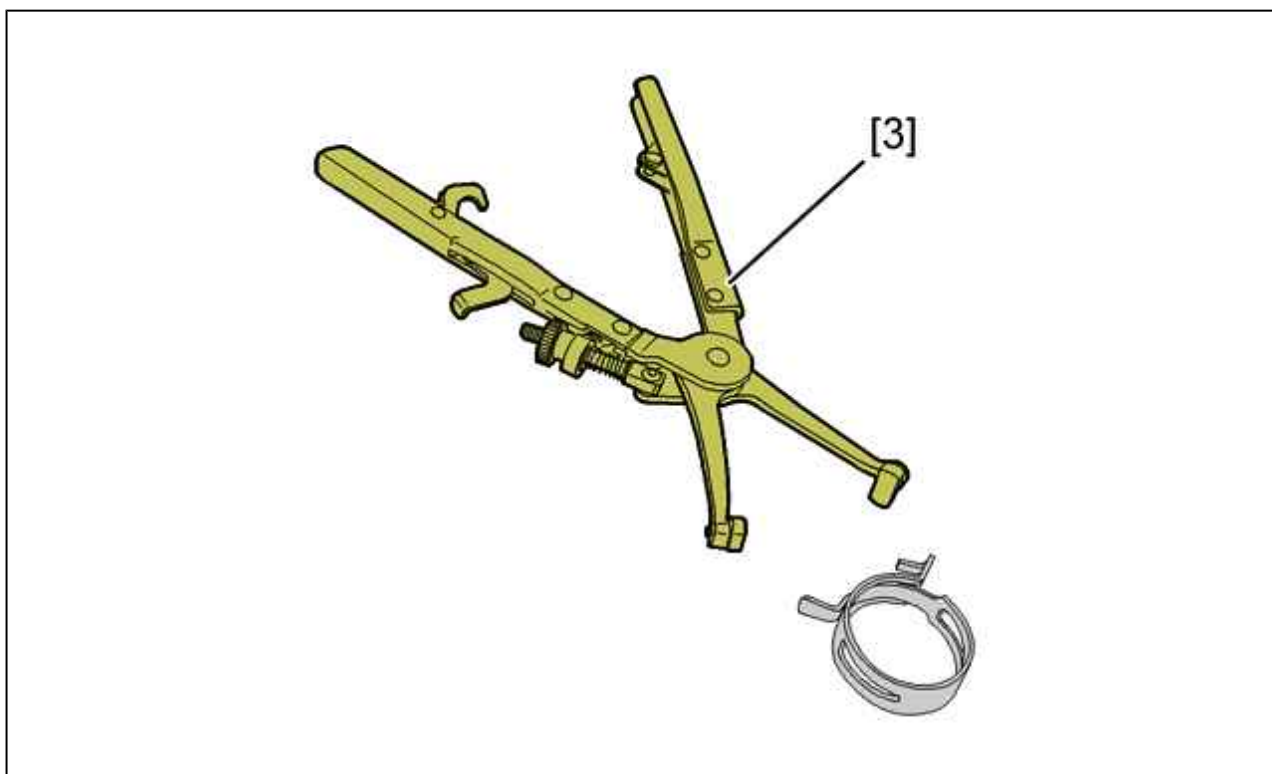

Рисунок : E5AP2Y7D

[4] Промежуточная опора двигателя (-).0005-Е.

[5] Промежуточная опора двигателя (-).0005-Н1.

[6] Специальные опоры двигателя с коробкой передач (-).0005-Г.

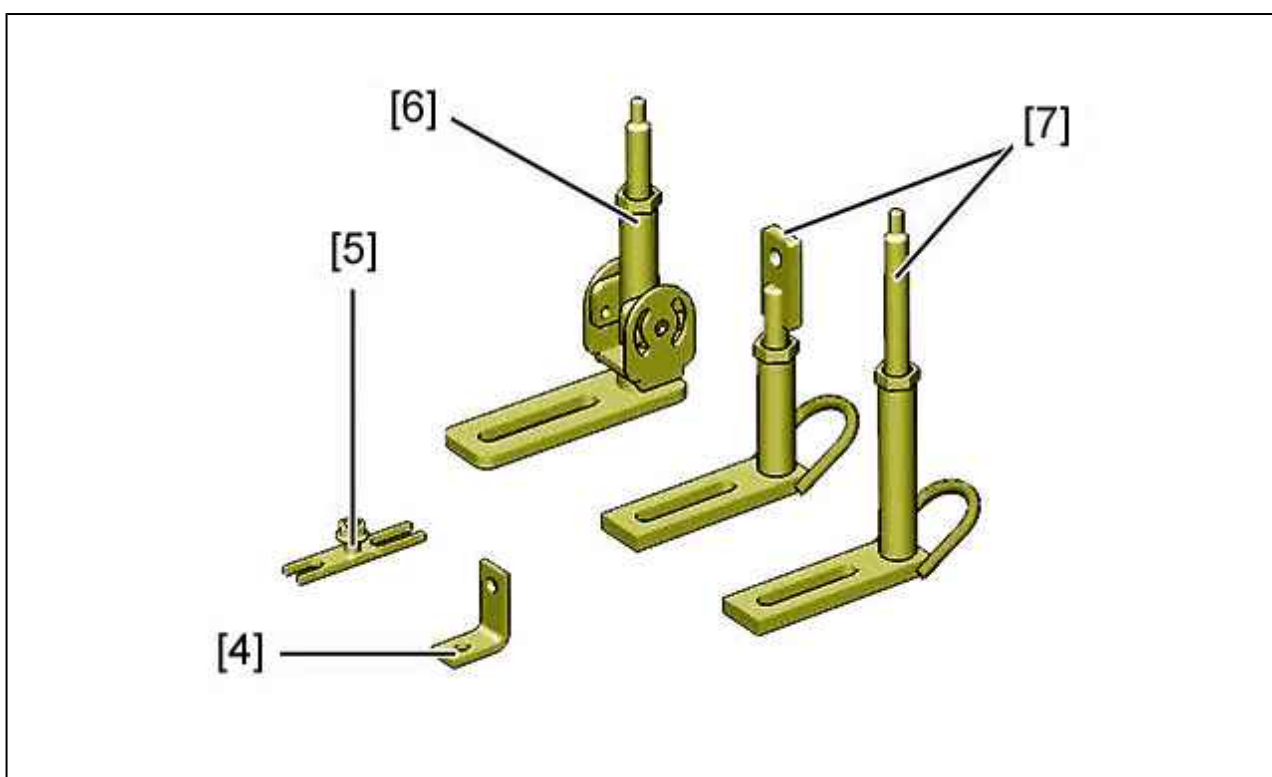
[7] Специальные опоры двигателя с коробкой передач (-).0005-С.





Рисунок : E5AP38SD

[8] Поручень (-).0346 (Защита привода управления).

2. Снятие

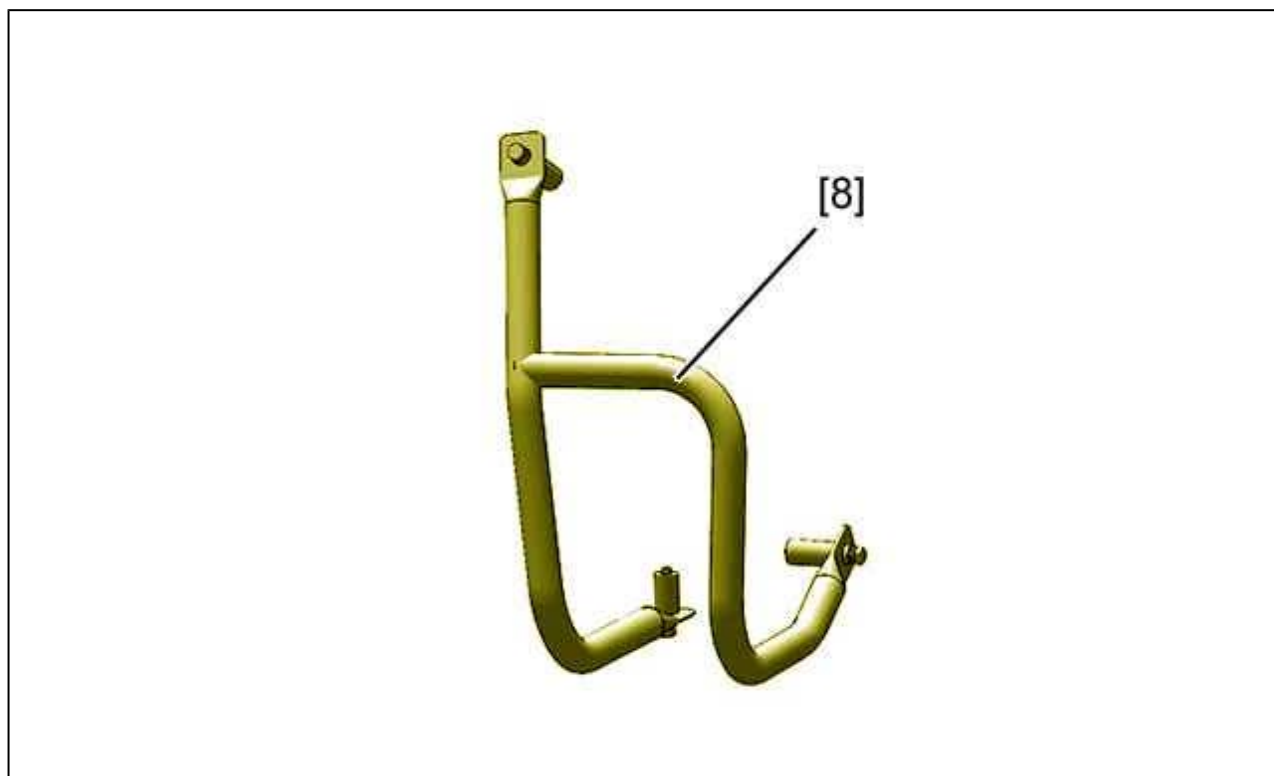

ОБЯЗАТЕЛЬНО : Соблюдайте требования обеспечения безопасности и чистоты, специфичные для дизельных двигателей с топливной системой высокого давления (HDI)  .

Сбросьте давление в системе привода управления коробки передач  ; При помощи диагностического прибора  .







Отсоединить аккумуляторную батарею .

Снять декоративную крышку двигателя .

Слейте :

- Системы охлаждения 
- Коробку передач 

Снимите :

- Передние колеса
- передние брызговики 
- Передний бампер 
- Радиатор системы охлаждения 
- Трубки для измерения давления отработавших газов 
- Отстегните и сдвиньте электрические жгуты от кузова 
- Подmotorная рама 
- Приводные валы 



Рисунок : В1BPS9YD

Отсоедините и отведите в сторону трубки подачи и возврата топлива (в "а") ; Заглушите с помощью приспособления [2].

ВНИМАНИЕ : Заглушите впускные воздушные трубопроводы.

Снимите трубопроводы (1).

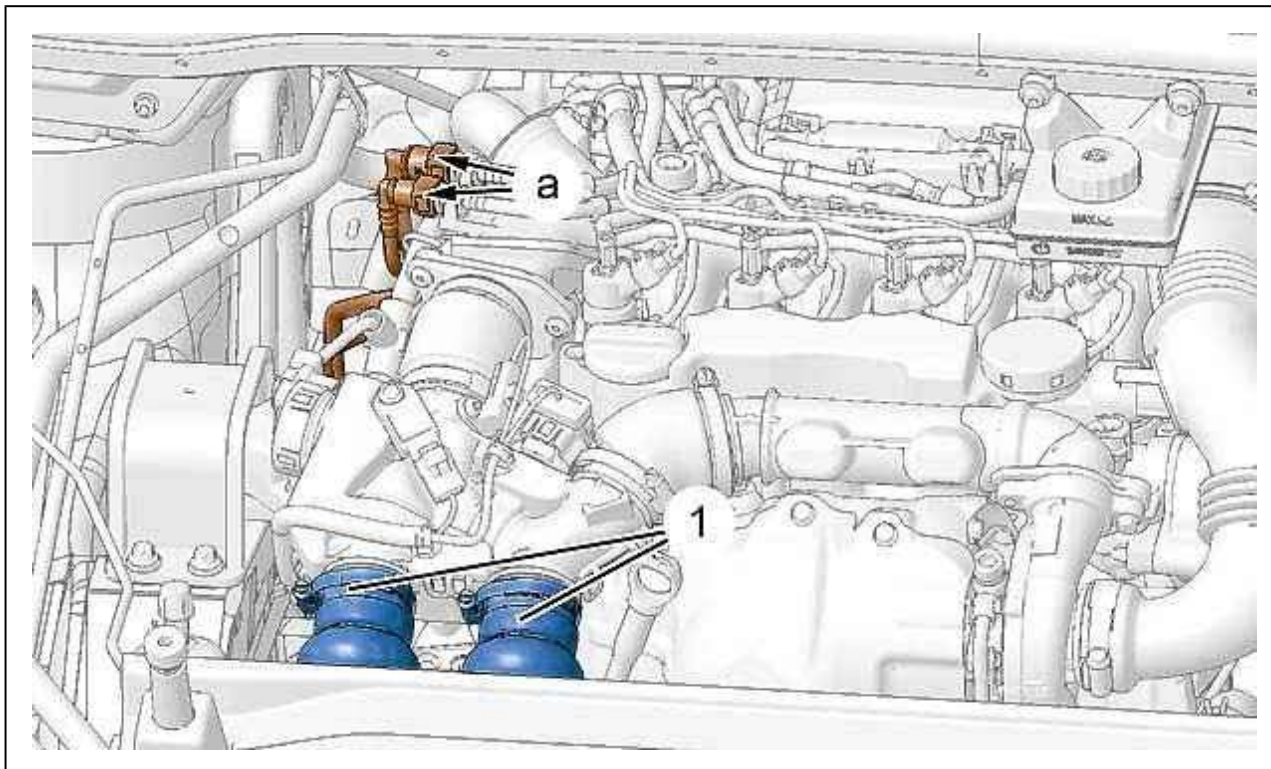

Рисунок : В1BPS9ZD

Нажать в "b" ; Затем сдвиньте блок предохранителей (2) вперед.

Отвести блок предохранителей (2).

Снимите :

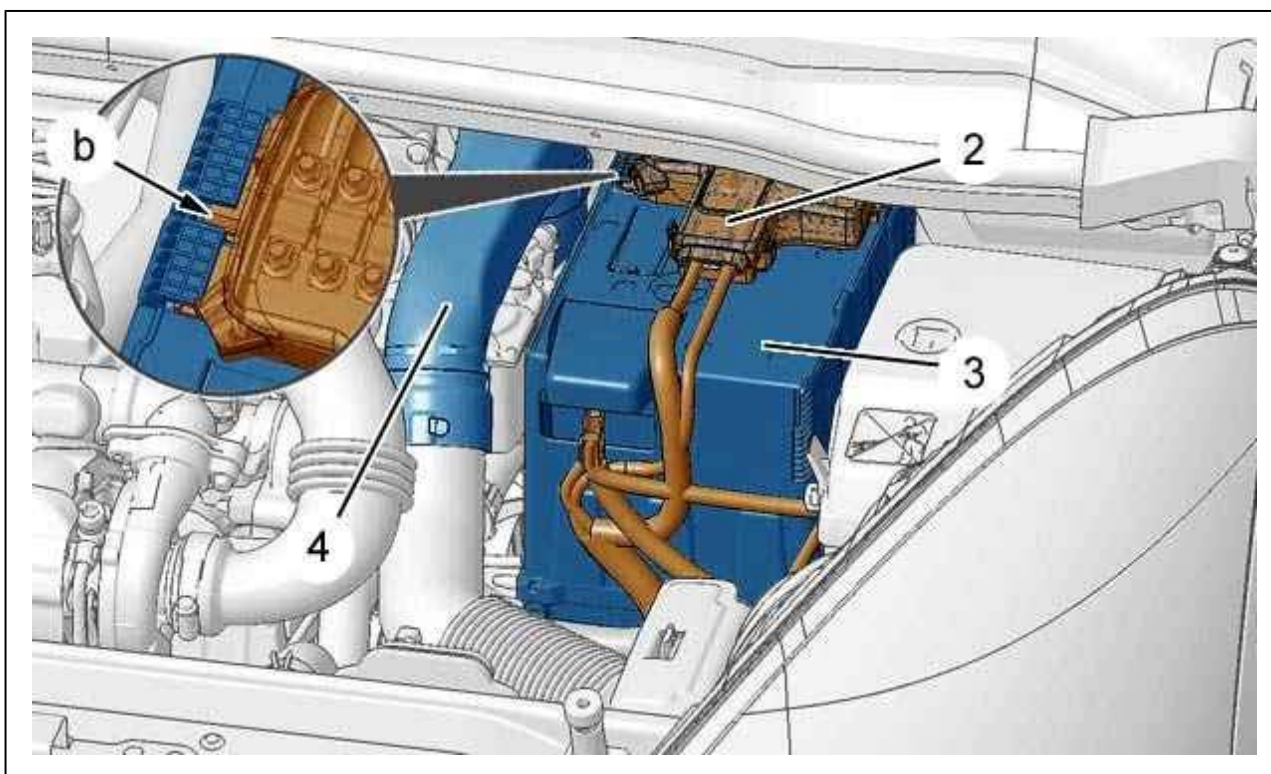
- Воздушный коллектор (4)
- Узел батарейного ящика и аккумуляторную батарею (3)



Рисунок : V1BPSA0D

Снимите болтов (5).

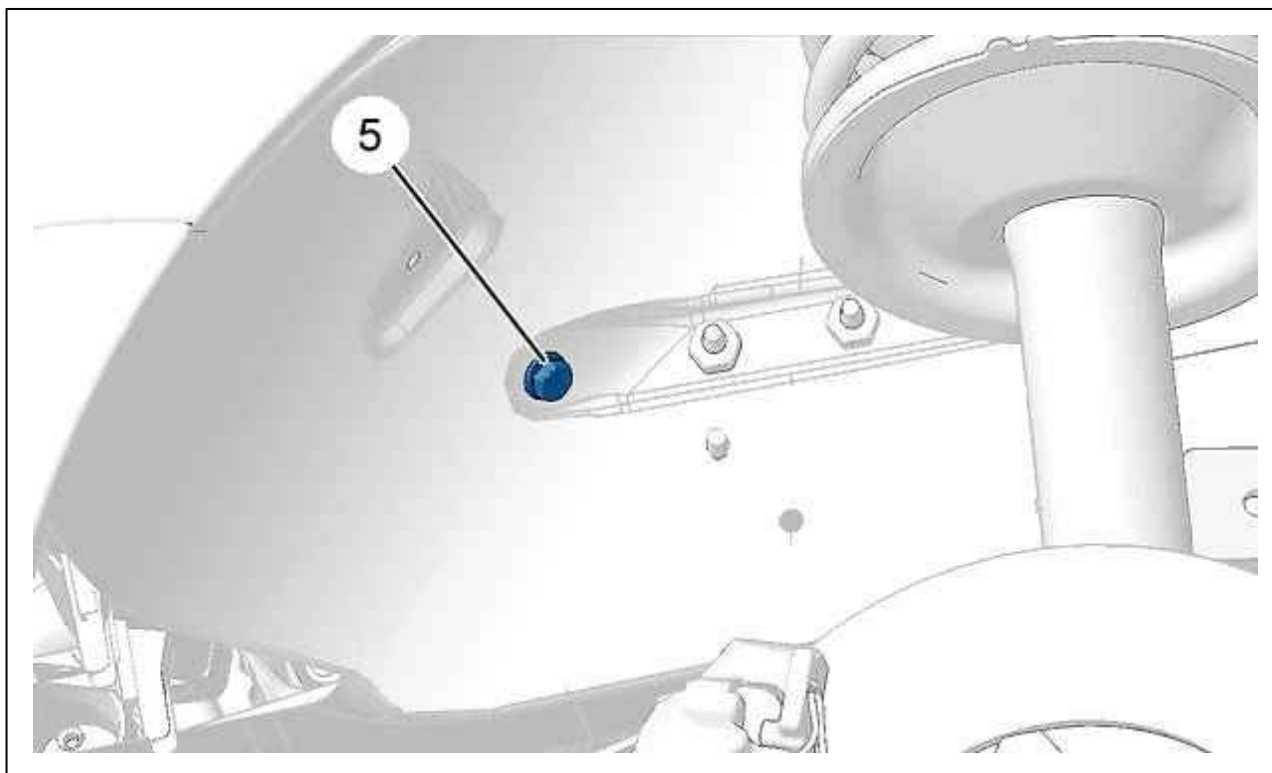

Рисунок : V1BPSA1D

Отстегните и отведите жгуты проводов, идущие к опоре (7).

Снимите :

- Болт (8)
- 3 болтов (6)
- Опора (7)

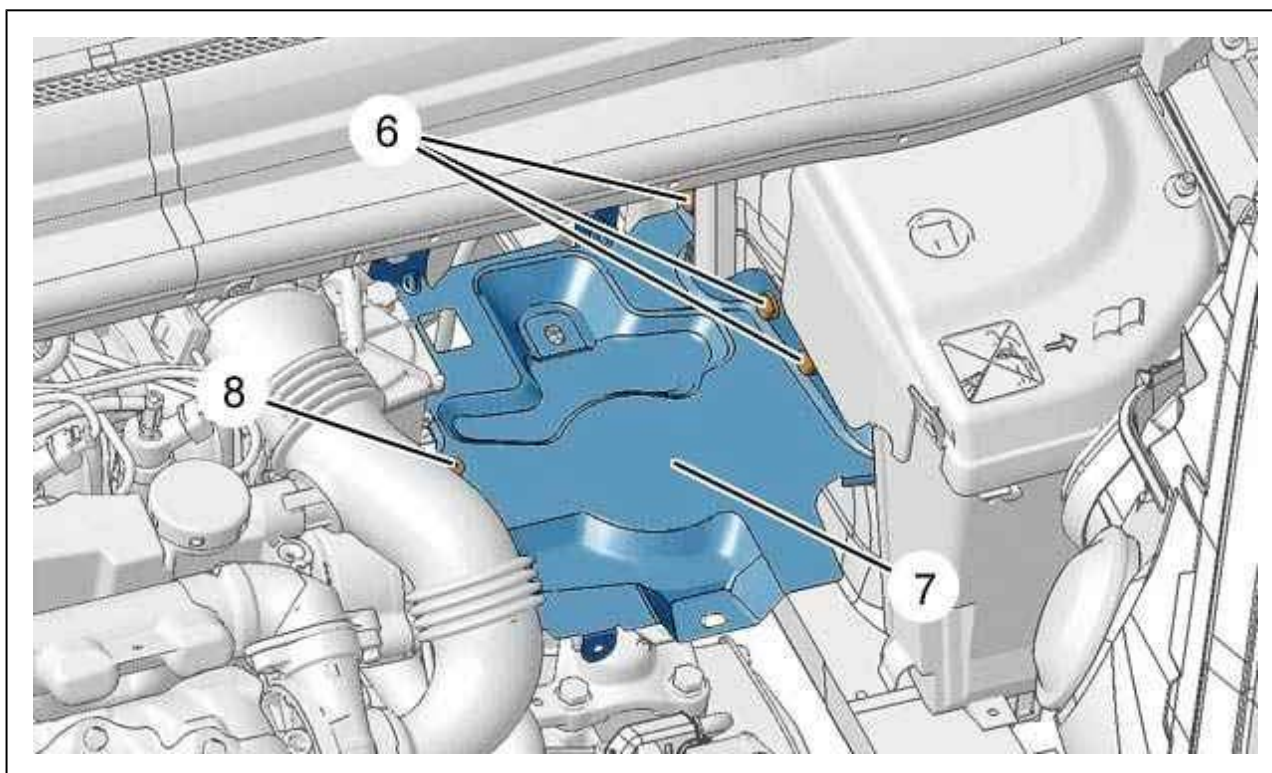

Рисунок : V1BPSA2D

Отсоединить :

- Жгут проводов аккумуляторной батареи (в "с")
- Жгут проводов двигателя (в "d")
- Жгут проводов коробки передач (в "е")
- Массовый провод (На коробке передач)

Отключите и отведите в сторону жгуты проводов коробки передач и кузова.

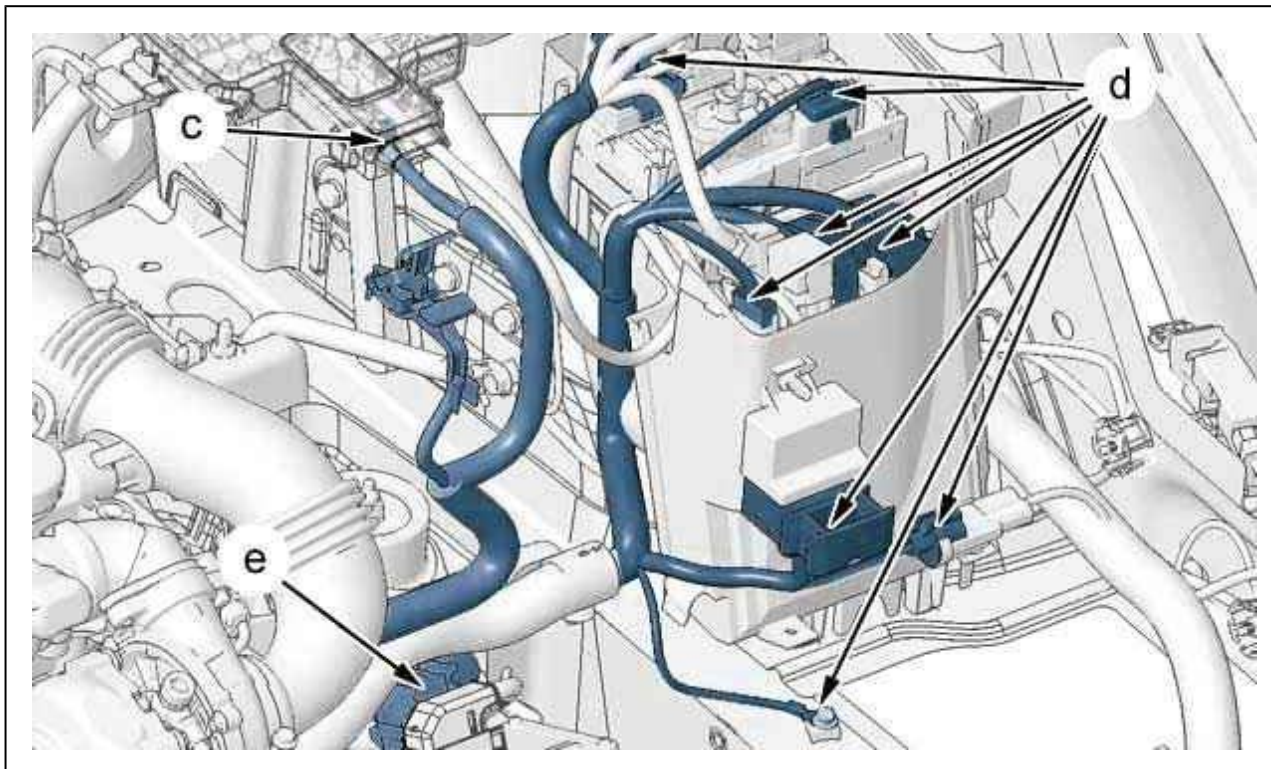

Рисунок : V1BPSA3D

Отсоединить и отодвинуть :

- Трубки подачи разрезания (В "f" и "g")
- Дюритовый шланг (10) ; С помощью приспособления [3]

Дюритовый шланг (9)

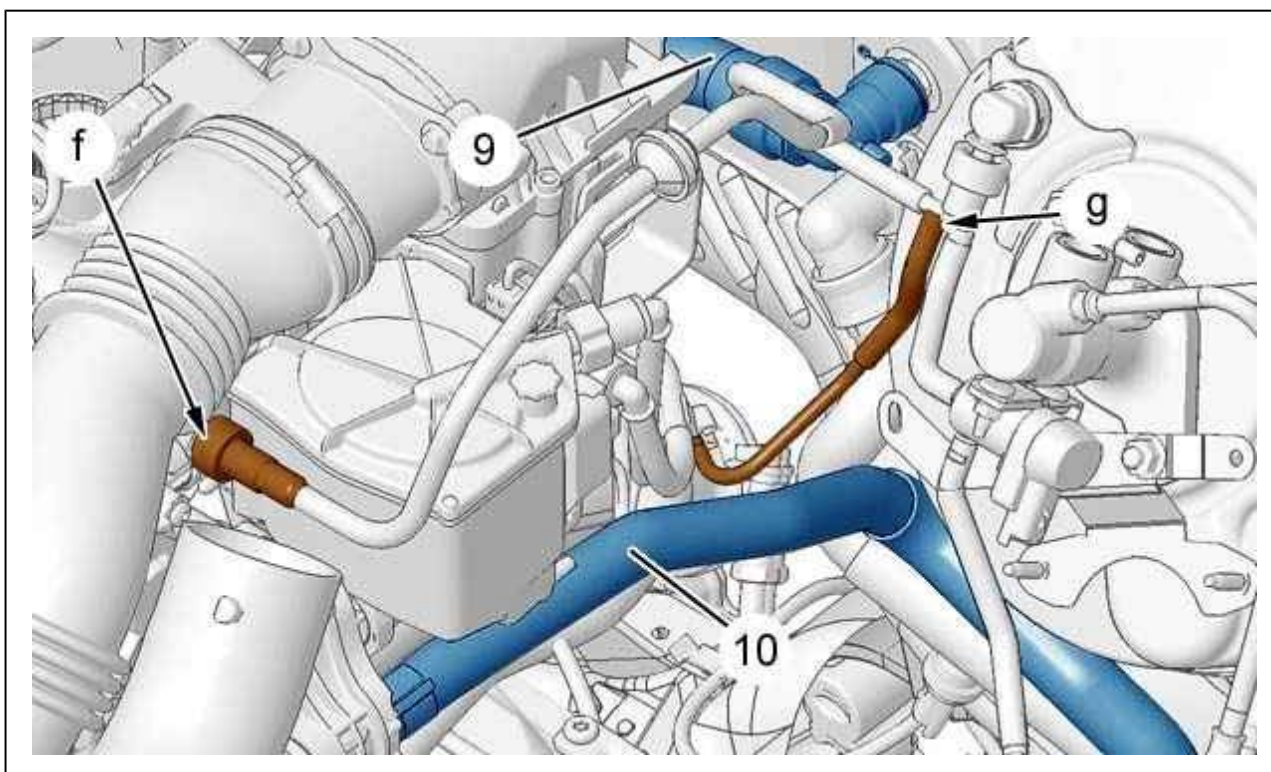
2.1. Автомобиль с кондиционером



Рисунок : V1BPSA4D

Отключить электрических разъема (в "h").

Снимите :

- Эластичный приводной ремень навесного оборудования ⓘ
- 3 болтов (11)

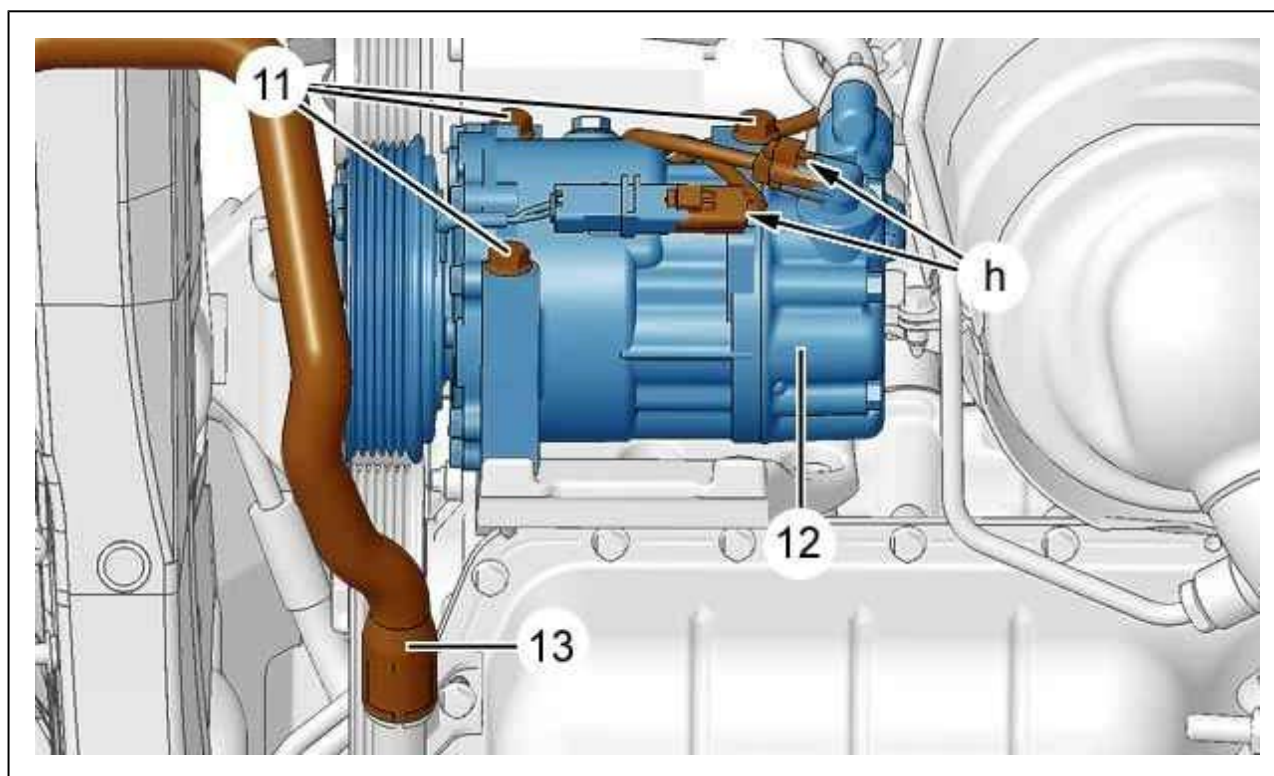
Отведите в сторону и закрепите компрессор (12) (не отключая трубки).

2.2. Дополнительные операции

Отсоедините и отведите в сторону шланг (13).



Рисунок : В1ВPSA5D

ВНИМАНИЕ : Поручень [8] необходим, чтобы не повредить гидравлический бачок и гидроаккумулятор при опускании коробки передач на пол.

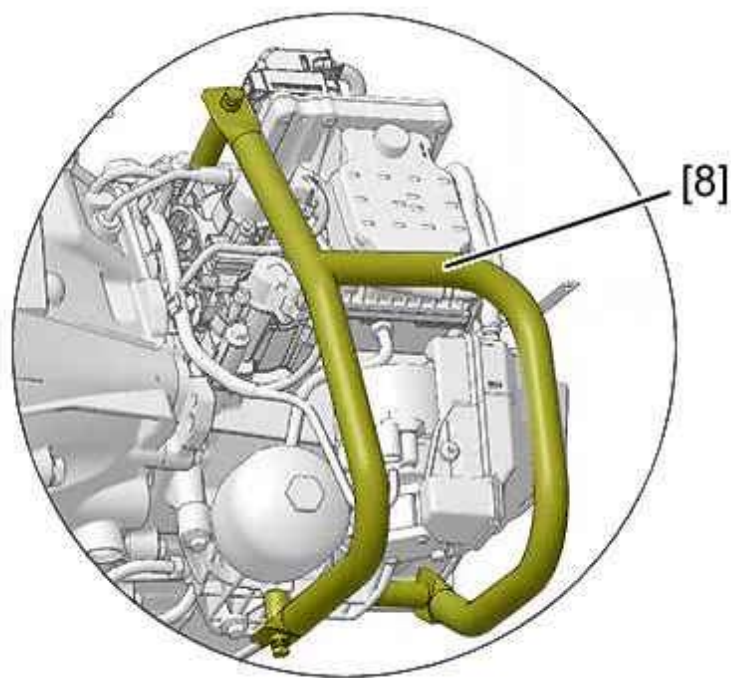

Рисунок : В1ВPRRSД

Затяните крепления опор [1], [6], [7].
Закрепите промежуточную подпорку [4] двигателя на блоке цилиндров.

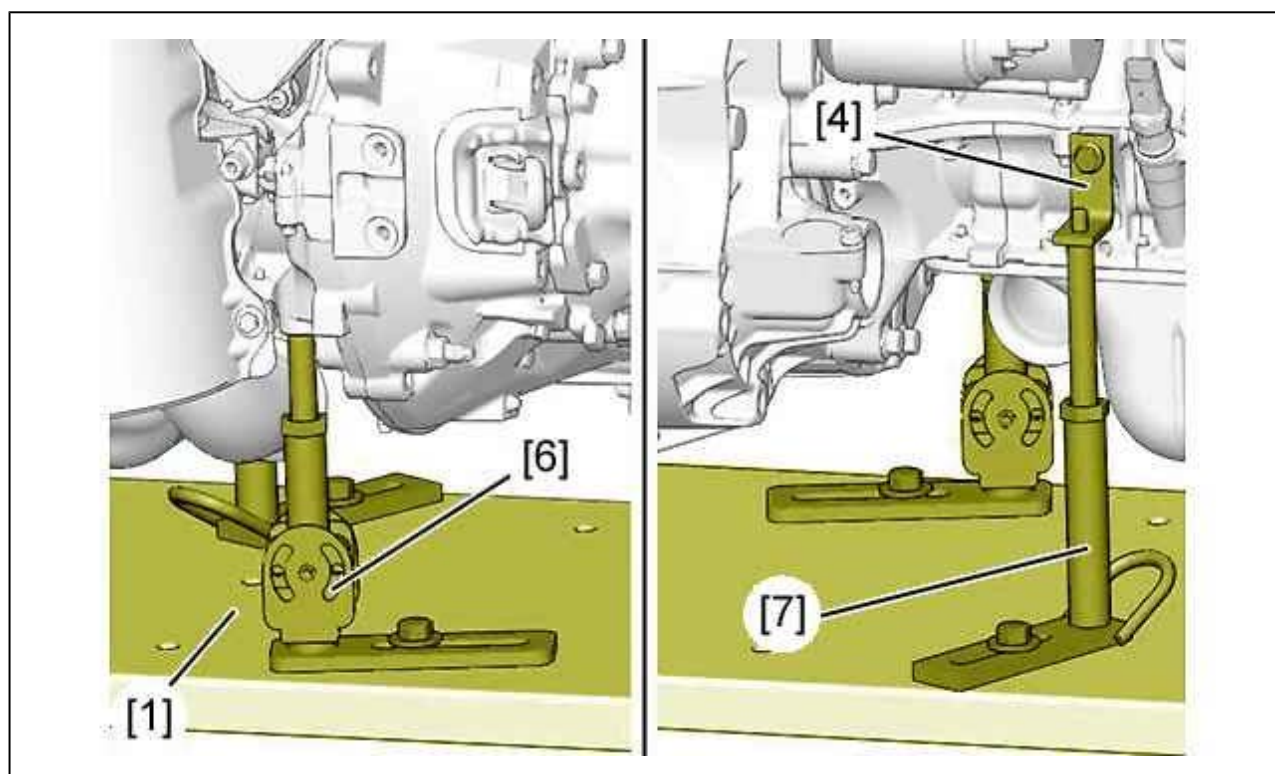

Рисунок : B1BPS1ED

A : Автомобиль с кондиционером.

Зафиксируйте промежуточную опору двигателя [5] на опоре компрессора кондиционера.

B : Автомобиль без кондиционера.

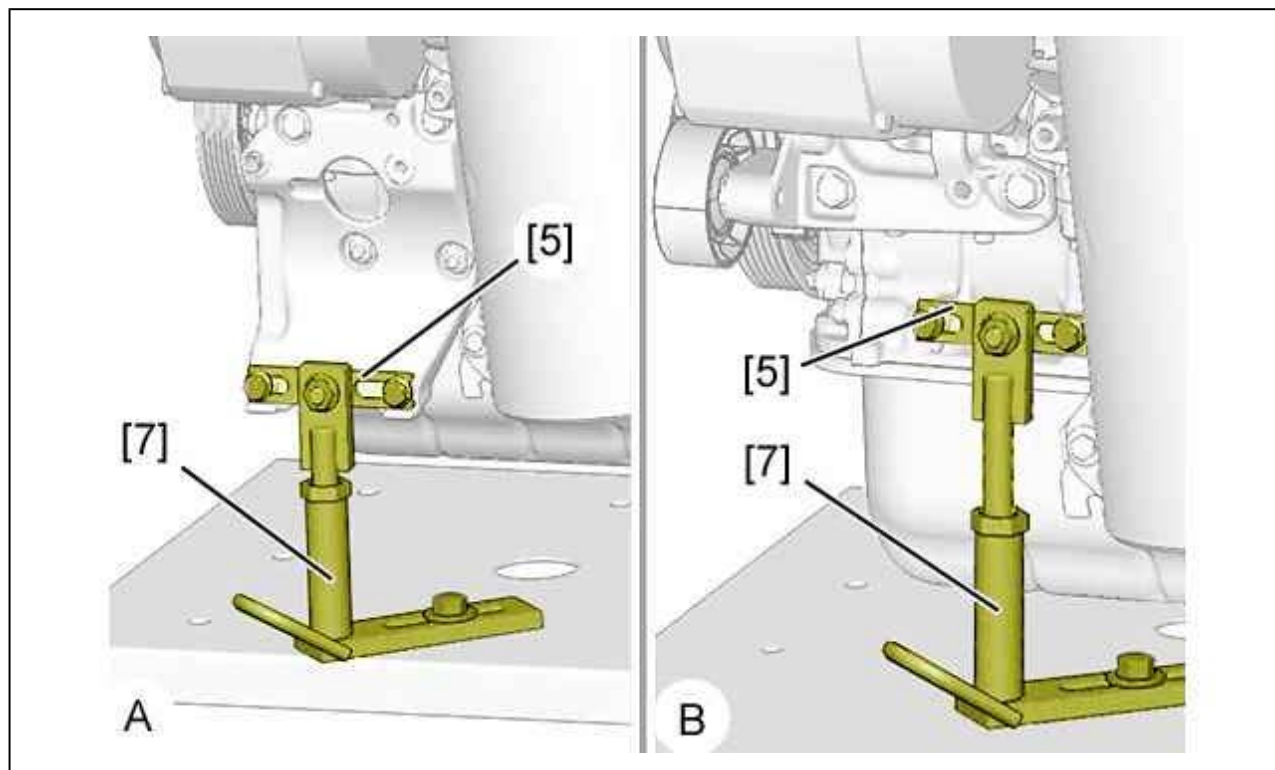
Закрепите промежуточную подпорку [5] двигателя на блоке цилиндров.

Затяните крепежные элементы опор.

Слегка поднимите силовой агрегат с помощью подъемной платформы [1].

Отметьте на полу расположение подъемного стола [1].



Рисунок : B1BPSA6D

Снимите :

- Гайку (18)
- 3 болтов (17)

- 4 болтов (15)
- Узел правых опор двигателя (14) и (16)

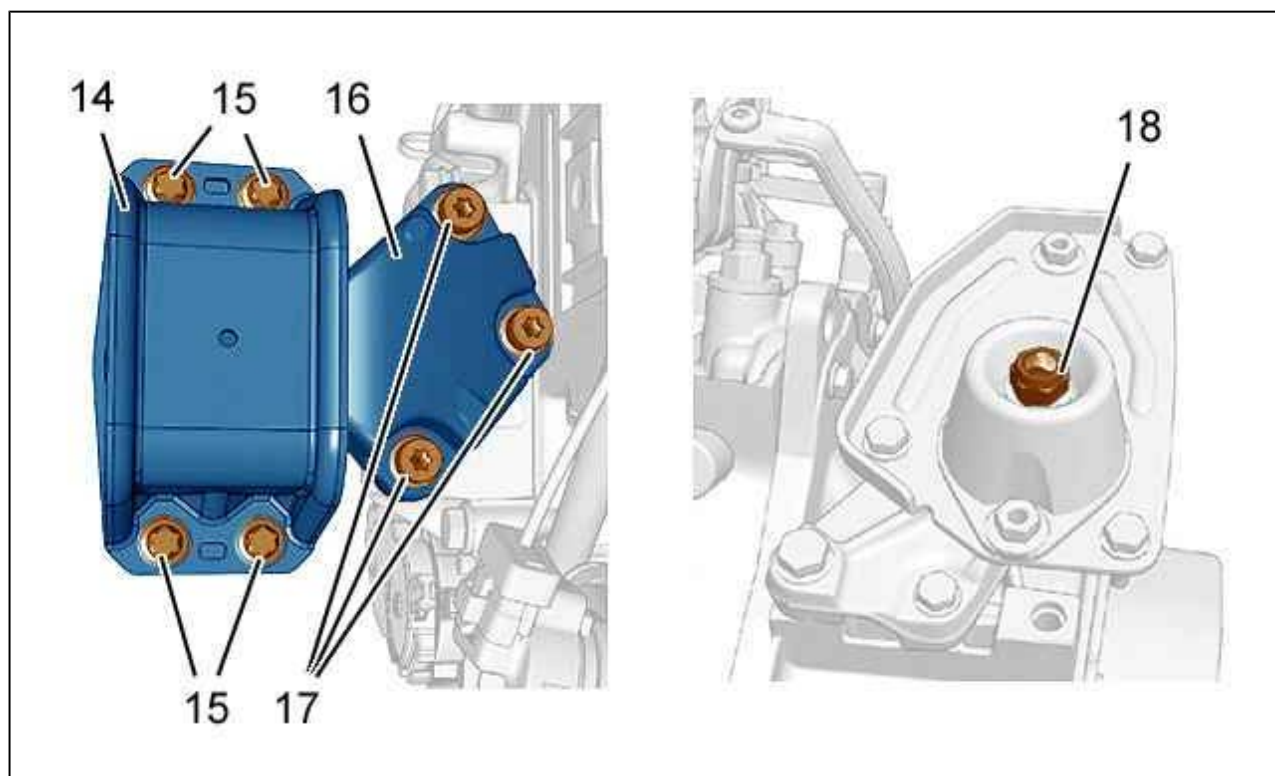
ВНИМАНИЕ : Следите за тем, чтобы силовой агрегат не задевал за кузов автомобиля.

Опустите узел двигатель-коробка передач.

3. Установка

ВНИМАНИЕ : При установке все снятые уплотнители необходимо заменить на новые.

ВНИМАНИЕ : Следите за тем, чтобы силовой агрегат не задевал за кузов автомобиля.

Установите подъемную платформу [1] и узел двигатель-коробка передач в соответствии с ранее отмеченным положением при снятии.

Установите силовой агрегат.

Установите :

- Гайку (18) ; Затяните моментом $6,5 \pm 0,6$ дН.м
- Узел правых опор двигателя (14) и (16)
- 4 болтов (15) ; Затяните моментом $6 \pm 0,6$ дН.м
- 3 болтов (17) ; Затяните моментом $6 \pm 0,6$ дН.м

Выдвиньте подъемный стол [1] из-под автомобиля.

Снимите приспособления [4], [5], [8].

3.1. Автомобиль с кондиционером

Отсоедините компрессор кондиционера (12).

Установите :

- Компрессор кондиционера (12) ; Затяжка моментом $2,4 \pm 2,4$ 2 дН.м
- **Эластичный приводной ремень навесного оборудования** 

Подключить электрические разъемы компрессора кондиционера .

3.2. Дополнительные операции

Установка производится выполнением операций по снятию в обратном порядке.

Произвести :

- **Заполнение коробки передач рабочей жидкостью до рекомендуемого уровня** 
- **Заправка, прокачка и установка уровня системы охлаждения** 

Проверьте уровень моторного масла.

Подсоедините обратно аккумуляторную батарею.

ВНИМАНИЕ : Выполните операции, которые необходимо выполнить после снятия аккумуляторной батареи  .

Воссоздайте давление и удалите воздух из системы управления коробкой передач  ; При помощи **диагностического прибора**  .

4. Проверки

Проверьте функционирование системы кондиционирования (в зависимости от комплектации).

Произвести :

- Дорожную проверку
- Результаты автодиагностики, занесенные в память блока

