

СНЯТИЕ - УСТАНОВКА : ПРИВОДНЫЕ ВАЛЫ

1. Защита



Рисунок : E1AP080C

Защитить следующие элементы :

- Передние крылья
- Сиденье водителя
- НАПОЛЬНЫЙ КОВРИК (со стороны водителя)
- Рулевое колесо

2. Рекомендуемое оборудование

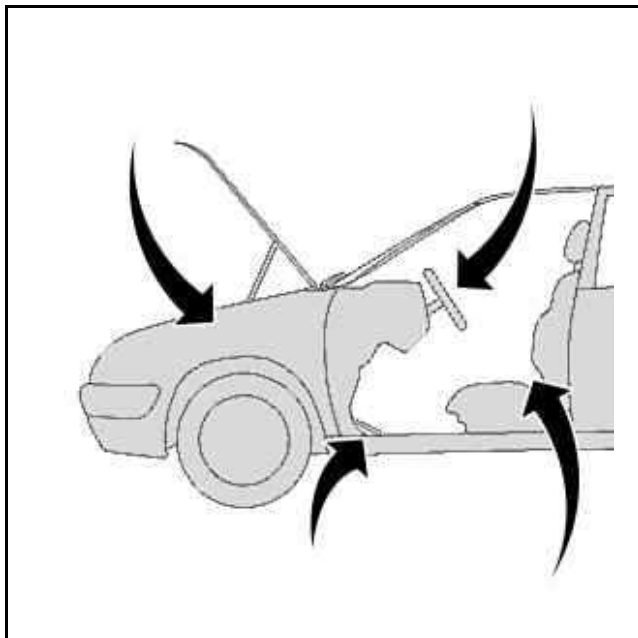

Рисунок : E5-P03TC

[1] приспособление для фиксации ступицы 6310-Т.

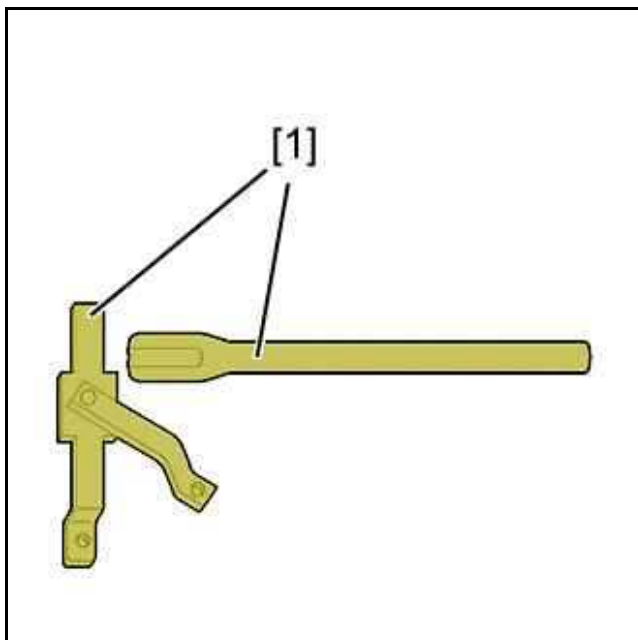

Рисунок : E5-P129C

[2] рычаг для рассоединения шаровых опор поворотного кулака 9509-Т.

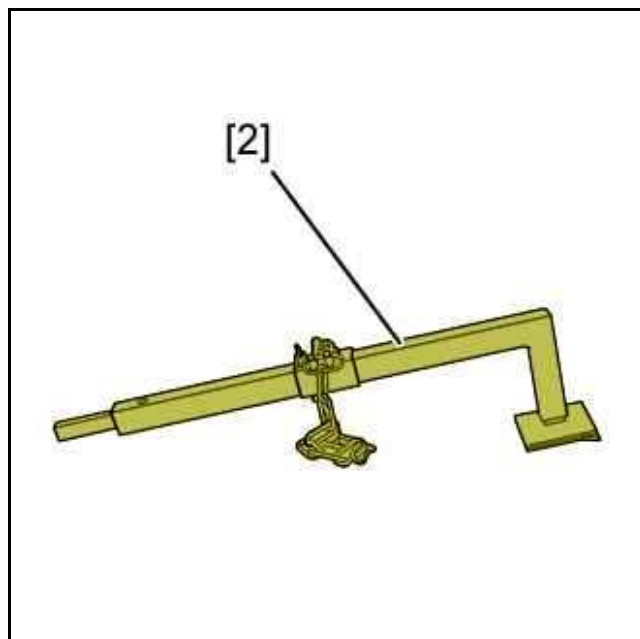

Рисунок : E5-P05LC

[3] подъемная траверса 4503-Т.

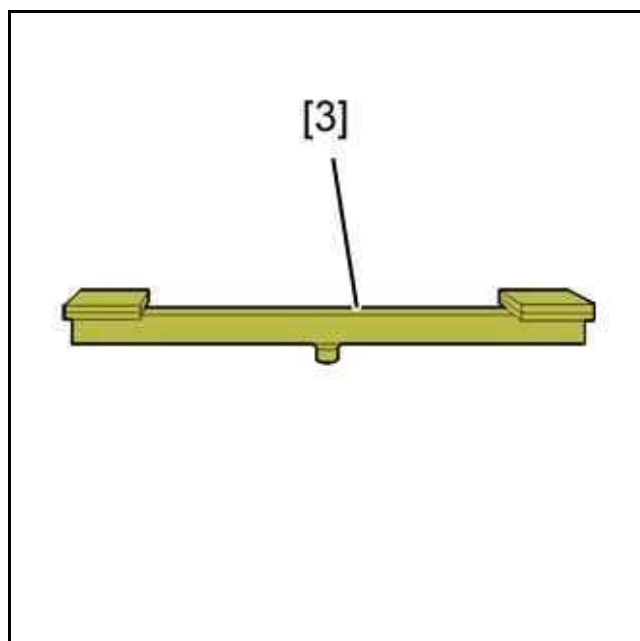

Рисунок : E5AP1HCC

[4] оправка для установки левого уплотнения трансмиссии 7114-Т W.

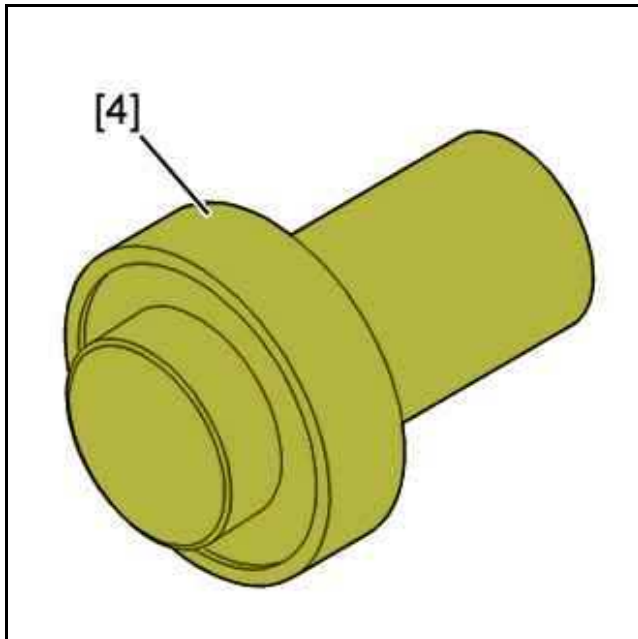

Рисунок : E5AP1HDC

[5] оправка для установки правого уплотнения трансмиссии 7114-Т X.

3. Снятие

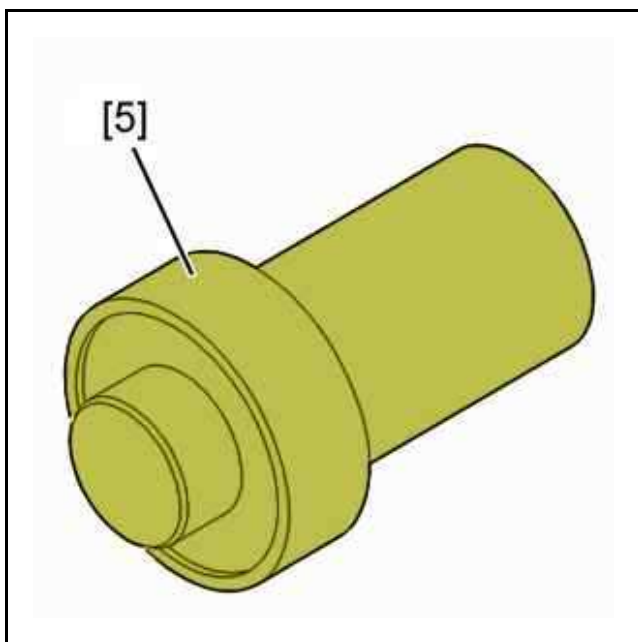

Рисунок : B2CP16AC

Поднимите и зафиксируйте переднюю часть автомобиля С помощью приспособления [3].
Снимите передние колеса.
Слить масло из коробки передач .

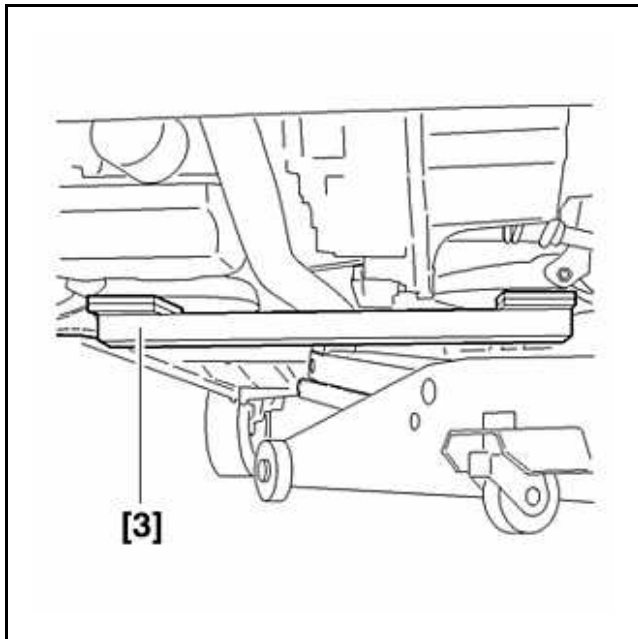

Рисунок : B2FP01UC

Установите приспособление [1].
Снять :

- Штифт (1)
- Деталь (2)
- Гайка приводного вала
- Приспособление [1]

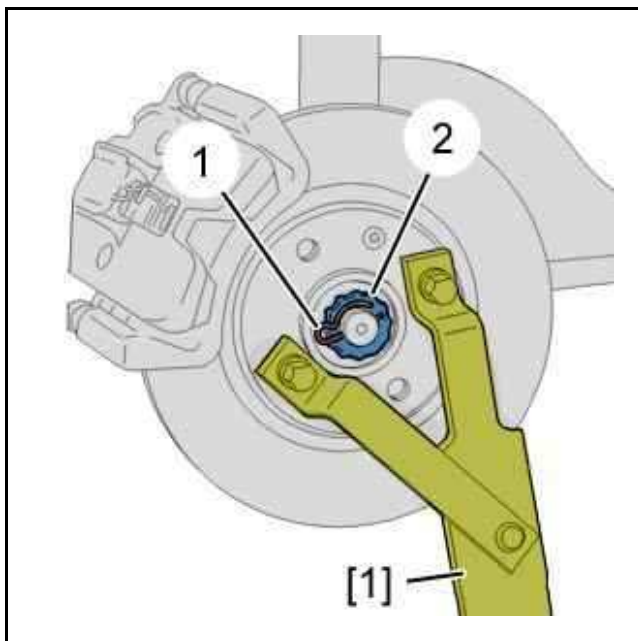

Рисунок : B2FP03VC

Отвернуть гайку (3).

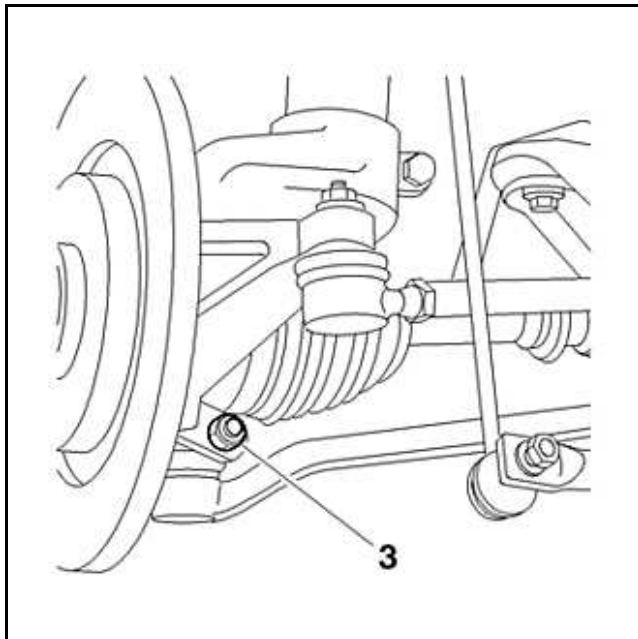

Рисунок : B2FP01WC

Отвернуть гайку (4).

Отсоединить тягу стабилизатора поперечной устойчивости от рычага подвески.

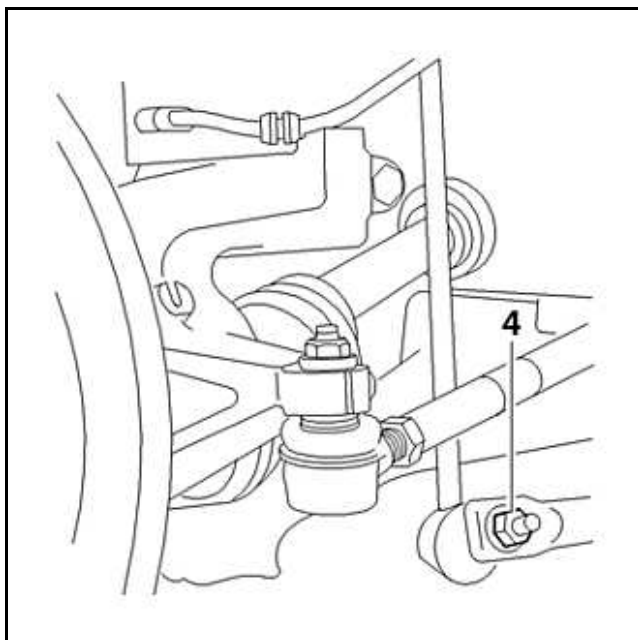

Рисунок : B2FP03WC

Освободите шаровую опору поворотного кулака С помощью приспособления [2].
Снять с последующей установкой защитный элемент шаровой опоры .

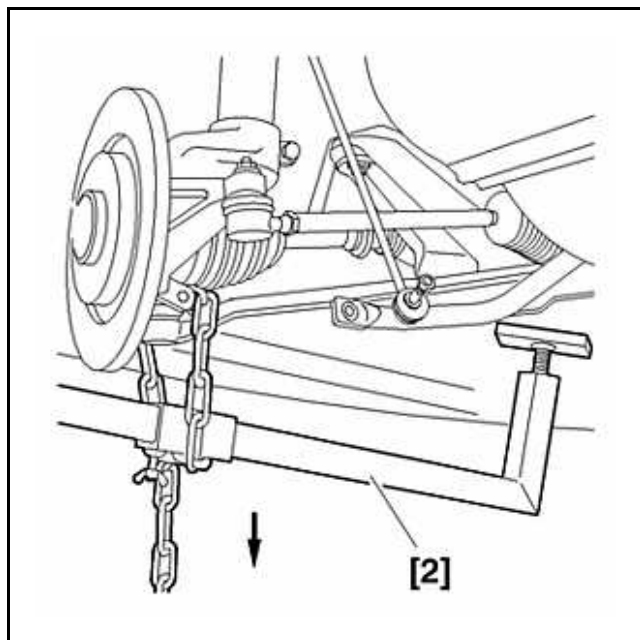

Рисунок : B2FP03CC

Ослабить гайки .
Поверните винты на четверть оборота чтобы извлечь подшипник из своего гнезда.
Снимите приводной вал .

4. Установка

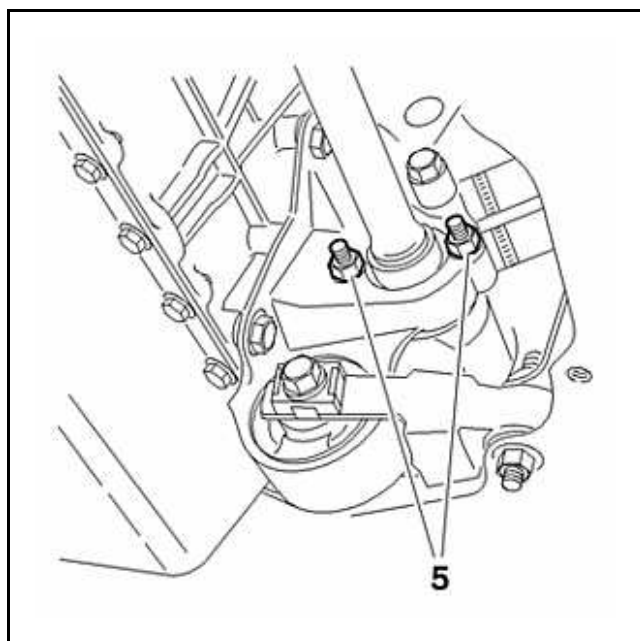

Рисунок : B2CP3C1C

Последовательно замените манжетные уплотнения с помощью оправок [4] и [5].
Заполнить смазкой промежуток между манжетами.

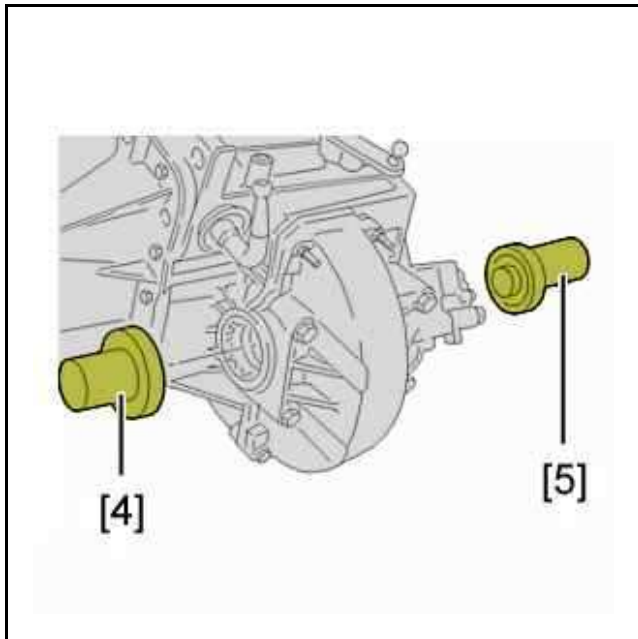

Рисунок : B2FP03DC

Смазать внешнее кольцо подшипника.

ВНИМАНИЕ : Устанавливая приводные валы, постарайтесь не повредить манжеты на выходе коробки передач.

Вставьте :

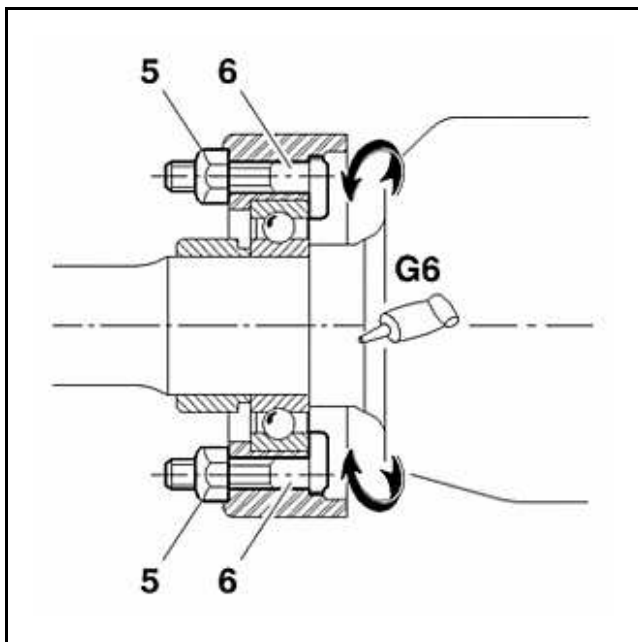
- Приводной вал в промежуточную опору
- Подшипник в его опору
- Шлицы в дифференциале
- Приводной вал в его ступицу

Установить эксцентриковые головки (6), чтобы они упирались во внешнюю обойму подшипника.

Затянуть гайки (5).

Продолжайте монтаж в порядке, обратном разборке.

ПРИМЕЧАНИЕ : Использовать новые гайки (3), (4).

5. Моменты затяжки

гайки (5) : $1.75 \pm 0,2$ дН.м.

гайка : $4 \pm 0,25$ дН.м.

гайка : $4 \pm 0,25$ дН.м.

Гайка крепления ступицы (M24x150) : 32 ± 2 дН.м.

Колесные болты : $9 \pm 0,5$ дН.м.