

## СНЯТИЕ - УСТАНОВКА : ОРГАНЫ УПРАВЛЕНИЯ ПОД РУЛЕВЫМ КОЛЕСОМ - КОНТАКТНОЕ КОЛЬЦО

*C OPR 9492*

**ОБЯЗАТЕЛЬНО** : Соблюдайте чистоту и правила безопасного выполнения работ(обратитесь к документу "РЕКОМЕНДАЦИИ - МЕРЫ БЕЗОПАСНОСТИ").

### 1. Снятие

**ОБЯЗАТЕЛЬНО** : Выставить колеса по прямой линии.

Отсоединить аккумуляторную батарею .

Снять :

- Накладки рулевой колонки
- Рулевое колесо (см. соответствующую операцию)
- Подушку безопасности водителя (см. соответствующую операцию)

**ВНИМАНИЕ** : Не прилагайте силу к разъемам подушки безопасности водителя и звукового сигнального прибора при их пропуске через отверстие рулевого колеса.

Заблокировать от вращения контактное кольцо с помощью куска резины (поставщик " DAV ; SYLEA ; VALEO ").



Рисунок : D4AP04UD

Отсоедините жгуты проводов, подсоединенные к подрулевому переключателю.

Ослабьте болт (1) на несколько оборотов.

Отсоедините подрулевой переключатель от рулевой колонки в зоне " а"С помощью отверток(с каждой стороны).

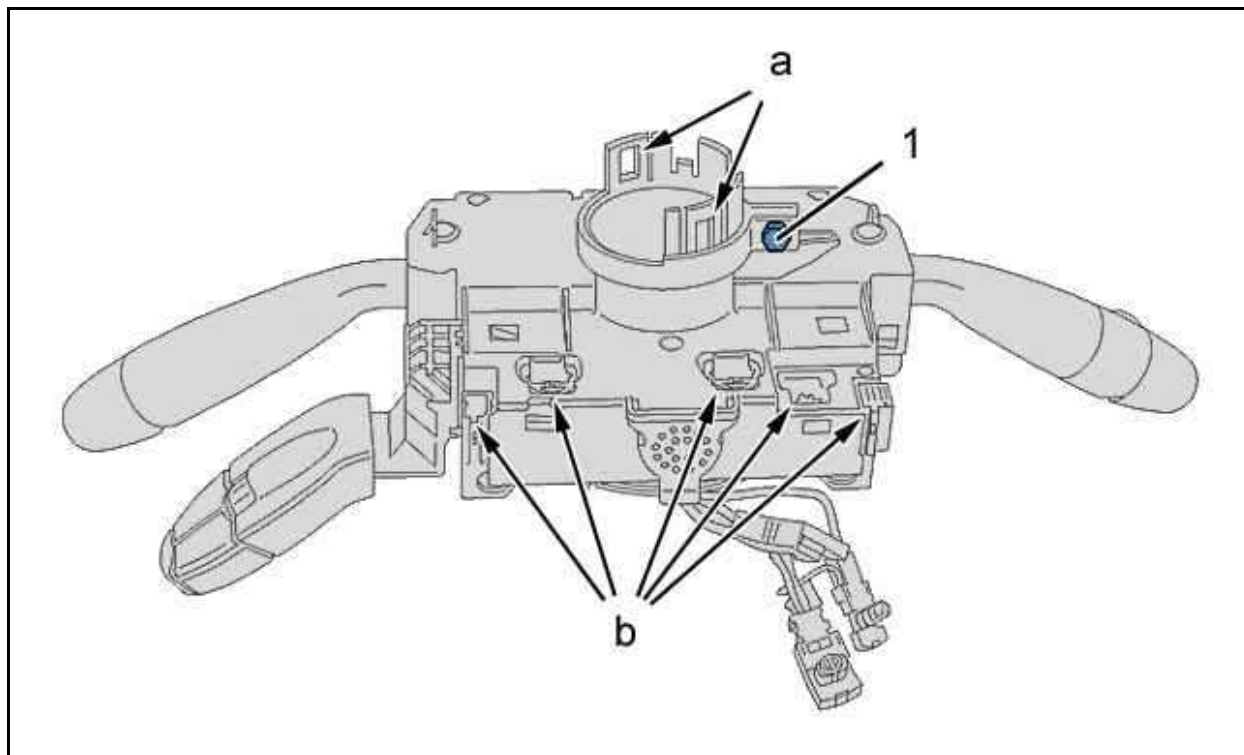
Снимите подрулевой переключатель с рулевой колонки.

**ВНИМАНИЕ** : На натягивать жгуты проводки, связанные с подрулевым коммутационным модулем.

Отсоедините разъемы в " b ".

**ПРИМЕЧАНИЕ** : Каждый разъем помечен своим цветом.

## 2. Регулировки



Рисунок : B3EP156D

A : поставщик DAV ; SYLEA ; VALEO.

B : поставщик EATON ; DELPHI.

**ОБЯЗАТЕЛЬНО** : После регулировки не поворачивайте поворотный переключатель.

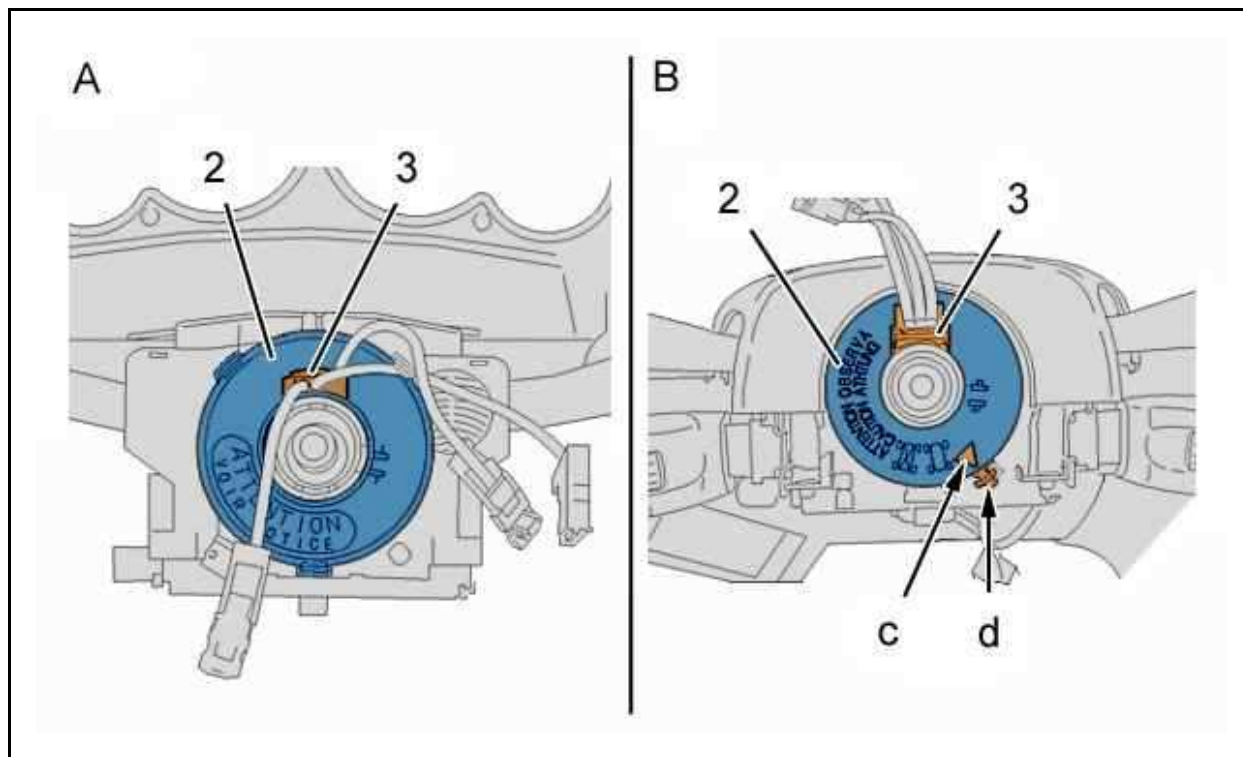
Поверните поворотный переключатель ( 2 ) по часовой стрелке до упора.

Не прилагайте силу к поворачивающемуся переключателю.

Повернуть вращающийся контактор на 2,5 оборота против часовой стрелки.

**ВНИМАНИЕ** : Направьте вверх жгуты проводов подушки безопасности водителя и звукового сигнального прибора ( 3 ).

Острый угол треугольника " c " должен быть расположен напротив острого угла треугольника " d "(поставщик " EATON ; DELPHI ").

## 3. Установка

**ОБЯЗАТЕЛЬНО** : Заменить дефектную деталь.

Проверить установку всех колес в положение для движения по прямой линии.

Проверить состояние 2 фиксаторов, блокирующих подрулевой коммутационный модуль.

Подсоедините разъемы к подрулевому переключателю.

Проверьте блокировку разъемов подрулевого переключателя.

Установите подрулевой переключатель на рулевую колонку.

Проверить фиксацию подрулевого коммутационного модуля.

Затяните болт (1) моментом  $2 \pm 0,5$  дН.м.

Снимите гарантийную этикетку, приклеенную к поворачивающемуся переключателю (поставщик " DAV ; SYLEA ; VALEO ").

Установите :

- Рулевое колесо (см. соответствующую операцию)
- Подушку безопасности водителя (см. соответствующую операцию)
- Накладки рулевой колонки

Подсоедините обратно аккумуляторную батарею.

Проверьте действие подрулевого переключателя.

#### **4. Автомобили с системой динамической стабилизации (ESP)**

Произвести калибровку датчика угла поворота рулевого колеса (LEXIA или PROXIA).

Для выполнения этой операции использовать меню "антиблокировочная система (ABS / ESP)".

#### **5. Сателлиты управления**

Снять :

- Сателлит управления автомагнитолой
- Сателлит управления системой круиз-контроля (если установлена)
- Прокладки выборки зазора(если установлена)

Установите :

- Прокладки выборки зазора (если установлена)
- Сателлиты управления