

СНЯТИЕ - УСТАНОВКА : ЭЛЕКТРОКЛАПАН РЕГУЛИРОВКИ ФАЗ ГАЗОРАСПРЕДЕЛЕНИЯ

ОБЯЗАТЕЛЬНО : Соблюдайте чистоту и правила безопасного выполнения работ  .

1. Размещение



Рисунок : V1BG110D

(1) Электродвигатель регулировки фаз газораспределения .

2. Снятие

Отсоединить аккумуляторную батарею .

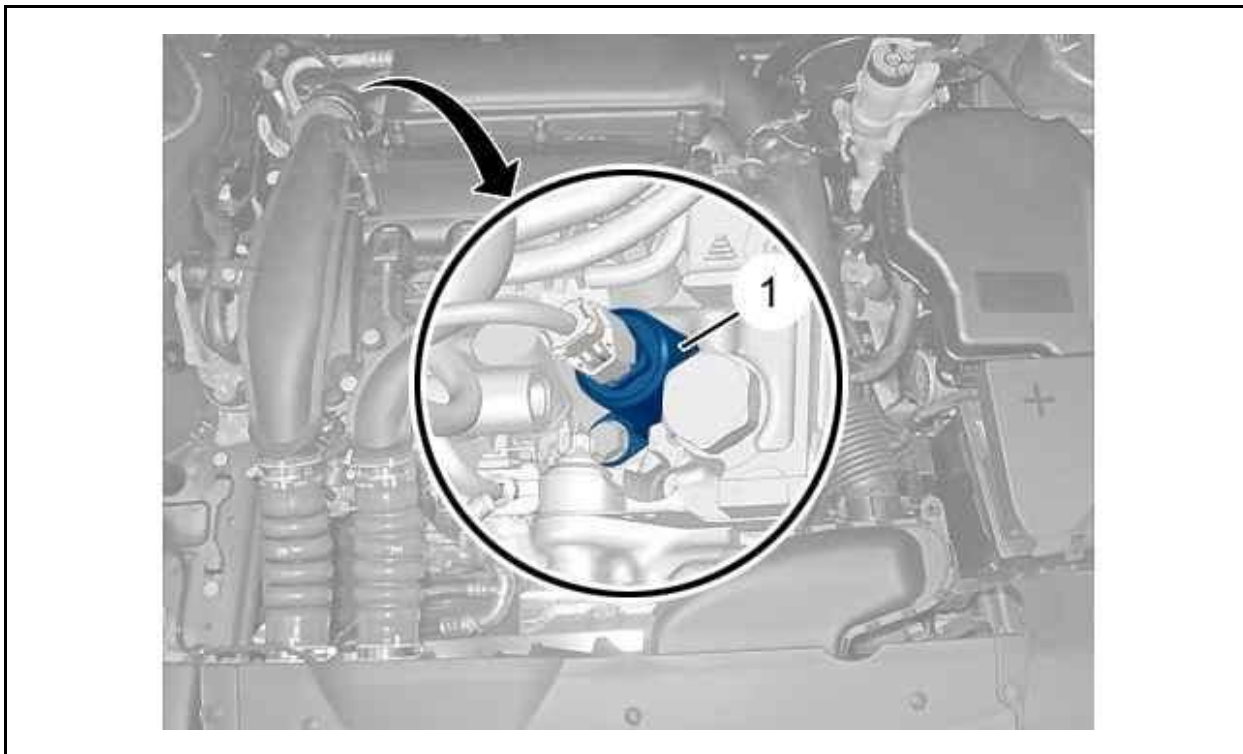

Рисунок : V1BG22ND

Отсоедините разъем (в "a").

Ослабьте хомуты (2) и (4).

Снять :

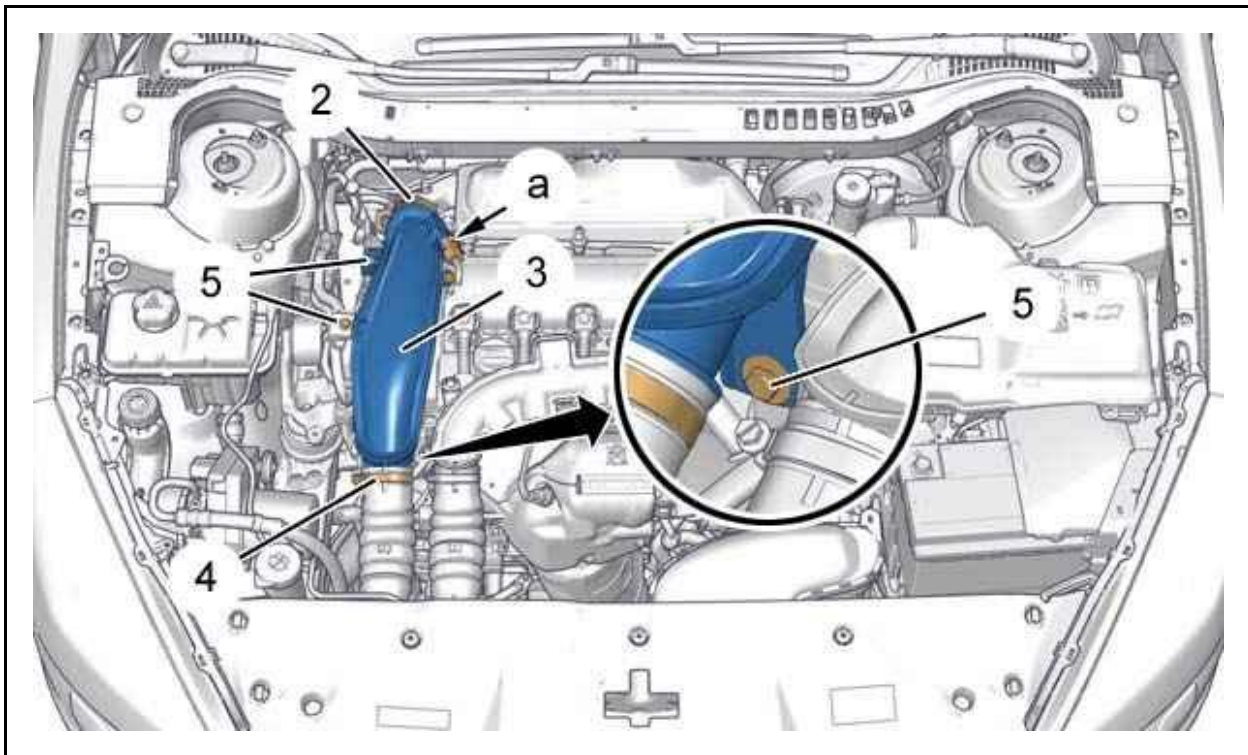
- болтов (5)
- Промежуточную трубку (3)



Рисунок : V1EGOPFD

Ослабьте хомут (6).

Снять :

- Соединительный элемент воздухозаборника (7) (с прокладкой)

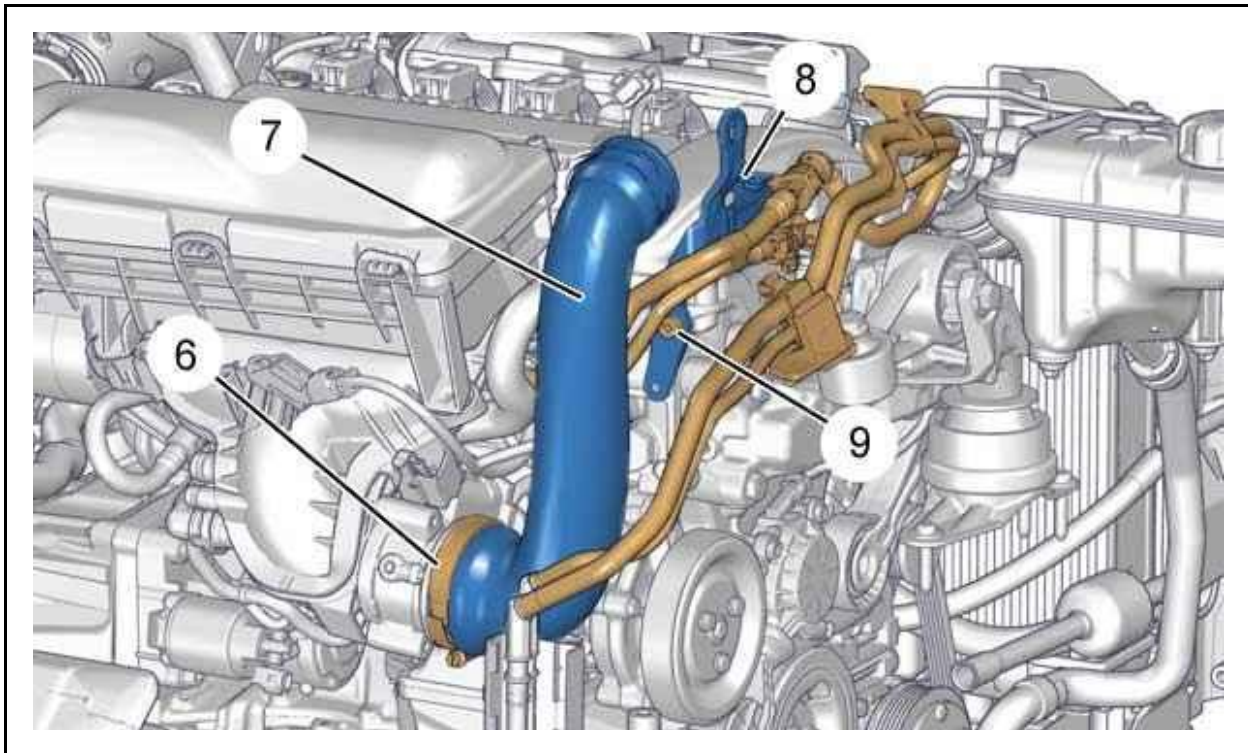
- Болт (9)

Отодвинуть : Узел: монтажная скоба (8) и топливные шланги.



Рисунок : B1EG0PID

Отсоедините разъем (в "с").

Снять :

- Болт (10)
- Электромагнитный клапан механизма изменения фаз газораспределения (1)

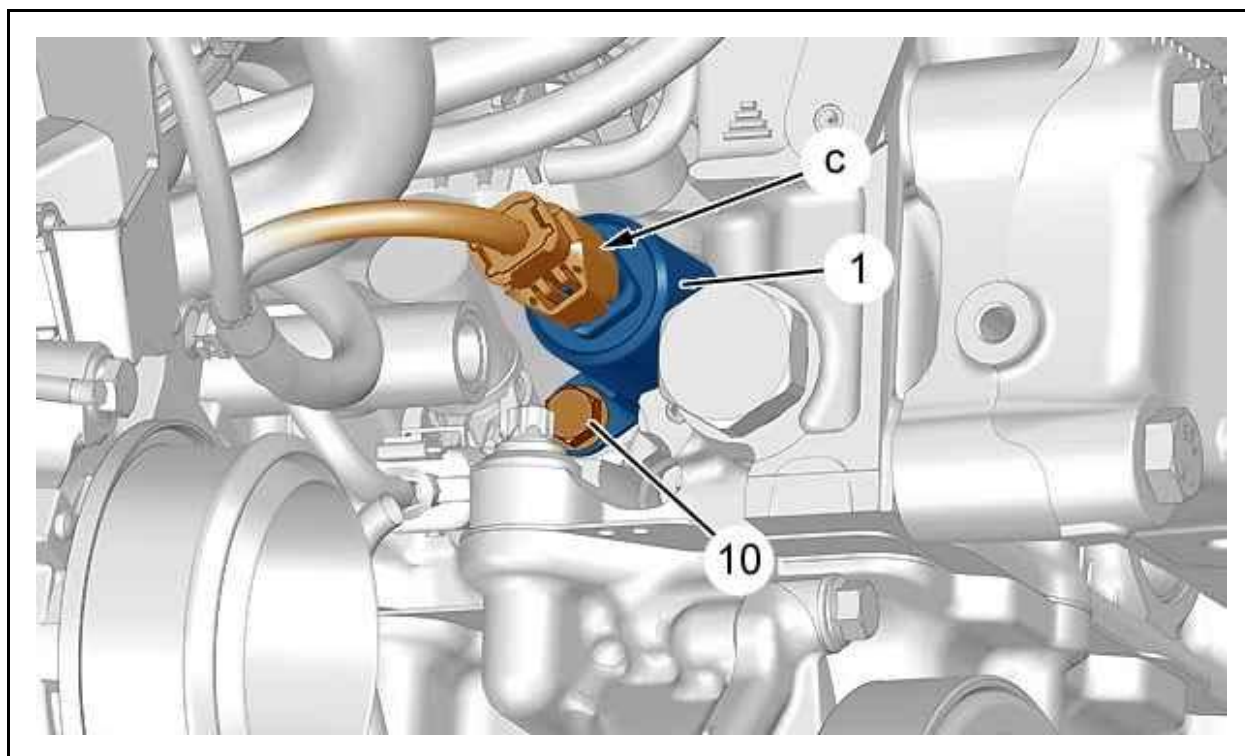
ПРИМЕЧАНИЕ : При снятии использовать ветошь для защиты оборудования от вытекающего из отверстия масла.

3. Установка

ВНИМАНИЕ : Соблюдайте требуемые моменты затяжки  .

ПРИМЕЧАНИЕ : Очистите зону герметичности электромагнитного клапана механизма регулирования фаз ГРМ (1) и проверьте отсутствие следов ударов и трещин.

Установите :

- Электромагнитный клапан механизма изменения фаз газораспределения (1)
- Болт (10)

Подсоедините разъем (в "с").

Расположить : Узел: монтажная скоба (8) и топливные шланги.

Установите :

- Болт (9)
- Соединительный элемент воздухозаборника (7)

ПРИМЕЧАНИЕ : Проверьте расположение прокладки патрубка подачи воздуха (7).

Установите :

- Промежуточную трубку (3)

- болтов (5)

Затяните хомуты (2), (4), (6).

Подсоедините разъем (в "а").

ВНИМАНИЕ : Выполните операции, которые необходимо выполнить после снятия аккумуляторной батареи.

Подсоедините обратно аккумуляторную батарею.

Проверить уровень масла.