

СНЯТИЕ – УСТАНОВКА : ГЕНЕРАТОР

ДВИГАТЕЛЬ С ВПРЫСКОМ БЕНЗИНА TU3A

ОБЯЗАТЕЛЬНО : Соблюдайте требования обеспечения безопасности.

1. Снятие

Отсоедините аккумуляторную батарею.

Поднимите и зафиксируйте автомобиль так, чтобы колеса не касались пола.

Снимите :

- Теплозащитный экран выпускного коллектора
- Ремень привода агрегатов (см. соответствующую операцию)

Отсоедините разъем генератора.

1.1. Автомобили без кондиционера



Рисунок : V1BP3H9D

Отверните 4 болта (1).

С помощью винта (2) ослабьте натяжение ремня привода вспомогательного оборудования.

Снимите :

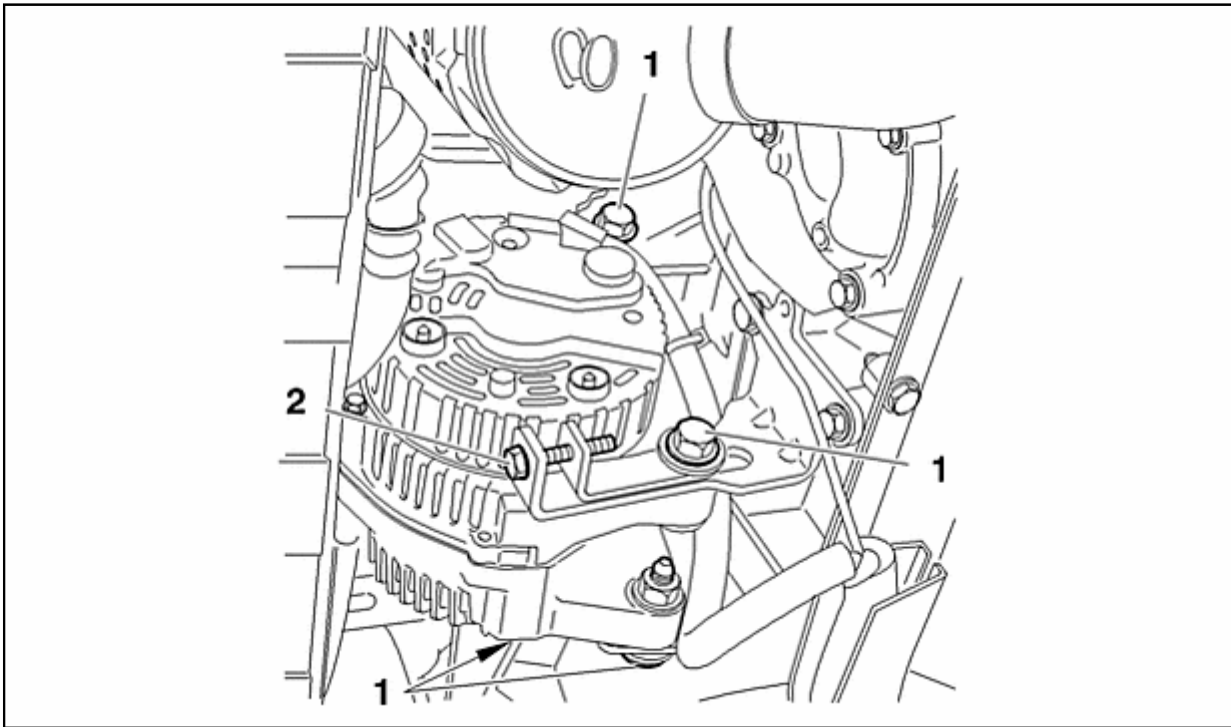
- Ремень привода агрегатов
- 4 болта (1)
- Генератор (снизу автомобиля)

1.2. Автомобили с кондиционером



Рисунок : B1EP1KAD

Ослабьте натяжение приводного ремня, переместив натяжной шкив (5) с помощью поворота винта (3) против часовой стрелки (см. соответствующую операцию).

Снимите :

- Ремень привода агрегатов
- Болты насоса усилителя рулевого управления и сдвинуть его
- Неподвижный ролик
- Болты (4)

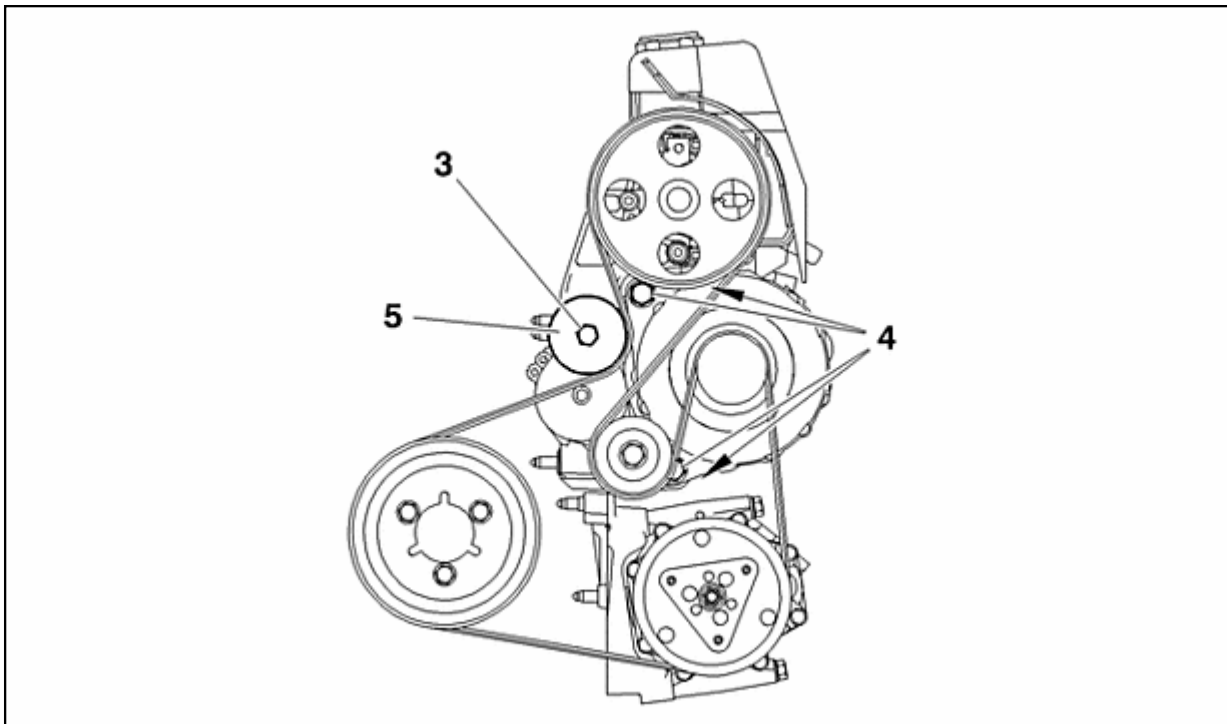
ПРИМЕЧАНИЕ : Соберите разрезные кольца и распорные втулки.

Снимите генератор (через верх автомобиля).

2. Установка

ВНИМАНИЕ : Правильно установить кольца с прорезями и проставки (в зависимости от версии).

ВНИМАНИЕ : (*) См. раздел : Моменты затяжки.

Установите генератор.

Затянуть болты (1) или (4) (*).

Присоедините разъем генератора.

Установите :

- Насос гидроусилителя рулевого управления (в зависимости от комплектации автомобиля)
- Неподвижный ролик (в зависимости от комплектации автомобиля)
- Ремень привода агрегатов (см. соответствующую операцию)
- Теплозащитный экран выпускного коллектора

Снова подсоедините аккумуляторную батарею.

ОБЯЗАТЕЛЬНО : Выполнить операции, которые необходимо произвести после подключения аккумуляторной батареи (см. соответствующую операцию).

СНЯТИЕ – УСТАНОВКА : ГЕНЕРАТОР

ТУРБОДИЗЕЛЬ DV6ATED4

ОБЯЗАТЕЛЬНО : Соблюдайте требования обеспечения безопасности.

1. Снятие

ОБЯЗАТЕЛЬНО : Соблюдайте требования обеспечения безопасности и чистоты, специфичные для дизельных двигателей с топливной системой высокого давления (HDI).

Снимите :

- Привод заслонки
- Декоративную крышку аккумуляторной батареи

Отсоедините положительную и отрицательную клеммы аккумуляторной батареи.

Снимите :

- Впускной воздухопровод теплообменника воздух/воздух (в зависимости от комплектации)
- Глушитель шума турбокомпрессора
- Блок дроссельной заслонки
- Ремень привода агрегатов (см. соответствующую операцию)

1.1. Автомобили с кондиционером



Рисунок : C5HP1A6C

Отсоедините разъем в " а ".

Снимите :

- 4 болтов (1)
- Компрессор кондиционера (2)

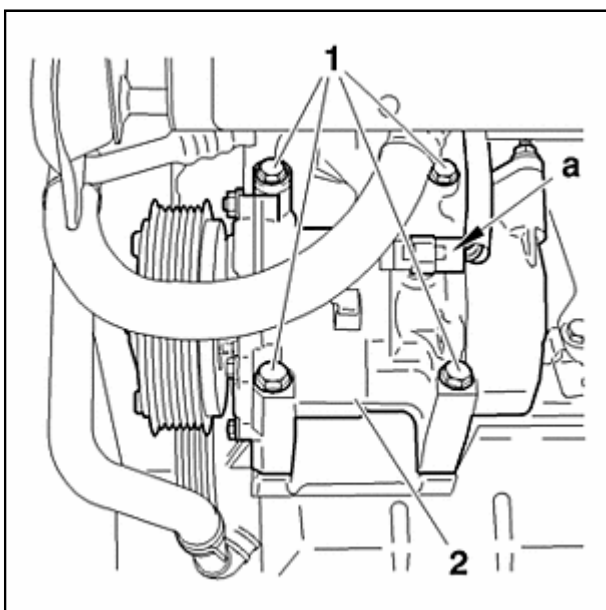
Подвесить компрессор кондиционера на кузове автомобиля (с левой стороны).

1.2. Снятие (продолжение)

Поднимите и закрепите автомобиль, вывесив колеса.



Рисунок : B1BP309D

A : Автомобили с кондиционером.

B : Автомобили без кондиционера.

Отсоедините разъем в " b ".

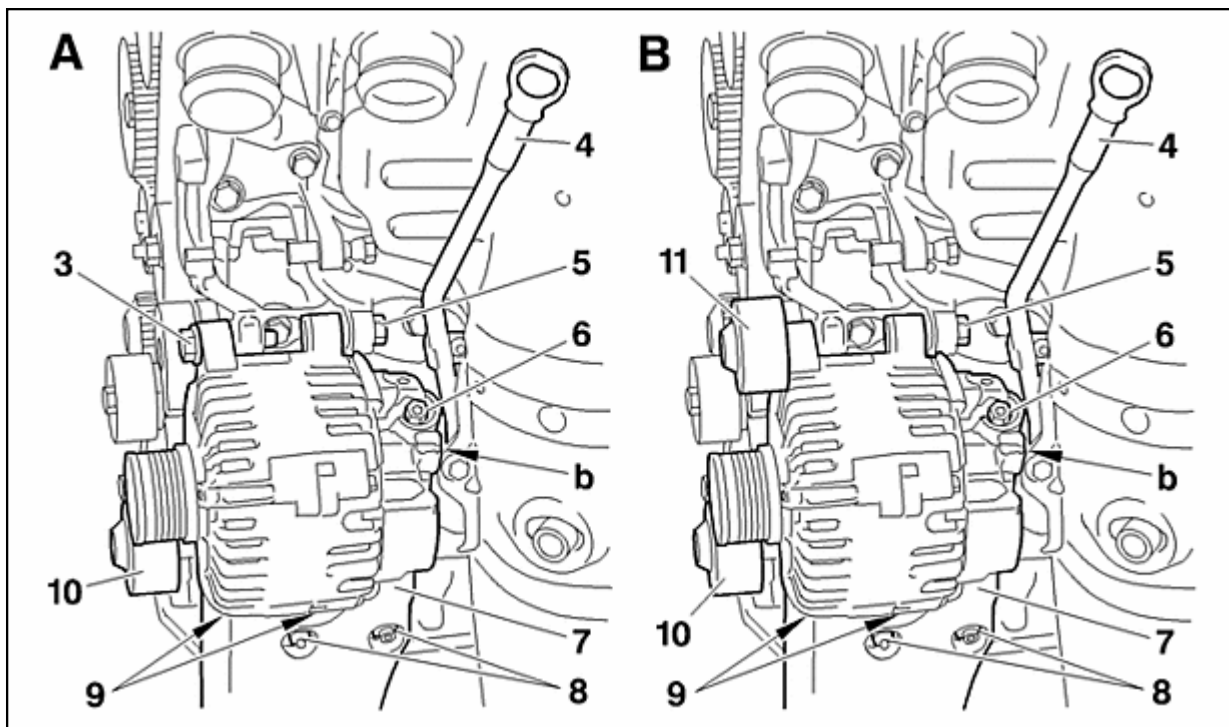
ПРИМЕЧАНИЕ : Снять колпачок обгонного ролика для обеспечения доступа к его крепежному болту (в зависимости от комплектации).

1.3. Автомобили без кондиционера

Снимите :

- Масляный щуп (4)
- Обводной ролик (11)
- Обводной ролик (10)
- Болт (5) (сохранить прокладку)
- Гайку (6)
- Фиксаторы генератора (в зависимости от комплектации)
- 2 болтов (9)

Отодвиньте жгут проводов.

Повернуть генератор.

Снимите генератор.

1.4. Автомобили с кондиционером

Снимите :

- Масляный щуп (4)
- Болт (3)
- Обводной ролик (10)
- Болт (5) (сохранить прокладку)
- Гайку (6)
- Фиксаторы генератора (в зависимости от комплектации)
- 2 болтов (9)

Отодвиньте жгут проводов.

Повернуть генератор.

Снимите :

- Болты (8)
- Генератор с кронштейном в сборе (7)

Снимите генератор.

2. Установка

2.1. Автомобили без кондиционера

Установить генератор на кронштейн (7).

ПРИМЕЧАНИЕ : Затяните болты (9) от руки.

Установить кронштейн (7) и генератор в сборе (2 установочных выступа).

Установите на место 2 болтов (8) Затяните моментом $2 \pm 0,5$ дН.м.

Присоедините разъем в "b".

Установите :

- Гайку (6) Затяните моментом $1,6 \pm 0,2$ дН.м
- Болты (9) Затяните моментом 4 ± 1 дН.м
- Болт (5) (установить прокладку) Затяните моментом 4 ± 1 дН.м
- Обводной ролик (10)
- Обводной ролик (11)
- Масляный щуп (4)
- Фиксаторы на генератор (в зависимости от комплектации)

2.2. Автомобили с кондиционером

Установить генератор на кронштейн (7).

Установить генератор в сборе с кронштейном компрессора кондиционера Затяните моментом $2 \pm 0,5$ дН.м.

Повернуть генератор.

Присоедините разъем в "b".

Установите :

- Гайку (6) Затяните моментом $1,6 \pm 0,2$ дН.м
- Болты (9) Затяните моментом 4 ± 1 дН.м
- Болт (5) (установить прокладку) Затяните моментом 4 ± 1 дН.м
- Болт (3) Затяните моментом 4 ± 1 дН.м
- Обводной ролик (10)
- Масляный щуп (4)
- Фиксаторы на генератор (в зависимости от комплектации)

Установите компрессор (2) кондиционера.

Установите на место 4 болтов (1) Затяните моментом $2 \pm 0,2$ дН.м.

Присоедините разъем в "a".

Действуйте в последовательности, обратной снятию.

2.3. Установка (продолжение)

Подключить положительную и отрицательную клемму аккумуляторной батареи.

ОБЯЗАТЕЛЬНО : Выполнить операции, которые необходимо произвести после подключения аккумуляторной батареи (см. соответствующую операцию).