

КОРОБКА ПЕРЕДАЧ BE4R

ОБЯЗАТЕЛЬНО : Соблюдайте требования обеспечения безопасности.

1. Рекомендуемые приспособления и инструмент



Рисунок : E5AP1HLC

[1a] поперечина 4090-Т.

[1b] кронштейн поперечины 9606-Т.

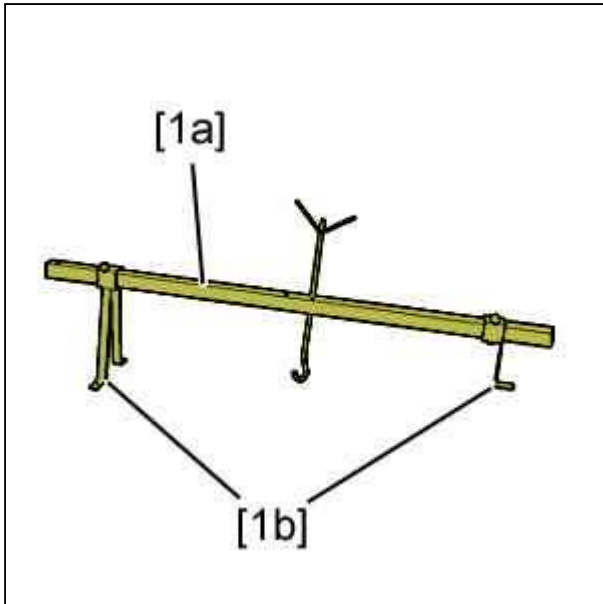

Рисунок : E5AP1HMC

[2] втулка 7115-Т.

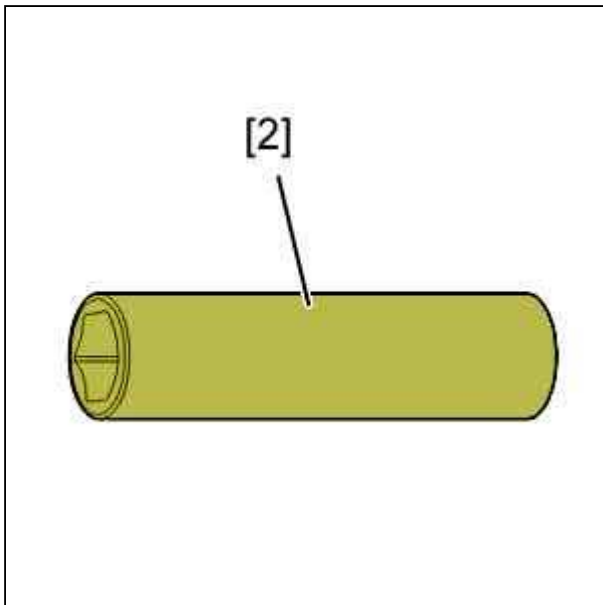

Рисунок : E5AP1VPC

[3] оправка для установки левого уплотнения трансмиссии 7114-T.W.

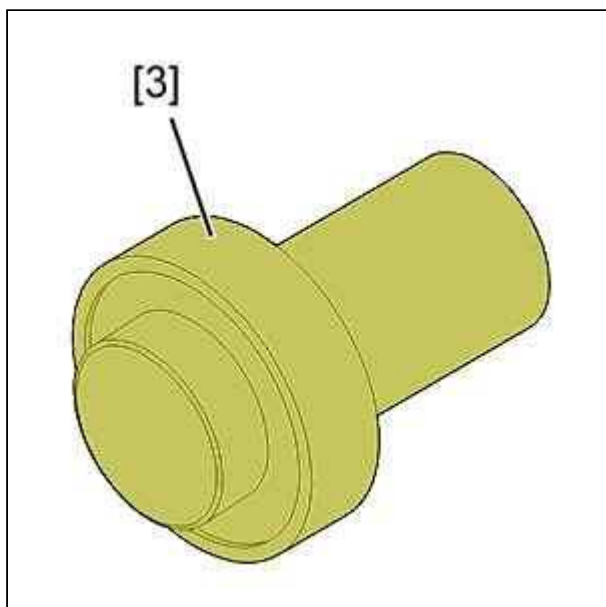

Рисунок : E5AP1VQC

[4] оправка для установки правого уплотнения трансмиссии 7114-T.X.

2. Предварительные операции

ПРИМЕЧАНИЕ : Коробка передач снимается снизу автомобиля.

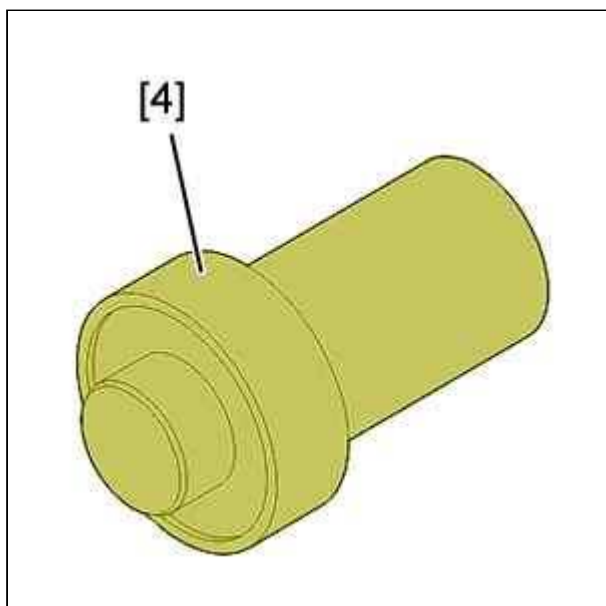
Используйте двухстоечный подъемник.
Защитите радиатор.
Слейте масло из коробки передач.
Снимите приводные валы.

3. Снятие

Отсоедините аккумуляторную батарею.

3.1. Моторный отсек



Рисунок : B1BP2ZYD

A : Двигатели: TU5JP-EW7-EW10-DW10TD.

B : Двигатель DV6TED4.

Снимите :

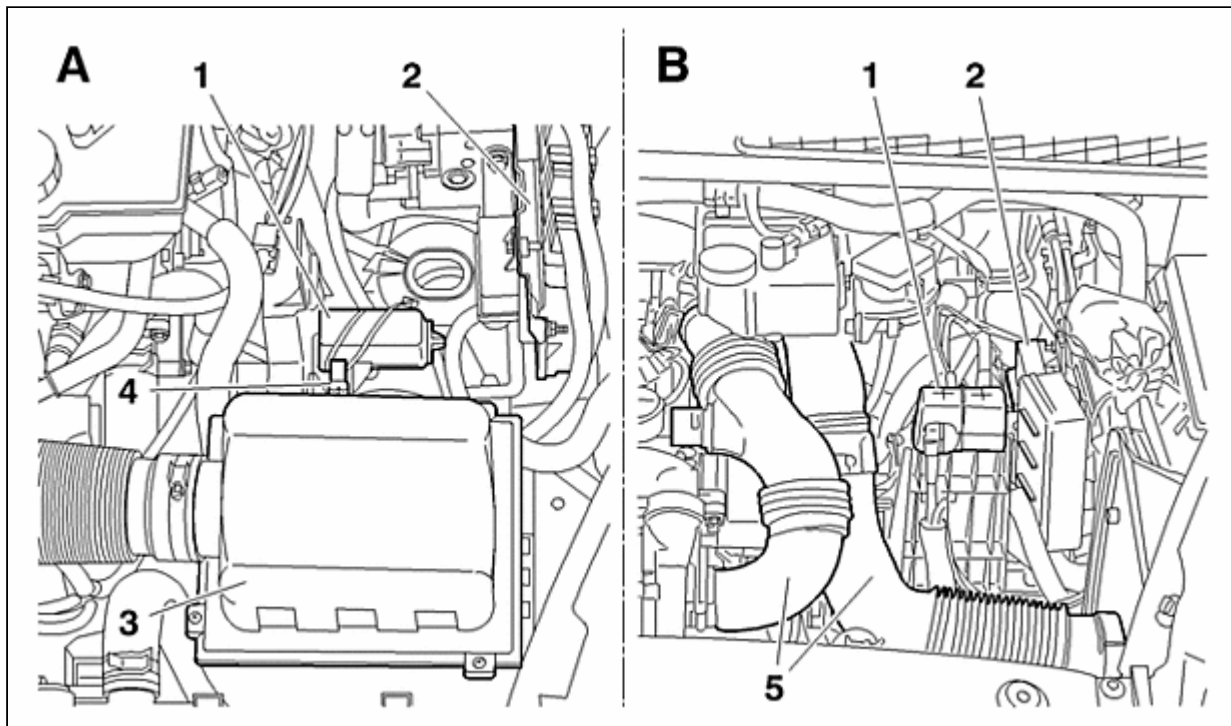
- 1 Узел воздушного фильтра (3) According to engine types (A)
- 1 The air supply pipes (5)
- 1 The ECU and its support (2)
- 1 The support for the battery terminals (1)

Disconnect the cable (4).



Рисунок : B2BP05PC

Disengage the clutch cable (6) from the fork (8) and from the mounting (7).

3.2. Vehicles equipped with hydraulic clutch control

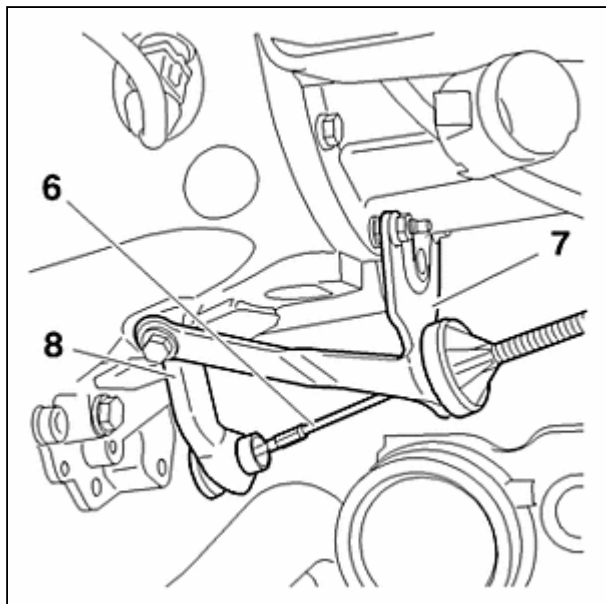

Рисунок : B2BP05QC

Открепить трубопровод (9) в " а ".
 Снимите 2 гайки (10).
 Отсоедините гидравлический привод сцепления (11).

3.3. Моторный отсек (продолжение)

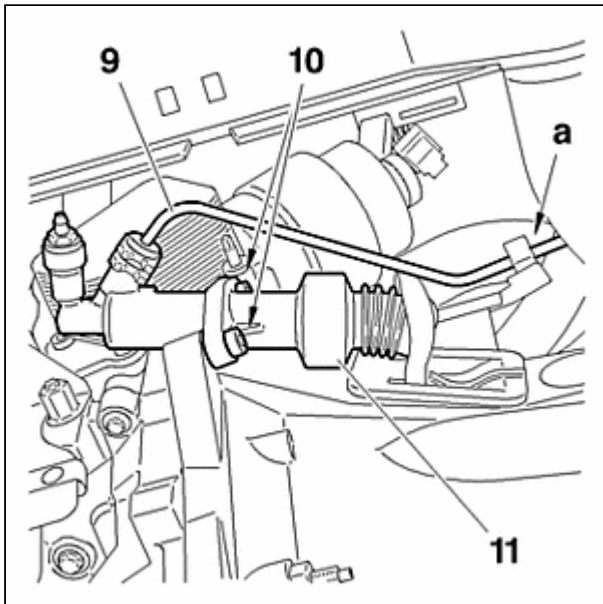

Рисунок : B2CP3VKC

Открепите жгут проводов (15).
 Снимите опору (16).

Отсоединить :

- 1 Датчик (12)
- 1 The reversing lamp connector (14)
- 1 Кабель электрической массы (13)
- 1 The speedometer drive connector
- 1 Датчик РМН

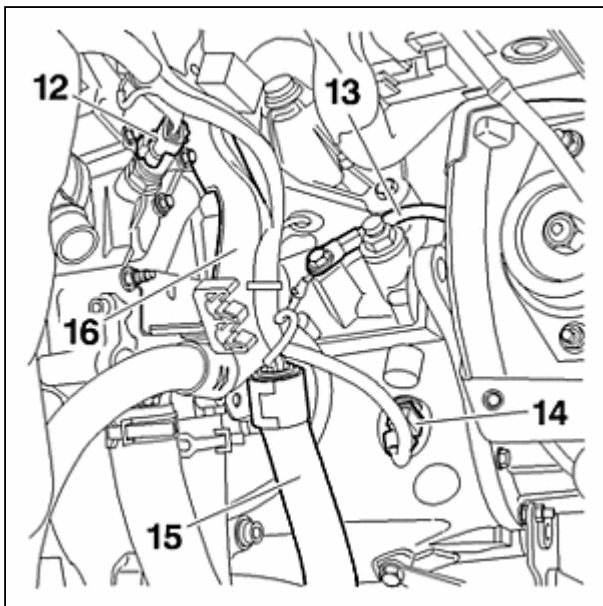
Отсоедините тросы управления коробкой передач.

ВНИМАНИЕ : Do not use tools 9040-TG1 and TG2 (инструментальный ящик 9040-T).



Рисунок : B2CP3VLC

Press at the centre and pull upwards (в зоне " b ").

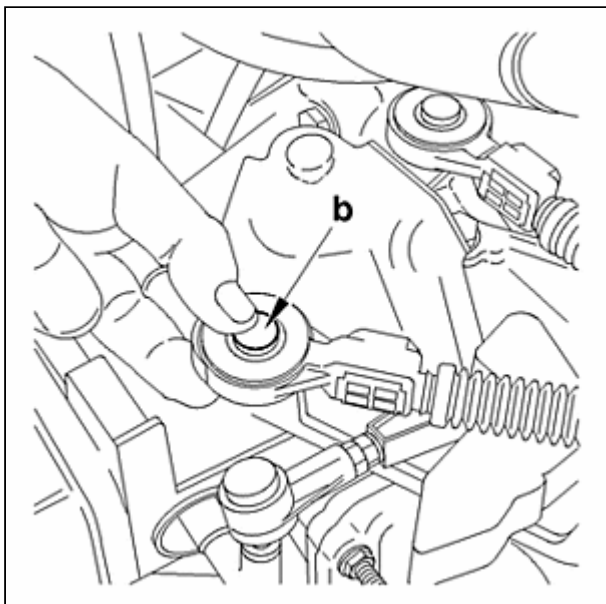

Рисунок : B2CP3VMC

Close and retighten the clip (17) с помощью щипцов для снятия фиксаторов.

Disengage the gaiter "c".

Снимите опору (18).

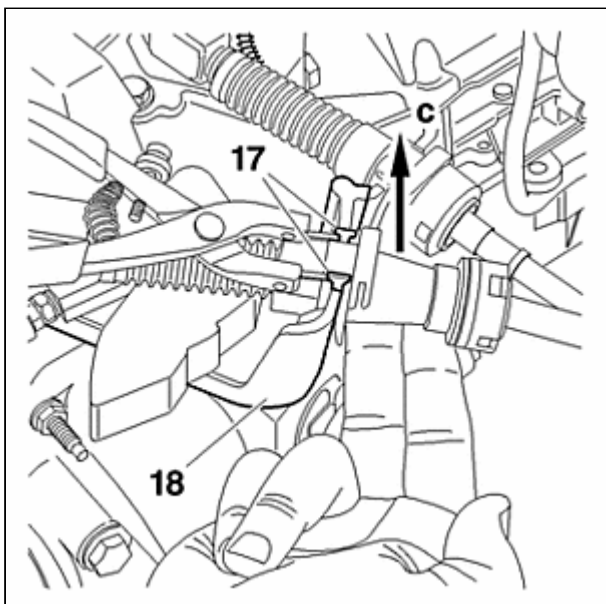
3.4. Особенности двигателей (DV6TED4)

Автомобили с кондиционером.



Рисунок : V1HP1V3D

Отсоедините разъем в " d ".

Снимите :

- 1 Ремень привода дополнительного оборудования (см. соответствующую операцию)
- 1 Компрессор кондиционера (19)

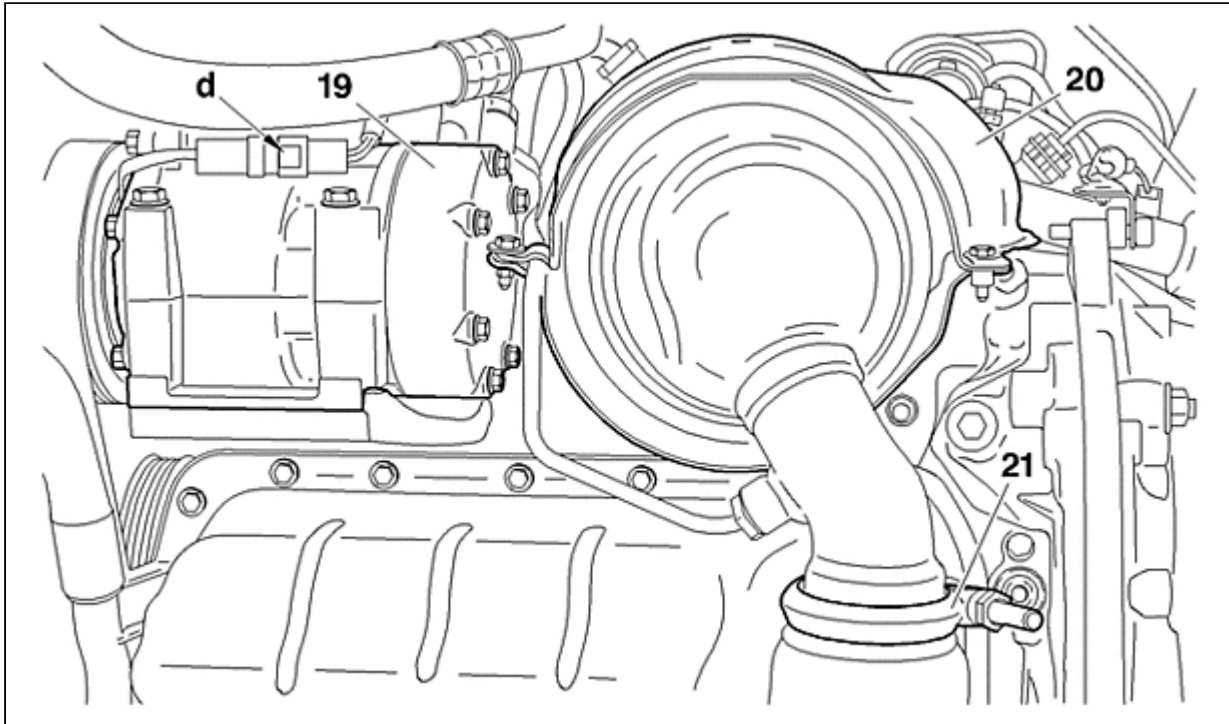
Подвесить компрессор кондиционера с левой стороны автомобиля.

Снимите :

- 1 Болты крепления термозащитного экрана (20)
- 1 Хомут (21)

Автомобиль с фильтром твердых частиц.

Снимите :

- 1 The upstream exhaust gas pressure sensor (см. соответствующую операцию)
- 1 The downstream exhaust gas pressure sensor (см. соответствующую операцию)
- 1 Сажевый фильтр (см. соответствующую операцию)

Снятие (продолжение).



Рисунок : V1JP05EC

Снимите :

- 1 Термозащитный экран (20)
- 1 Хомут (22)
- 1 Гайки (23)
- 1 Катализатор (25)
- 1 Шпильку гайки (23)
- 1 Болт (24)

3.5. Снятие (продолжение)

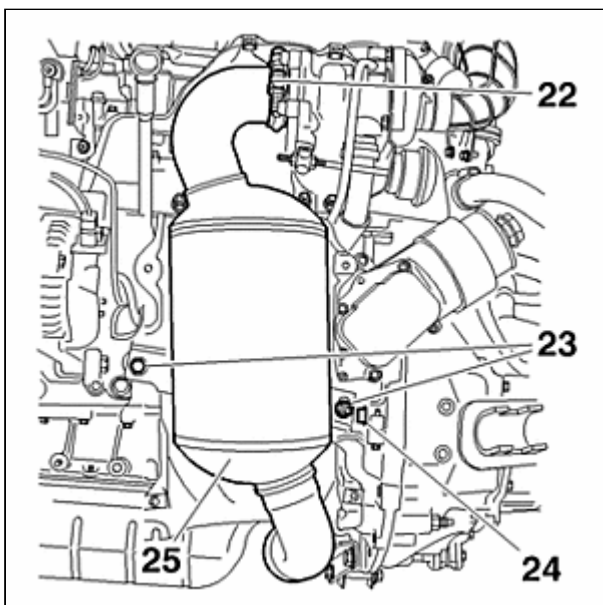

Рисунок : V1BP2ZZC

Снимите :

- 1 Стабилизаторную штангу (27)
- 1 Поглотитель энергии удара (26)
- 1 The nut of the support bracket for the power steering pipes
- 1 Пластины, закрывающую картер сцепления - (в зоне " e ") (в зависимости от версии)

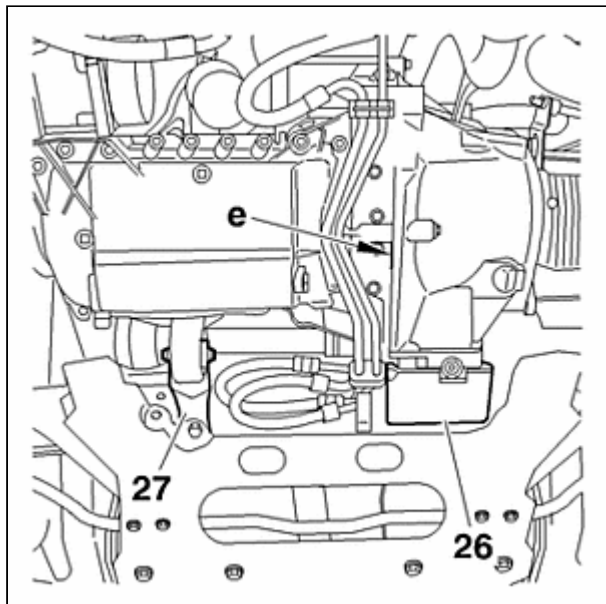

Рисунок : V1BP300C

Снимите :

- 1 Стартер (28)
- 1 Болт (29) (according to engine type (B))

Переместить сливной резервуар (30).

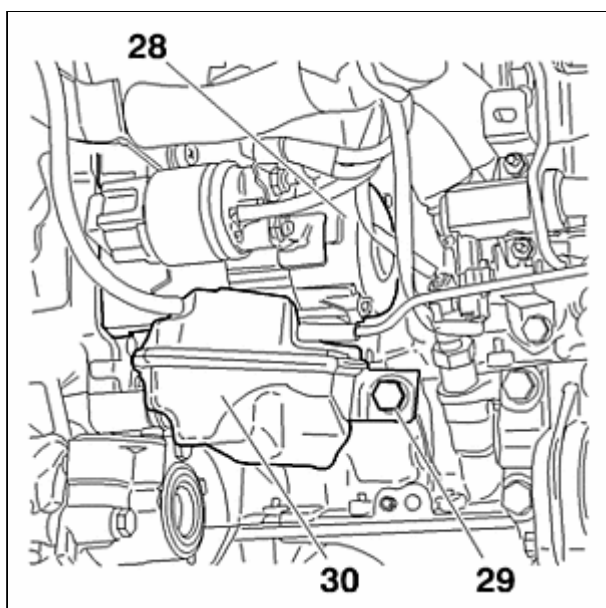

Рисунок : B2CP3VWC

Снимите :

- 1 Болты (31)
- 1 Тахометрический блок

3.6. Моторный отсек

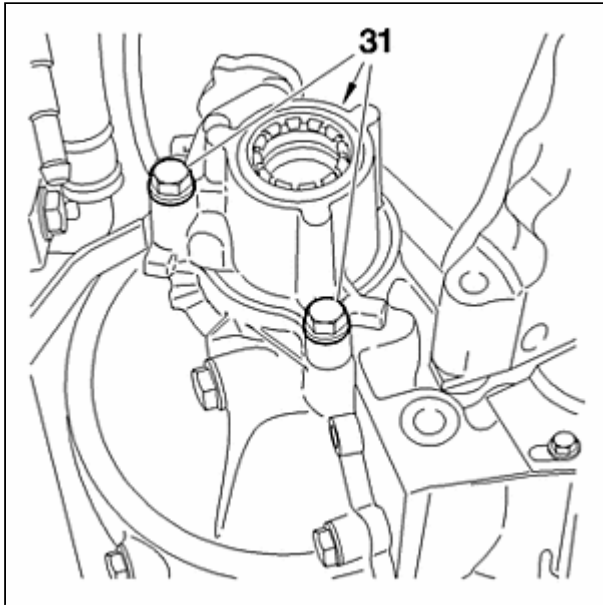

Рисунок : B1BP23KD

Установите приспособления [1a] и [1b].
Застропите коробку передач Приподнять двигатель.

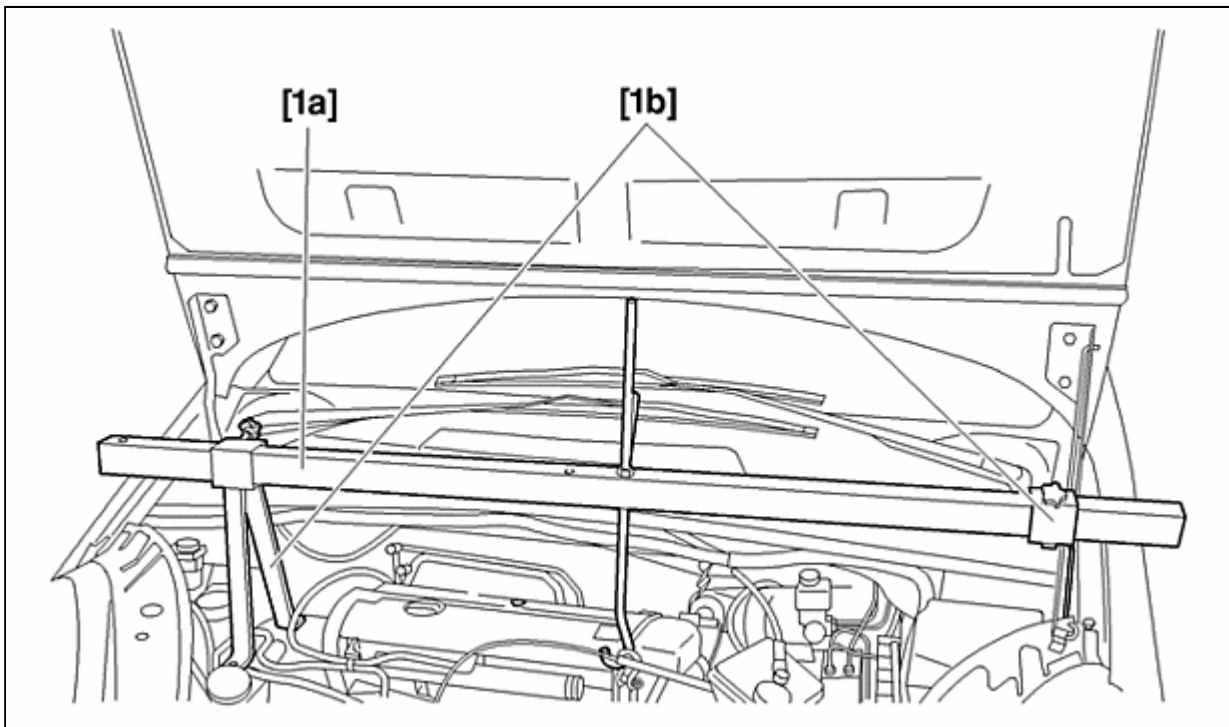

Рисунок : B2CP3VXC

Снимите :

- 1 Болт (34)
- 1 Гайки (33)
- 1 Эластичную опору коробки передач
- 1 The gearbox mounting stud bolt (35) С помощью приспособления [2]
- 1 Кронштейн (32)

Снимите коробку передач.

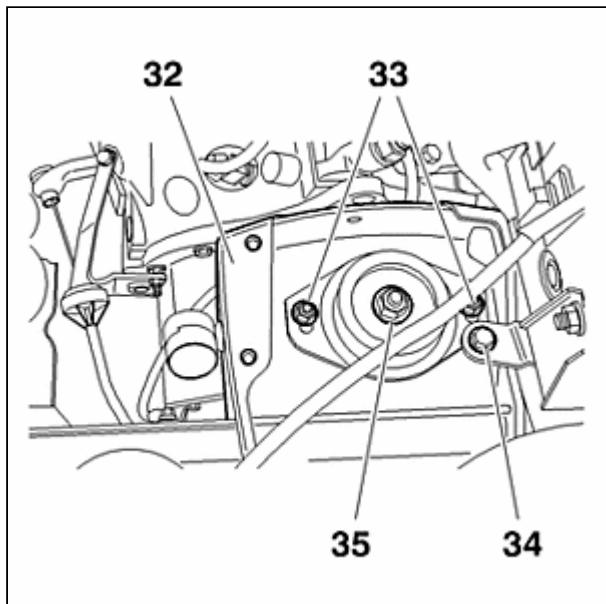
4. Установка

ВНИМАНИЕ : Заменить выходные сальники главной передачи с помощью оправок [3] и [4] после нанесения смазки между закраинами сальников.

Распылить немного смазки MOLYCOTE G - Rapid plus (аэрозоля) на шлицы первичного вала и на направляющую с ограничителем.

ВНИМАНИЕ : Проверить наличие установочных шпилек коробки передач на двигателе - Position the clutch thrust bearing and lock the fork in the rearmost position (with a rubber band).

Установите коробку передач.

Refit the engine/gearbox fixing screws Продолжите операции установки в последовательности, обратной операциям снятия.

Залейте и проверьте уровень масла коробки передач.

Check the operation of the automatic clutch adjustment (см. соответствующую операцию).

5. Моменты затяжки

Engine / gearbox fixing bolts	5 ± 0,5 дН.м
Gearbox mounting bolts	2 ± 0,2 дН.м
Gearbox mounting nut	5,5 ± 0,5 дН.м
Torque reaction rod screws	6 ± 0,6 дН.м
Болт крепления блока спидометра	1,5 ± 0,1 дН.м
Control bar fixing bolts	2 ± 0,2 дН.м
Болт крепления стартера	2 ± 0,2 дН.м
Гайки трансмиссионного подшипника	2 ± 0,2 дН.м
Гайки приводного вала	32 ± 2 дН.м
Колесный болт	9 ± 0,5 дН.м

ОБЯЗАТЕЛЬНО : Выполнить операции, которые необходимо произвести после подключения аккумуляторной батареи.