

**ОБЯЗАТЕЛЬНО** : Соблюдайте меры предосторожности, которые необходимо принять перед проведением работы (обратитесь к документу "РЕКОМЕНДАЦИИ - МЕРЫ БЕЗОПАСНОСТИ").

## 1. Снятие

Поднять и закрепить автомобиль с вывешенными задними колесами.

Снимите :

- Задние колеса
- Тормозные колодки (см. соответствующую операцию)



Рисунок : В3FP12АС

Установить ось (3).

Затянуть гайку (4) для удерживания в сжатом положении двух частей тормозного суппорта.

Отключить питающий трубопровод (1).

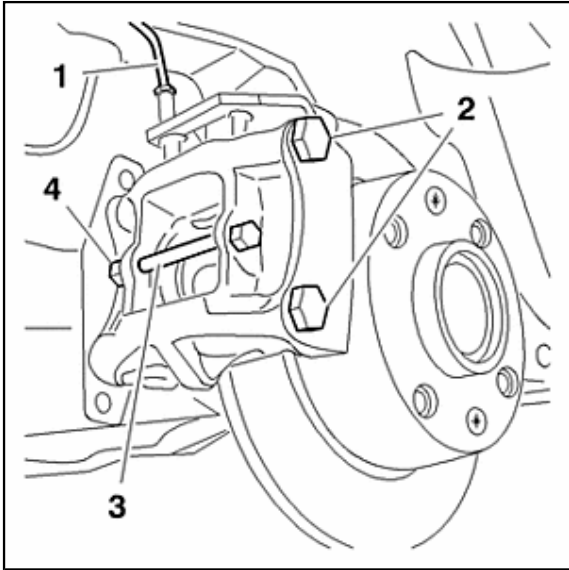
Заглушите штуцер и суппорт тормозного механизма.

Снимите :

- Болты (2)
- Тормозной суппорт

## 2. Очистка

**ОБЯЗАТЕЛЬНО** : Не используйте сжатый воздух.

### 2.1. 1-й вариант

Очистите тормозной диск и суппорт с помощью сертифицированного чистящего продукта.

Дождитесь стекания и высыхания продукта.

Вытрите бумажным полотенцем.

### 2.2. 2-я возможность

Применяйте аналогичные средства для удаления пыли. Используйте сертифицированный пылеуловитель.

## 3. Установка

Установить на место тормозной суппорт.

Затянуть болты (2) моментом  $7 \pm 0,7$  дН.м. Смазать опорную поверхность и резьбу.

Присоединить питающий трубопровод (1).

Снимите вал (3).

Установите тормозные колодки (см. соответствующую операцию).

Прокачать тормозную систему (см. соответствующую операцию).

Установите задние колеса.

Установить автомобиль на колеса.

Затяните колесные болты моментом  $9 \pm 1$  дН.м.