

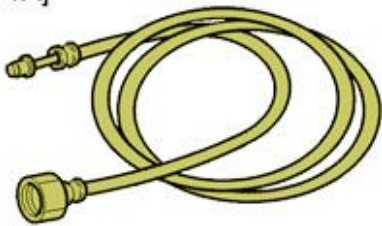
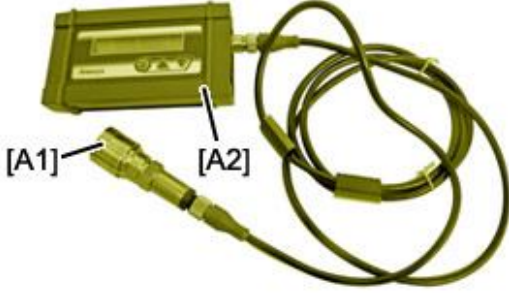

ПРОВЕРКА : ТОПЛИВНЫЙ КОНТУР НИЗКОГО ДАВЛЕНИЯ

ОБЯЗАТЕЛЬНО : Соблюдайте чистоту и правила безопасного выполнения работ  .

1. Инструменты

инструмент	Реферанс	Обозначение
<div style="border: 1px solid black; padding: 10px;"> <p>[0141-T1] [4192-TA]</p>  </div> <p>Рисунок : E5AB0HLT</p>	<p>[0141-T1] [4192-T.A]</p>	<p>Трубка с наконечником для клапана SCHRADEF</p>
<div style="border: 1px solid black; padding: 10px;"> <p>[1529]</p>  </div> <p>Рисунок : E5AB1SET</p>	<p>[1529-A1] [1529-A2]</p>	<p>Датчик давления Дисплей</p>
<div style="border: 1px solid black; padding: 10px;"> <p>[1529-Q1]</p>  </div> <p>Рисунок : B1HDZNNT</p>	<p>[1529-Q1]</p>	<p>Переходник</p>

2. Снятие



Рисунок : B1HP2MQD

Снять крышку вентиля прокачки (в "а").

3. Проверка давления топлива

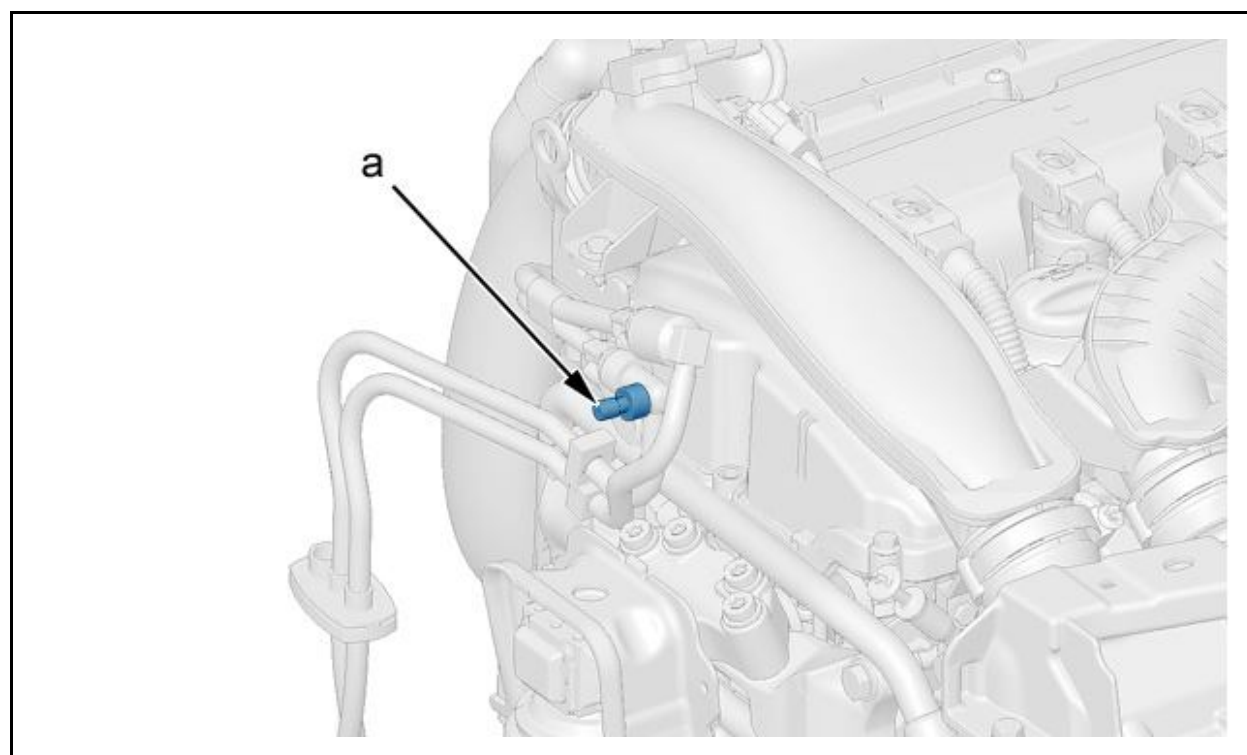

Рисунок : B1HDZNPД

ОБЯЗАТЕЛЬНО : При отсоединении приспособлений [0141-T1] / [4192-T.A], [1529-A1], [1529-A2] , [1529-Q1] защититесь с помощью куска ткани, чтобы исключить любое выплескивание топлива.

Присоедините :

- Инструменты [1529-A1], [1529-A2], [1529-Q1] и [0141-T1] / [4192-TA]
- Приспособление [0141-T1] / [4192-TA] к вентилю прокачки системы питания топливом (в "а")

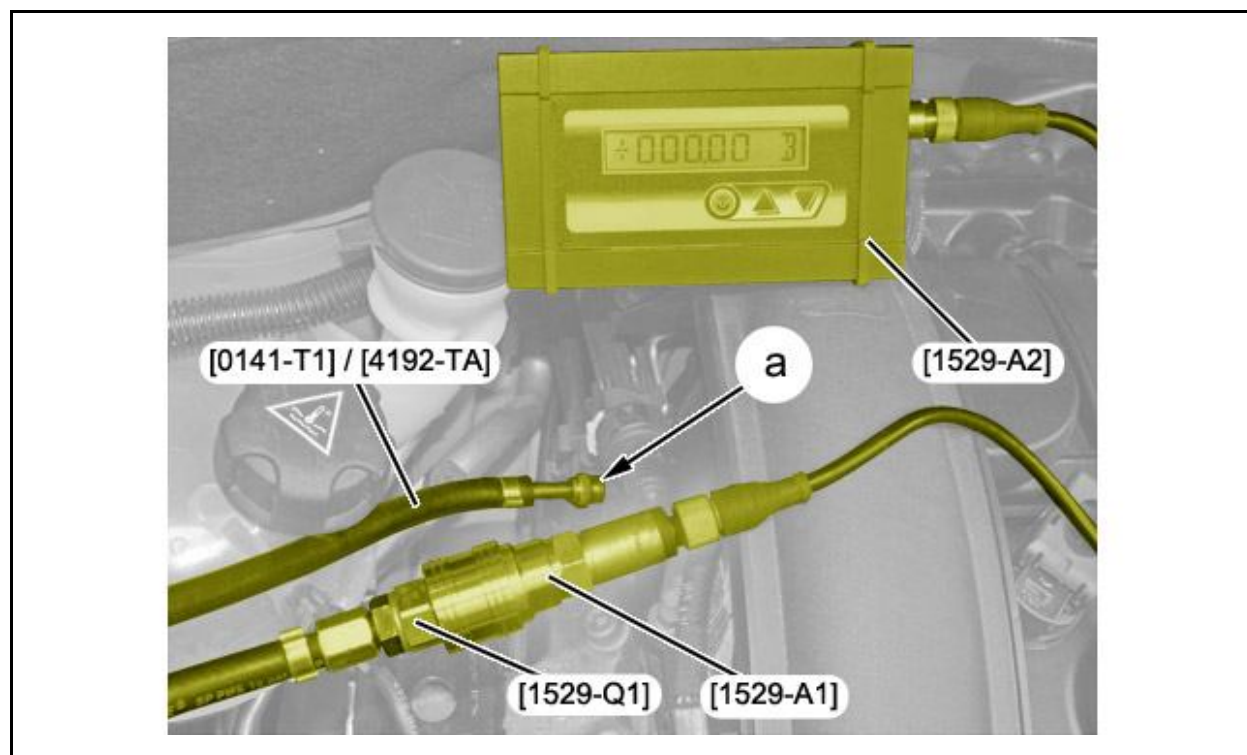
Запустить двигатель.

Замерить давление (Рабочее давление : 5 бар).

Остановить двигатель.

4. Установка

ОБЯЗАТЕЛЬНО : При отсоединении приспособлений [0141-T1] / [4192-T.A], [1529-A1], [1529-A2] , [1529-Q1] защититесь с помощью куска ткани, чтобы исключить любое выплескивание топлива.

ВНИМАНИЕ : Предусмотреть емкость для сбора топлива.

Снимите приспособления [0141-T1] / [4192-T.A], [1529-A1], [1529-A2], [1529-Q1].

Установить заглушку вентиля прокачки (в "а").