

автомобиль : C4 PICASSO		OPR : 12079	
область	Общие сведения (характеристики)	функция	назначение предохранителей PSF1
составные части			
58PSF101	НАЗНАЧЕНИЕ ПЛАВКИХ ПРЕДОХРАНИТЕЛЕЙ PSF1		



Рис. D3AP41WP



Рис. D3AP41XP

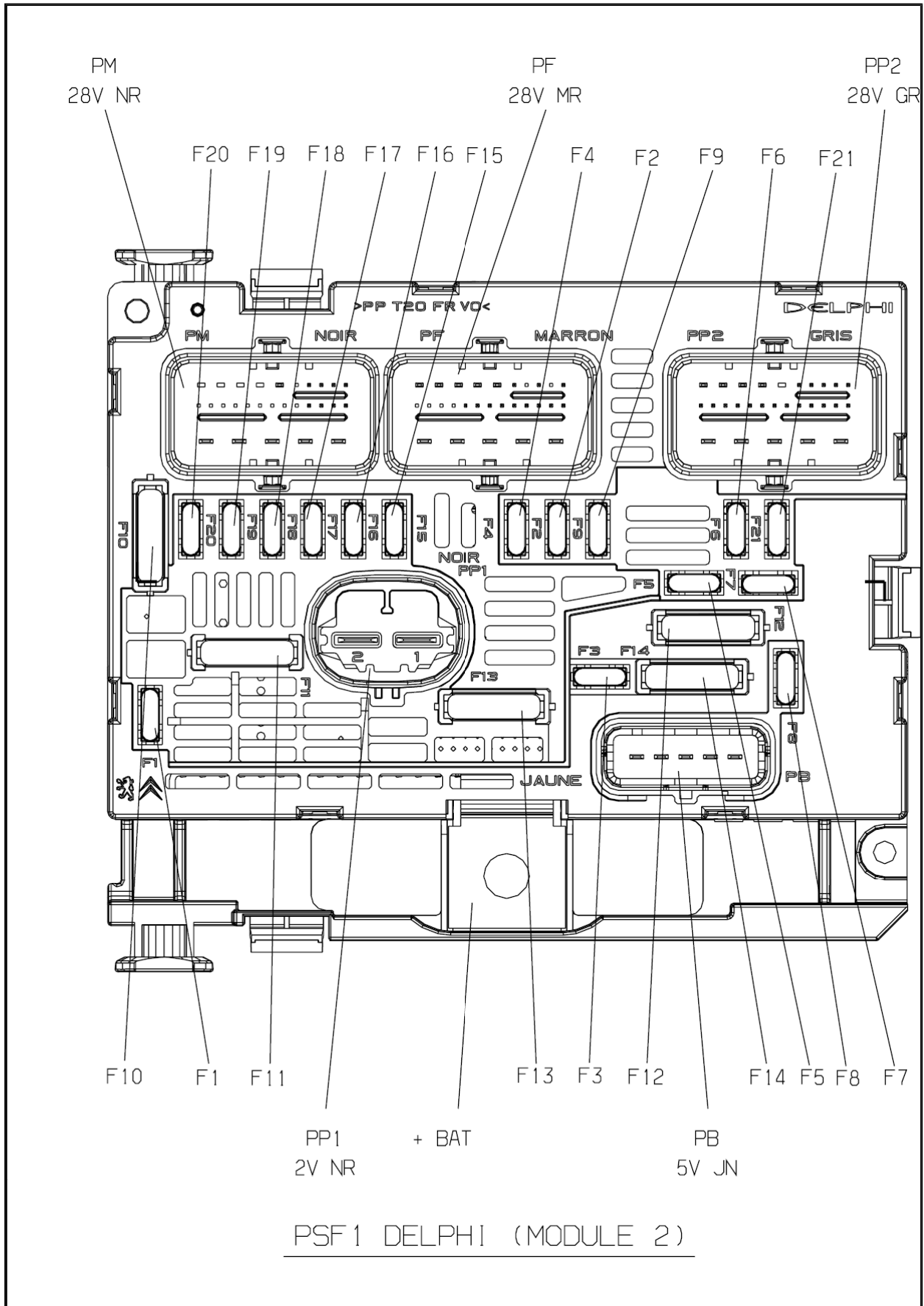

Рис. D3CZ6PMI

назначение плавких предохранителей PSF1

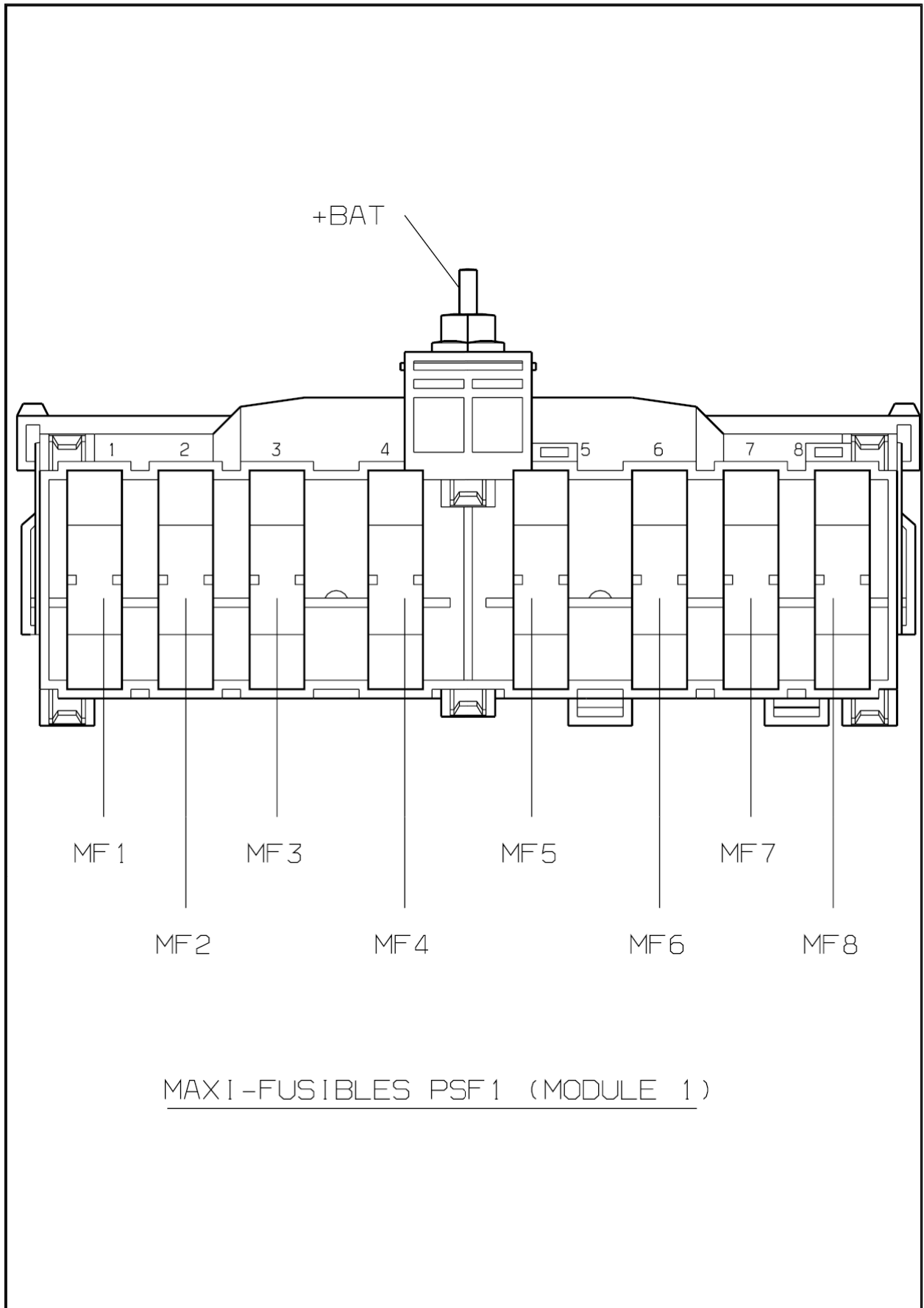
предохранитель	A	питание	назначение
F1	20A	+ batterie	главное реле компьютера управления двигателем EP6-EP6DT
F2	15A	+ batterie	однотонные и двухтональные звуковые сигналы
F3	10A	+ batterie	передний и задний стеклоомыватели
F4	20A	+ batterie	омыватель фар
F5	15A	relais puissance calculateur contrôle moteur	топливный насос EP6-EP6DT электромагнитный клапан прокачки абсорбера - электромагнитный клапан разгрузки турбины - подогреватель blowby
F6	10A	+ aprГEs-contact	компьютер автоматической коробки передач - реле управления блокировкой рычага АКП - контактор импульсного управления - реле системы динамической стабилизации - гидравлический узел системы динамической стабилизации
F7	10A	+ aprГEs-contact	компьютер электрического усилителя рулевого управления - правая галогенная фара - левая галогенная фара
F9	10A	+ aprГEs-contact	коммутационный блок и защита 3 реле
F10	30A	relais puissance calculateur contrôle moteur	топливный насос EP6DT;EP6;DW10B;DW10B;DV6 - обмотка инжектора - электромагнитный клапан регулирования насосом - подогреватель дизельного топлива - подогреватель blowby - электромагнитный клапан инжектора {4}
F11	40A	+ batterie	управление электровентилятором климатической установки
F12	30A	+ batterie	питание малой и большой скоростей электропривода переднего стеклоочистителя
F13	40A	+ aprГEs-contact	Питание BSI
F16	10A	+ batterie	фара левая дальнего света
F14	30A	+ batterie	
F15	10A	+ batterie	фара правая дальнего света
F17	15A	+ batterie	ближний свет, левый
F18	15A	+ batterie	ближний свет, правый
F19	15A	+ batterie	компьютер управления двигателем DW10B/DV6
F20	10A	+ batterie	электромагнитный клапан регулирования давления турбокомпрессора DW10B;DV6 - электромагнитный клапан фазорегулятора - электромагнитный клапан waste gate
F21	5A	+ batterie	реле группы электровентилятора - реле ГРМ EP6/EP6DT - реле насоса турбокомпрессора - реверсивный генератор - централизованный стабилизатор напряжения
F8	25A	+ batterie	управление стартером

собственность PSA Peugeot Citroen

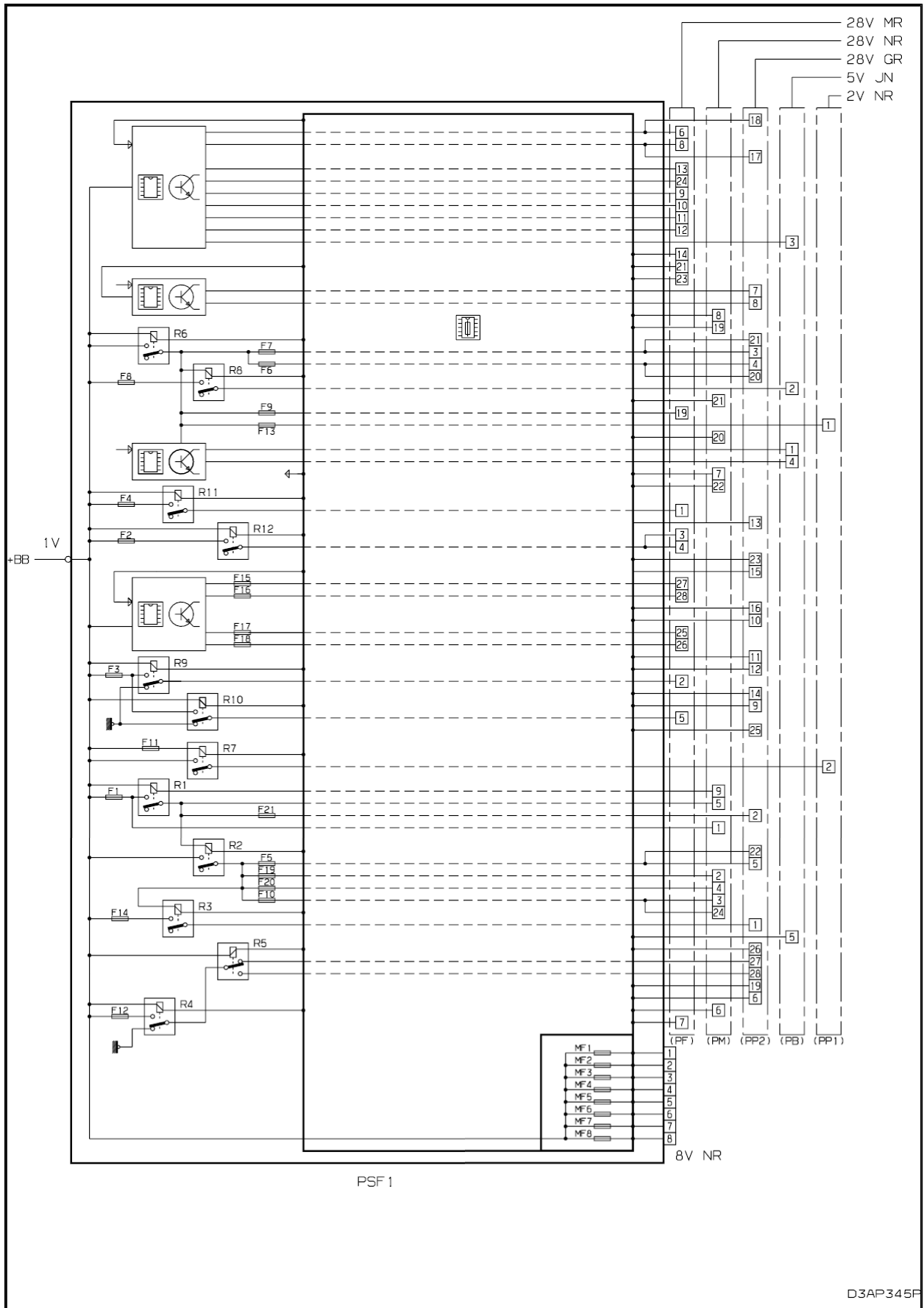
26/10/2016