

ОБЯЗАТЕЛЬНО : Соблюдайте чистоту и правила безопасного выполнения работ.

ПРИМЕЧАНИЕ : Операции по сливу и заполнению жидкостью системы охлаждения могут выполняться с использованием разрешенной установки для замены охлаждающей жидкости . Обязательно используйте метод работы с установкой.

1. Рекомендуемое оборудование



Рисунок : E5AP33QD

[1]цилиндр для залива 4520-Т.

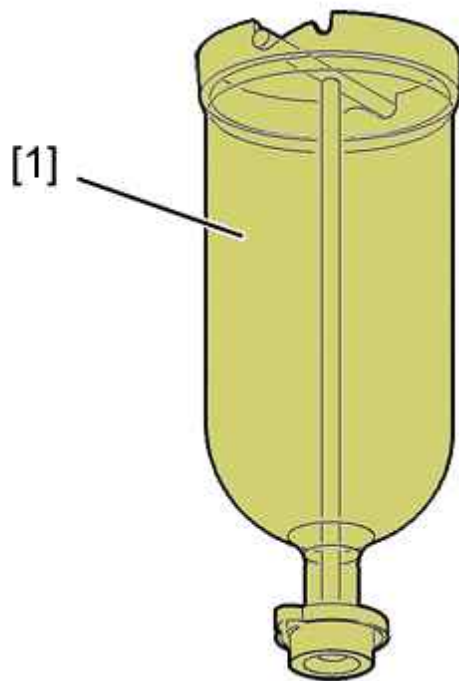

Рисунок : E5AP33RD

[2] адаптер для заправочного цилиндра 4222-Т.

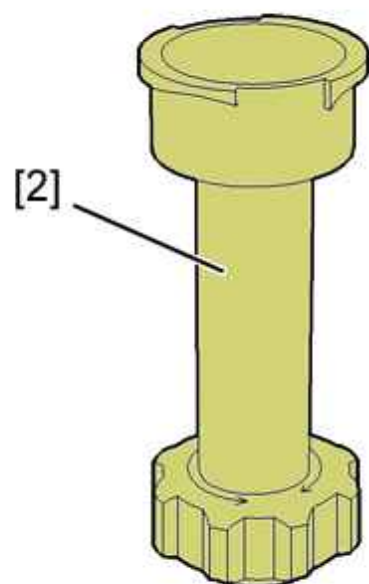

Рисунок : E5AP38MD

[3] шток для закрытия заправочного цилиндра 4370-Т.

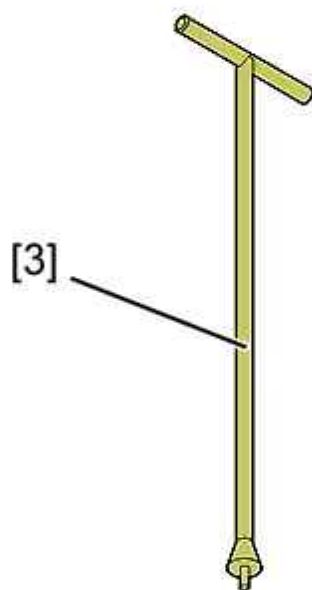

Рисунок : E5AP2YJD

[4] Пассатижи для снятия эластичных хомутов 9029-Т.

2. Слив

ОБЯЗАТЕЛЬНО : Соблюдайте требования обеспечения безопасности и чистоты, специфичные для дизельных двигателей с топливной системой высокого давления (HDI).

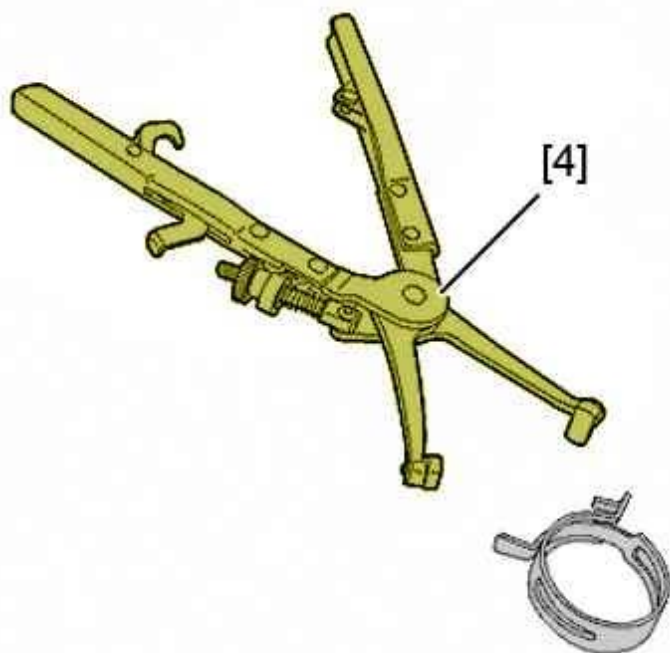
ВНИМАНИЕ : После выключения зажигания: подождите 15 минут, прежде чем отключать аккумуляторную батарею, чтобы гарантировать запоминание результатов.

Отсоединить аккумуляторную батарею .

Снимите :

- Пробку расширительного бачка (Соблюдая осторожность)
- Защитного щитка под двигателем

Установить под двигателем емкость для сбора жидкостей.



Рисунок : В1BPS36D

Отсоедините и отведите горловину впуска воздуха (2) от воздушного патрубка (1).
Снимите воздушный патрубок (1).

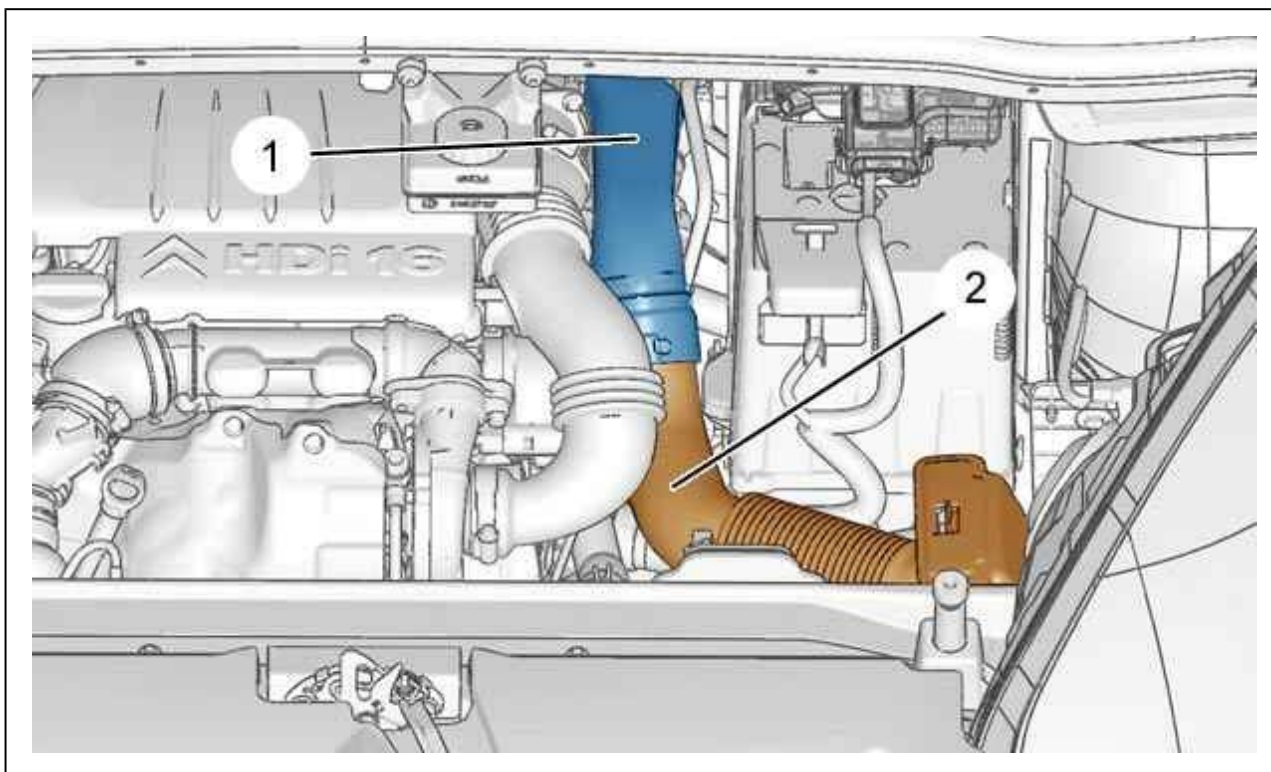

Рисунок : В1BPS37D

Вывернуть заглушки (3), (4) сливных отверстий системы охлаждения.

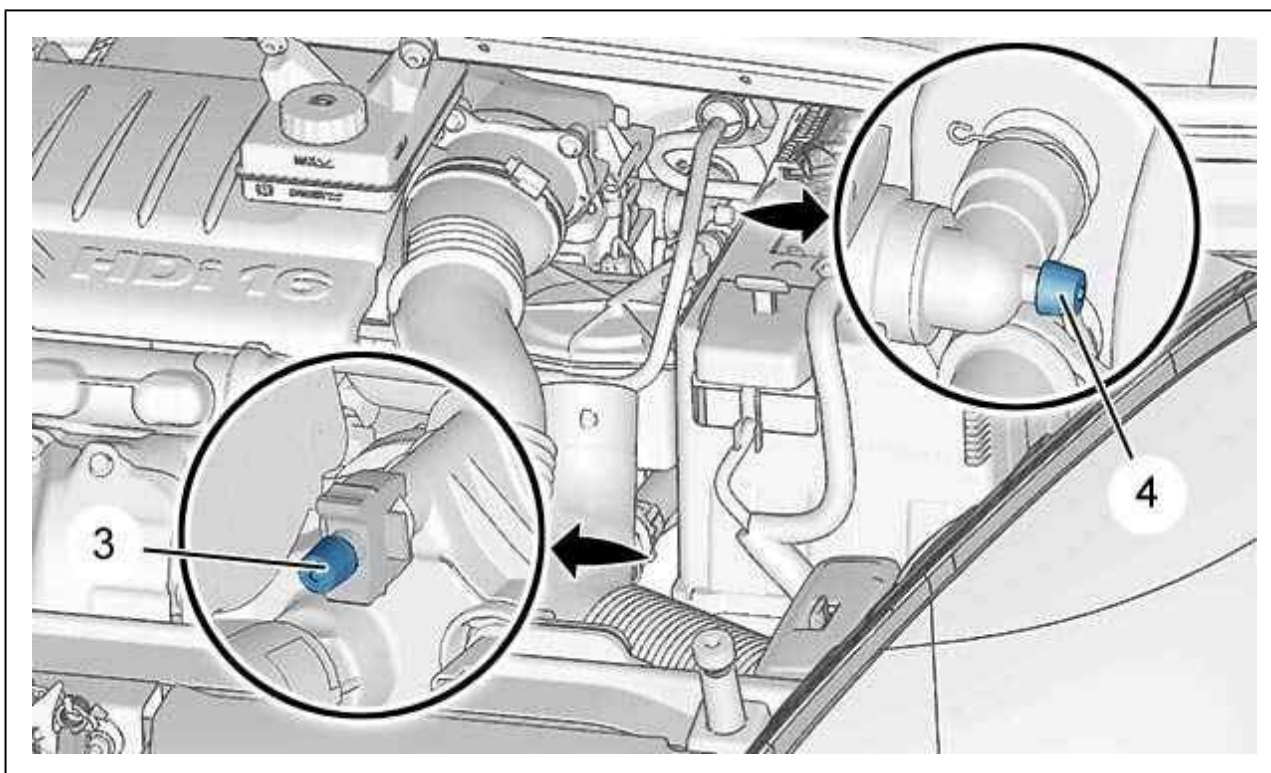

Рисунок : В1GР0GКD

Отсоединить нижний дюритовый шланг (5) ; С помощью приспособления [4].
Слейте жидкость из радиатора системы охлаждения.

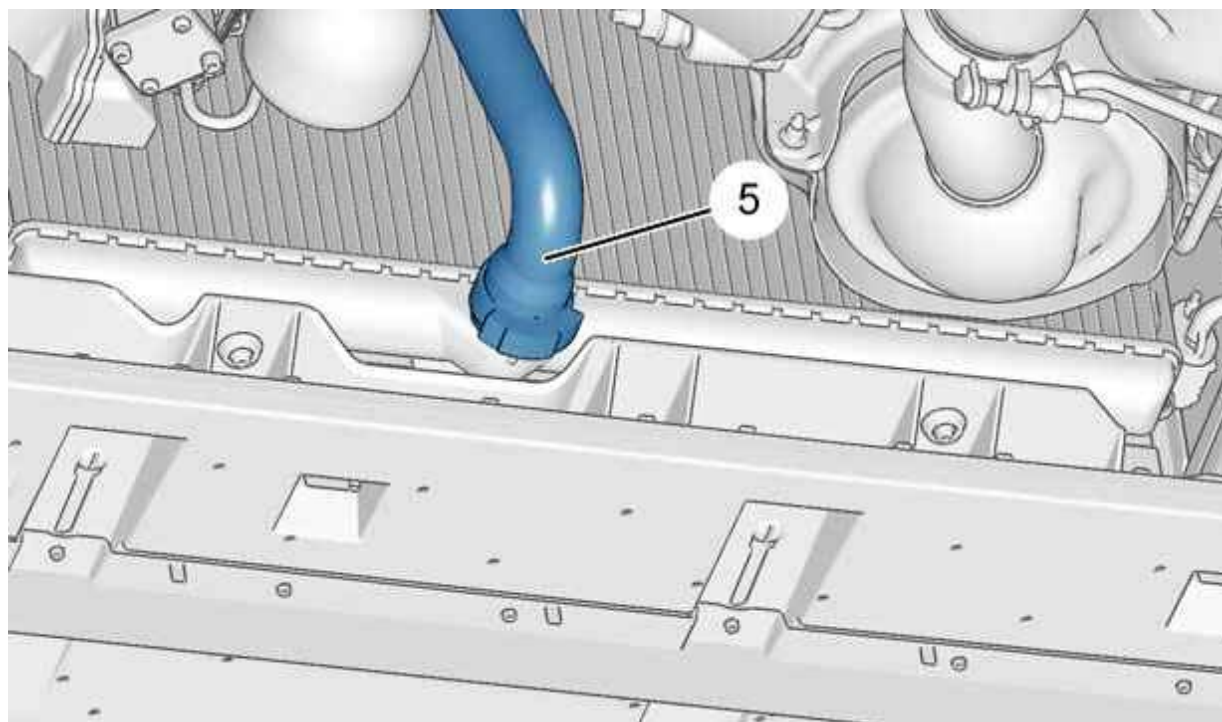

Рисунок : В1BPS38D

Слить жидкость из блока цилиндров, сняв пробку (6).
Установите на место сливную пробку (6) (с новой прокладкой и новым стопором).

3. Залив и прокачка контура

ОБЯЗАТЕЛЬНО : Выполняйте рекомендации по закрытию контура охлаждения.

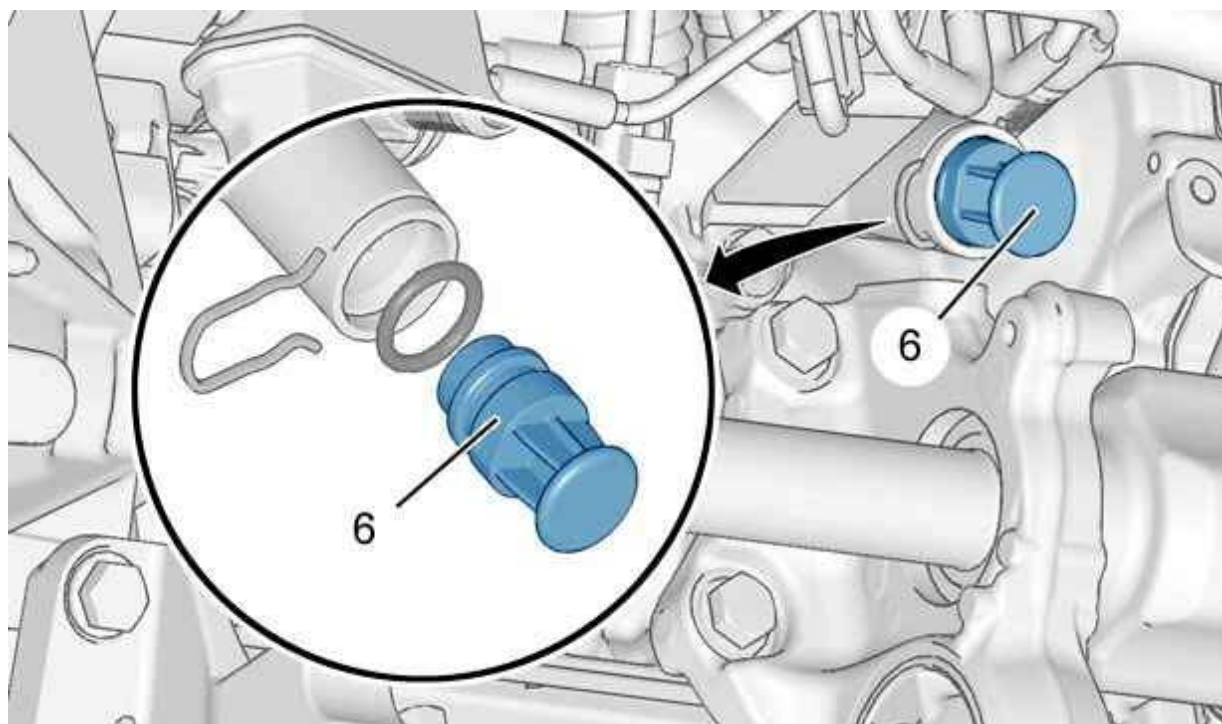
- Присоедините нижний шланг (5) ; С помощью приспособления [4].
- Установите воздушный патрубок (1).
- Присоедините патрубок подачи воздуха (2) к воздушному патрубку (1).



Рисунок : В1GP0GLD

- Отсоедините и отведите в сторону заливную горловину жидкости стеклоомывателя (7).
- Установите узел в сборе цилиндра зля залива [1], заглушки [3]и адаптера [2]в заливное отверстие.
- Залейте охлаждающую жидкость в контур охлаждения двигателя.
- Закройте винт заполнения (3), (4), как только вся охлаждающая жидкость сольется без пузырьков воздуха.

ПРИМЕЧАНИЕ : Поддерживайте максимальный уровень жидкости в цилиндр для залива.

Подсоедините обратно аккумуляторную батарею.

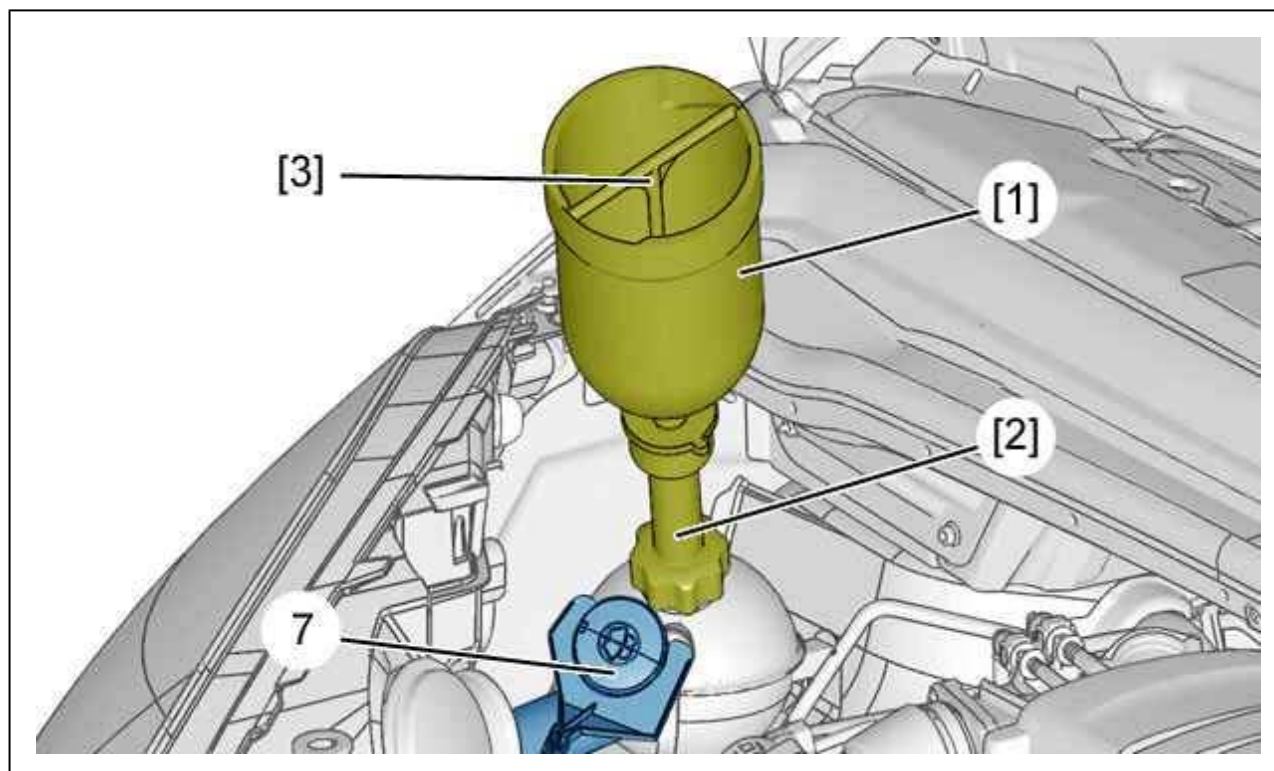
ВНИМАНИЕ : Выполните операции, которые необходимо выполнить после снятия аккумуляторной батареи (i) (см. соответствующую операцию).

- Запуск двигателя.
- Закройте цилиндр для залива [1]заглушкой [3].
- Снимите узел в сборе цилиндра зля залива [1], заглушки [3]и адаптера [2].
- Установите пробку расширительного бачка.
- Подсоедините заливную горловину жидкости стеклоомывателя (7).
- Остановите двигатель.

4. Проверка

- Запуск двигателя.
- Поддерживать режим работы двигателя на 1500 об./мин до первого цикла охлаждения (включение и выключение электровентилятора или электровентиляторов).
- Остановите двигатель и дождитесь его охлаждения.

ОБЯЗАТЕЛЬНО : Осторожно снимите крышку расширительного бачка.

- Снимите пробку с расширительного бачка .
- При необходимости, заполнить уровень до максимальной отметки (двигатель охлажден).
- Установите :
 - Пробку расширительного бачка
 - Защитного щитка под двигателем

