

РЕГУЛИРОВКА : СТОЯНОЧНЫЙ ТОРМОЗ

ОБЯЗАТЕЛЬНО : Выполнять требования по обеспечению безопасности и соблюдению чистоты  .

Поднять и закрепить автомобиль с вывешенными задними колесами.

Перед выполнением регулировки стояночного тормоза :

- Проверить, правильно ли проложены тросы стояночного тормоза
- Убедиться, что тросы не зажаты (плохое зацепление тросов или оболочек)
- Убедиться в свободном перемещении и нормальности хода деталей управления стояночным тормозом

Снимите центральную консоль.



Рисунок : C5FM0LLD

Установить рычаг стояночного тормоза в положение отпущения.

Нажать на толкатель отпирания (2) (как показано стрелкой).

Продолжая нажимать на толкатель отпирания (2), повернуть на четверть оборота ручку компенсации люфтов (1) (как показано стрелкой).

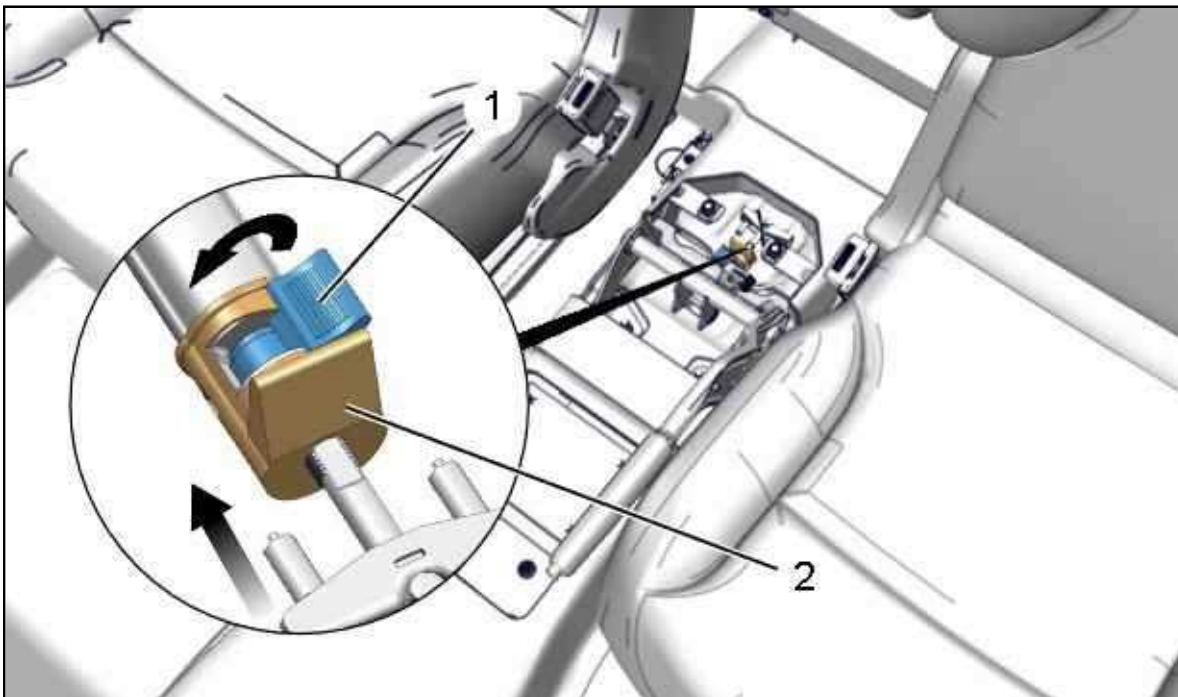
Отпустить толкатель отпирания (2).

Повернуть на четверть оборота ручку компенсации люфтов (1) (в противоположном направлении).

Нажать несколько раз на педаль тормоза.

Энергично затянуть несколько раз рычаг стояночного тормоза.

Нажать на толкатель отпирания (2) (как показано стрелкой).

Продолжая нажимать на толкатель отпирания (2), повернуть на четверть оборота ручку компенсации люфтов (1) (как показано стрелкой).

Отпустить толкатель отпирания (2).

Повернуть на четверть оборота ручку компенсации люфтов (1) (в противоположном направлении).

Проверить включение визуального сигнализатора стояночного тормоза с первого положения общего хода рычага стояночного тормоза .

Разжатый стояночный тормоз, проверить, что колеса свободно вращаются от руки.

Установить :

- Центральную консоль
- Автомобиль на его колеса

Проверить эффективность стояночного тормоза.

СНЯТИЕ - УСТАНОВКА НА МЕСТО : ЦЕНТРАЛЬНАЯ КОНСОЛЬ

ОБЯЗАТЕЛЬНО : Выполнять требования по обеспечению безопасности и соблюдению чистоты  .

1. Рекомендуемые приспособления и инструмент



Рисунок : E5AP30WD

[1] Приспособления для снятия обивки (-).1350-ZZ.

2. Снятие

2.1. Ящик для различных предметов (в зависимости от комплектации)

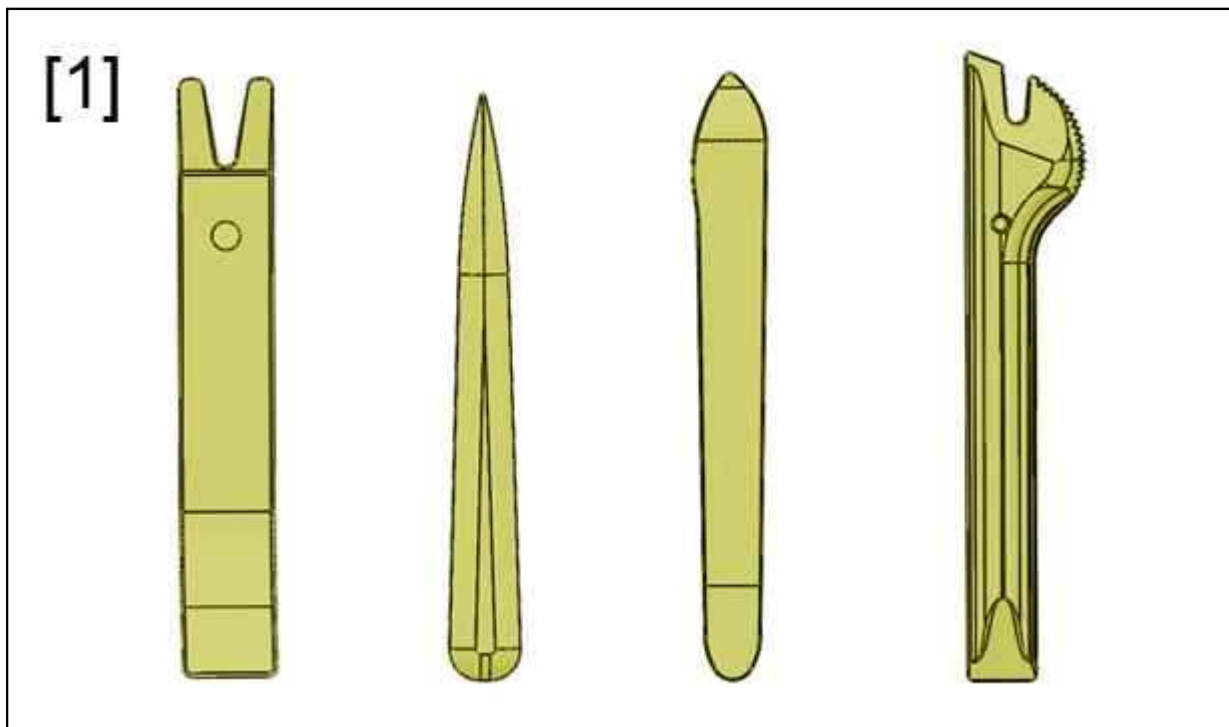

Рисунок : C5FM0KCD

ПРИМЕЧАНИЕ : Нажать на вещевой ящик (1) и продолжать нажимать (в "а") для облегчения отпирания ручки (2).

Нажать на ручку (2).

Снимите : Ящик для багажа (1) (Потянуть на себя).

2.2. Центральная консоль

ПРИМЕЧАНИЕ : Если автомобиль оснащен передним правым диванным сиденьем ; **Снять опору переднего правого сиденья**  .



Рисунок : C5FM0KDD

Освободить из фиксаторов : Накладку стояночного тормоза (3) (В "b") ; С помощью приспособления [1].
Снимите : Накладку стояночного тормоза (3).

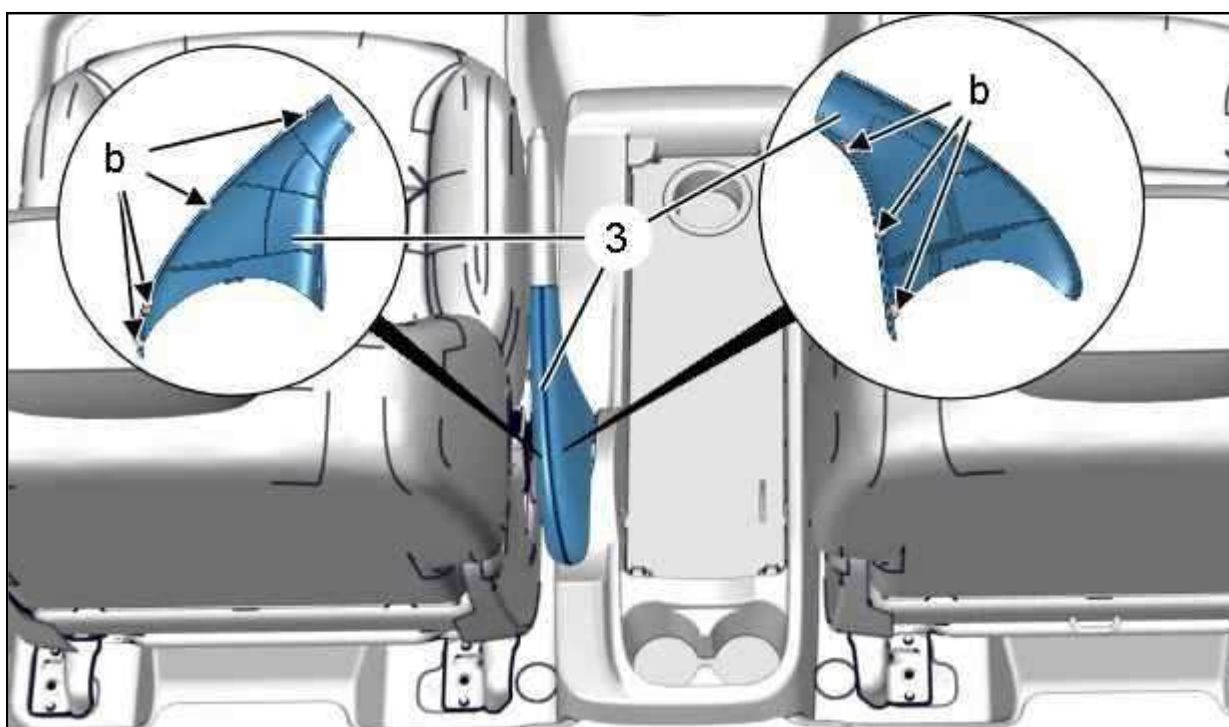

Рисунок : C5FM0KED

Отодвинуть (освободить) : Коврик центральной консоли (5) (В "c") ; С помощью приспособления [1].
Снимите : Коврик центральной консоли (5) (как показано стрелкой).

Отодвинуть (освободить) : Подложку подстаканника (4) ; С помощью приспособления [1].
Снимите : Подложку подстаканника (4).

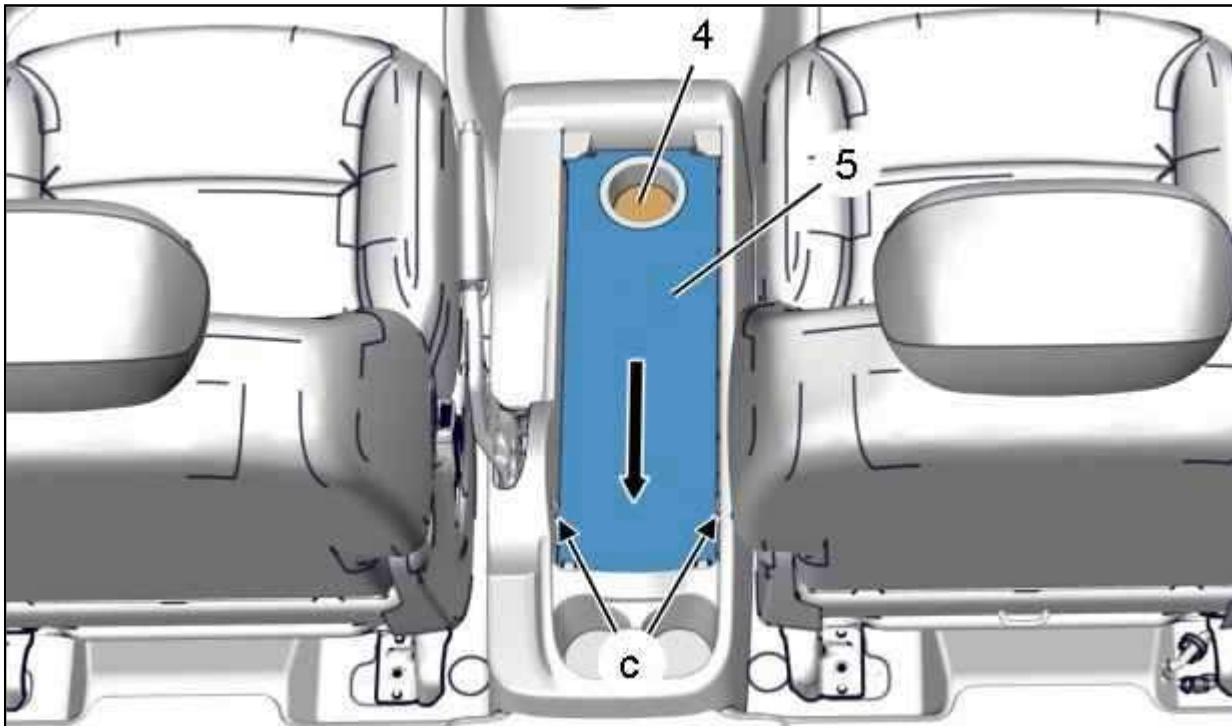

Рисунок : C5FM0KFD

Снимите :

- Гайки (6)
- Болты (7)

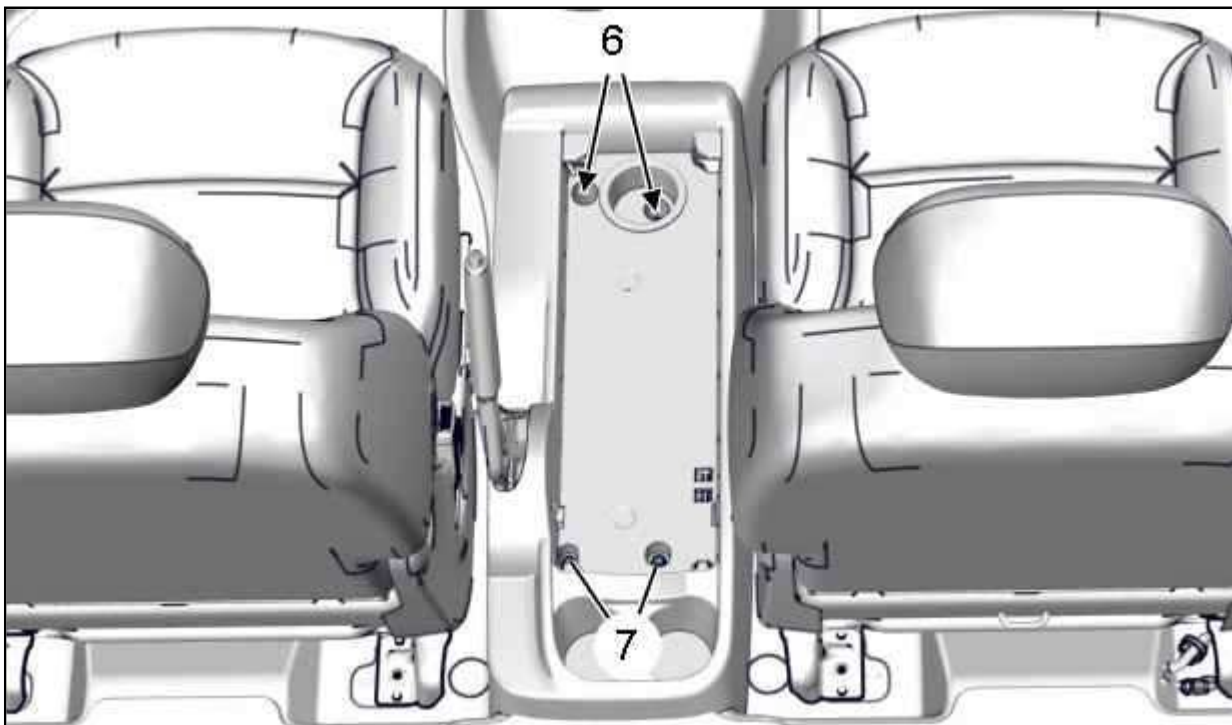

Рисунок : C5FM0KGD

Включите стояночный тормоз (Максимально).
Вынуть центральную консоль (8) (По направлению стрелки).
Снимите центральную консоль (8).

3. Установка на место

Установка производится в порядке, обратном снятию.

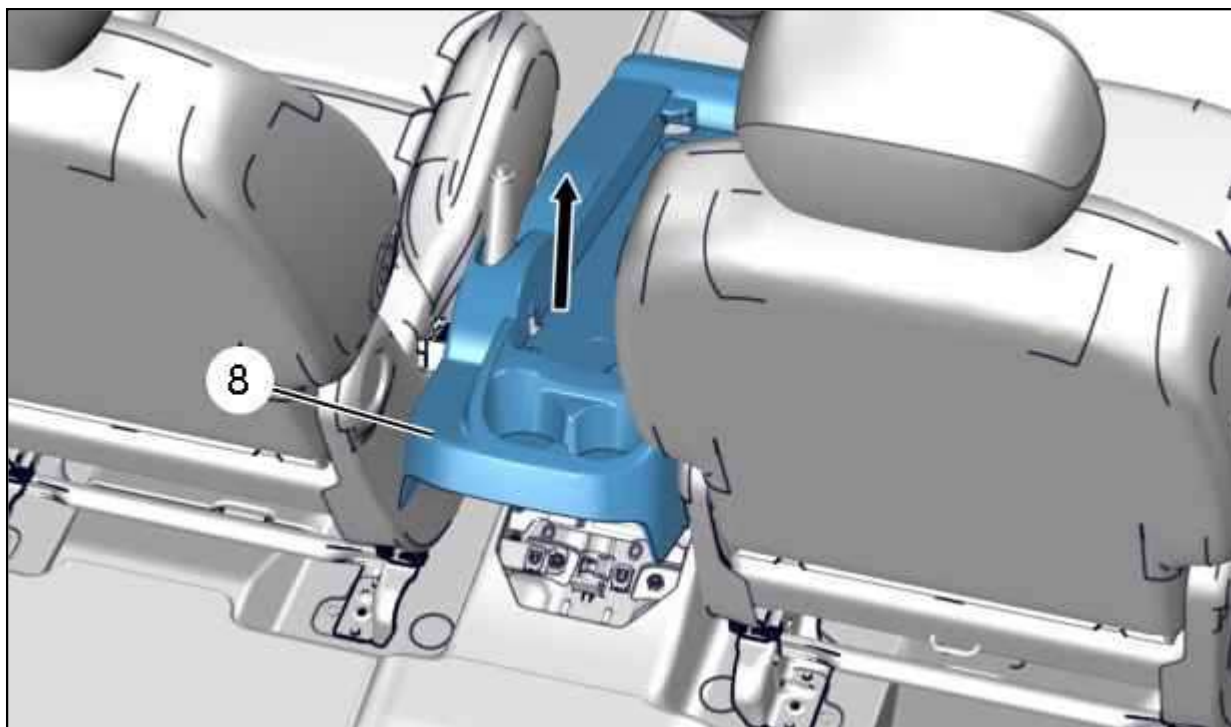
Затяните :

- Гайки (6) с моментом $0,8 \pm 0,2$ дН.м
- Болты (7) моментом $0,8 \pm 0,2$ дН.м

Проверьте функционирование различного оборудования.