

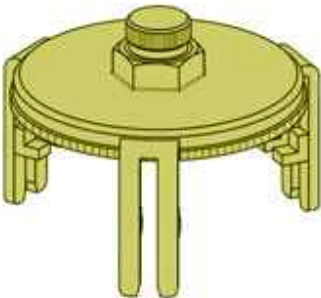
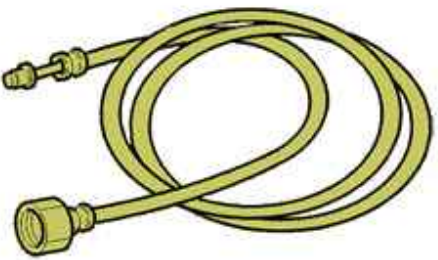

**СНЯТИЕ - УСТАНОВКА : УЗЕЛ НАСОСА-ДАТЧИКА УРОВНЯ ТОПЛИВА**

**ОБЯЗАТЕЛЬНО** : Соблюдайте чистоту и правила безопасного выполнения работ  .

**ВНИМАНИЕ** : Из соображений обеспечения чистоты рекомендуется снимать узел насоса-датчика уровня топлива при минимально возможном уровне топлива в топливном баке.

**1. Инструменты**

инструмент	Номер (реферанс)	Обозначение
<p>[1618]</p>  <p>Рисунок : E5AB09PT</p>	[1618]	Ключ для снятия-установки резьбовой втулки модуля насоса/измерителя уровня топлива
<p>[0141-T1]</p>  <p>Рисунок : E5AB0B2T</p>	[0141-T1]	Трубка с наконечником для клапана
<p>[0189-Q]</p>  <p>Рисунок : E5AG06FT</p>	[0189-Q]	набор заглушек

## 2. Снятие

**ОБЯЗАТЕЛЬНО** : При присоединении приспособления [0141-T1] предусмотрите защитную ткань, во избежание выброса топлива.

Сбросьте давление топлива, подключив конец приспособления [0141-T1] к штуцеру SHRADER, и соберите слившееся топливо приемную емкость.

Отсоединить аккумуляторную батарею .

Поднять и закрепить автомобиль с вывешенными колесами.

Слейте топливо из бака (при необходимости).

Снять :

- Задний глушитель
- Промежуточную трубу системы выпуска



Рисунок : V1HM0U4D

Снять :

- Заднее левое колесо
- Задний брызговик
- Болт (1)

Извлеките заливную горловину топлива из его гнезда.

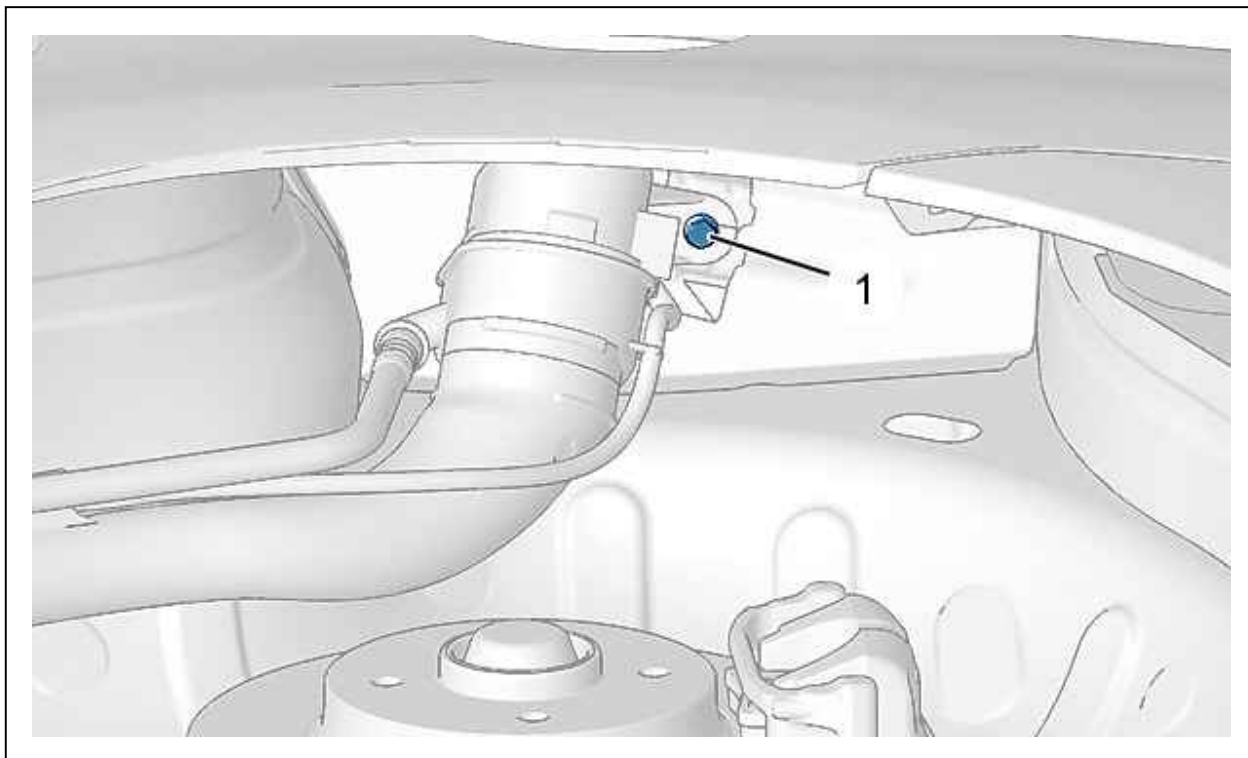

Рисунок : B1HM0TWD

Установить приспособление для вывешивания агрегатов под топливный бак (4).  
 Отсоединить питающий топливопровод и трубку возврата в абсорбер (3).  
 Снять болты крепления (2).

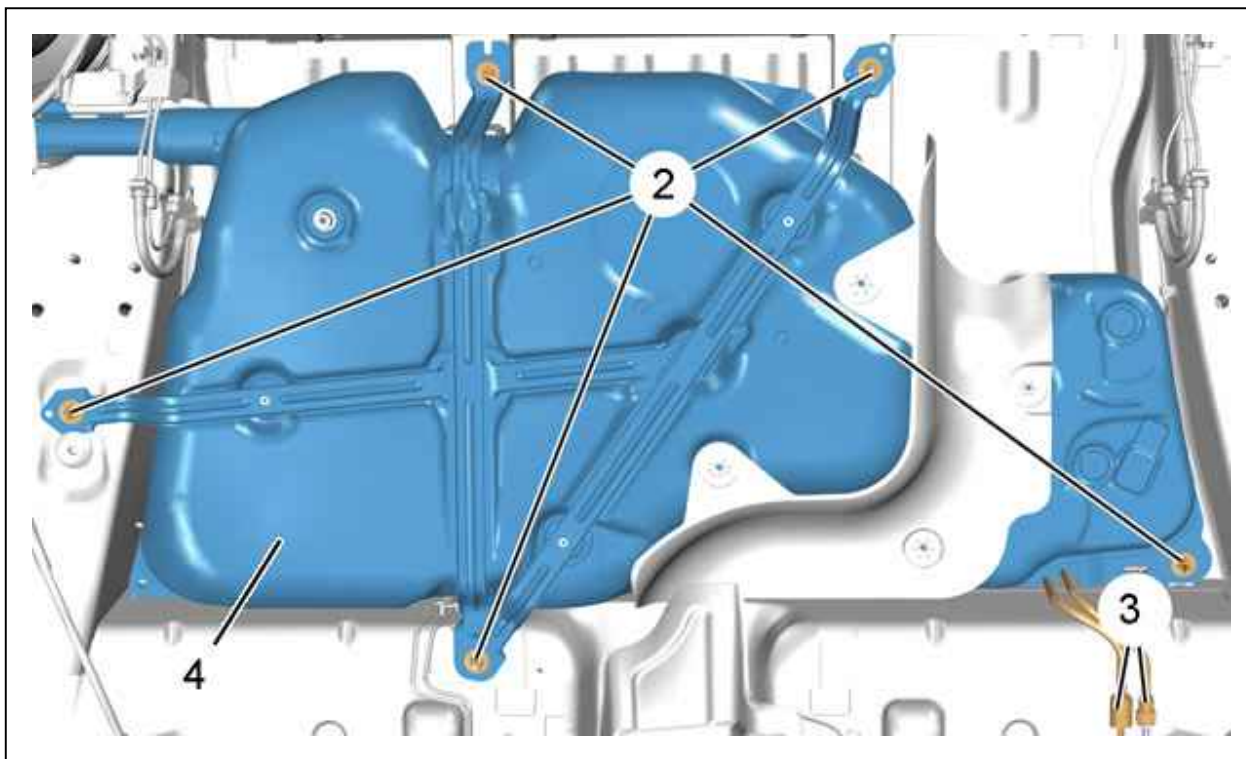

Рисунок : B1HP2KND

Отключить и сдвинуть : Разъем ( в "а").

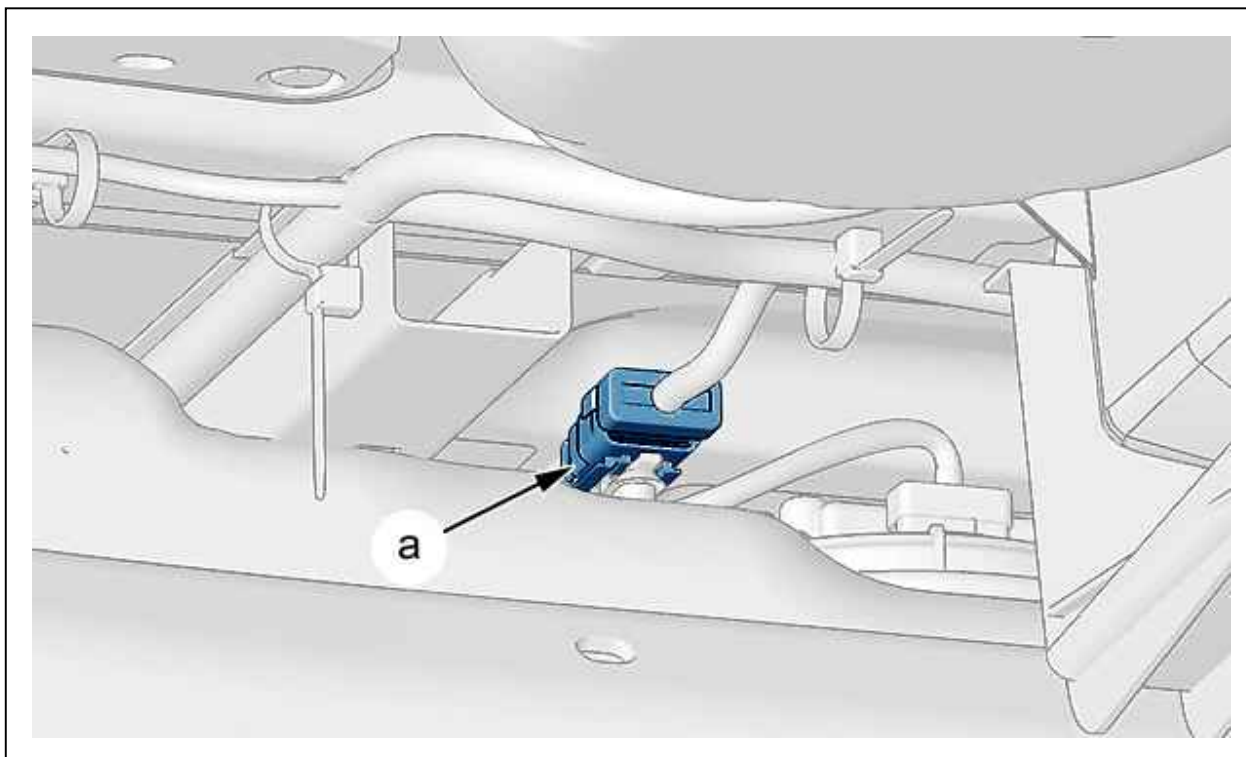

Рисунок : B1HM0U5D

**ВНИМАНИЕ** : При каждом снятии топливного бака заменять шумоизоляцию поперечины (5).

Опустите топливный бак , направляя заливную горловину , чтобы избежать напряжений окружающих элементов.

Снять : Поперечину (5) топливного бака.

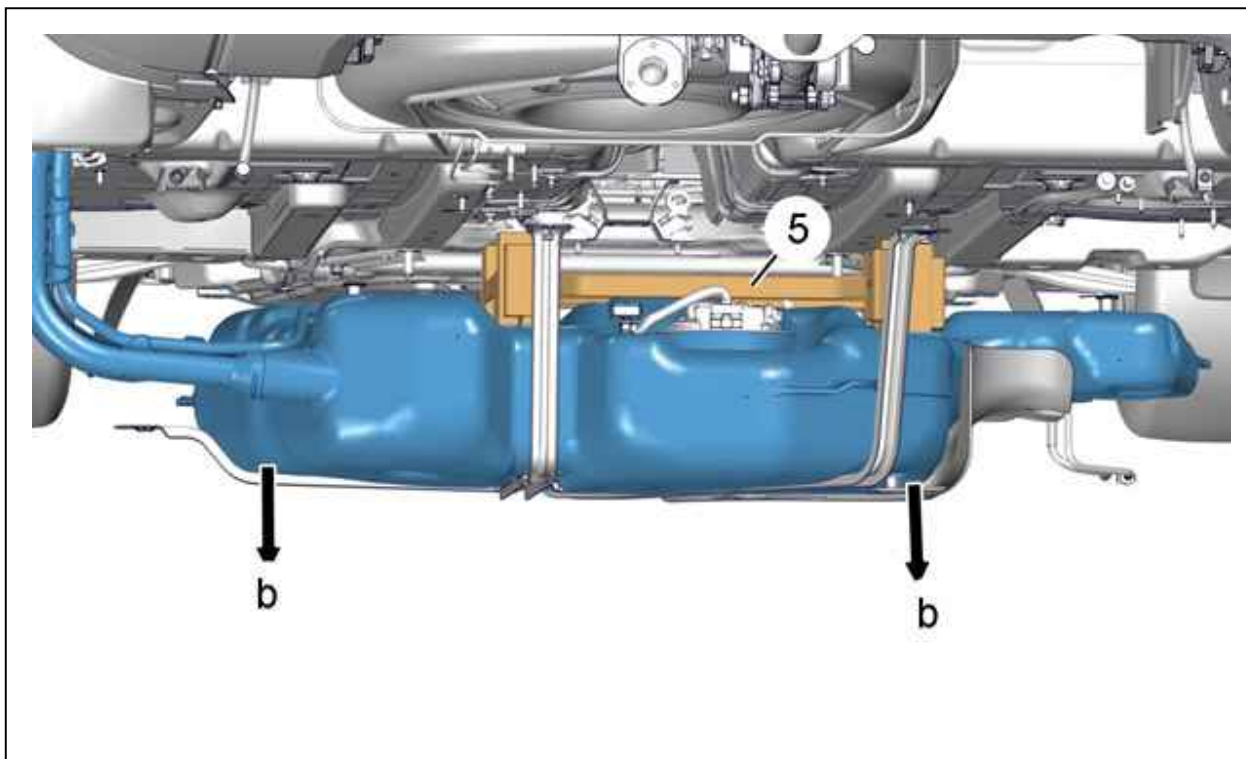

Рисунок : B1HM0U6D

Отсоедините разъем ( в "с").

Отсоединить трубку (6).

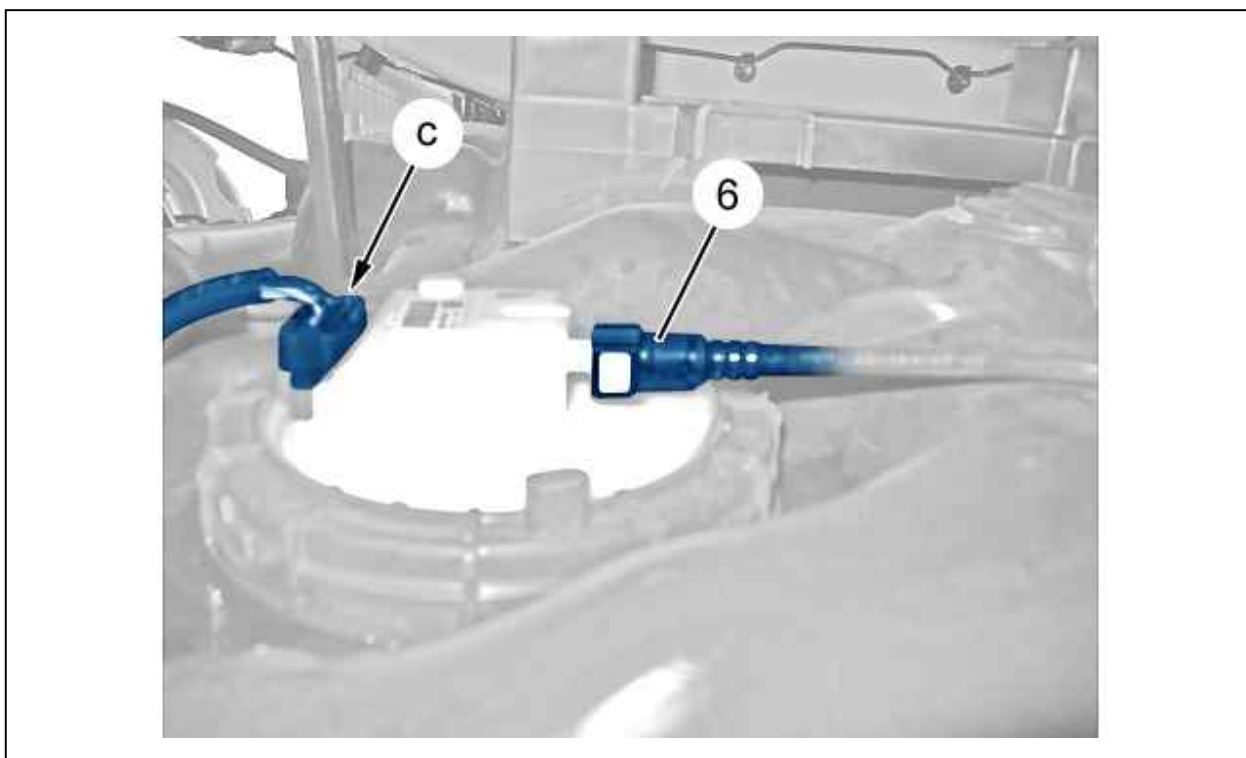

Рисунок : B1HG1VZD

**ВНИМАНИЕ** : После снятия узла в сборе насоса/датчика уровня топлива : Сразу же наверните круглую гайку на топливный бак, чтобы предотвратить деформацию гнезда для датчика с насосом (Риск утечки топлива).

**ВНИМАНИЕ** : Не повредите и не деформируйте рычаг поплавка (9).

**ОБЯЗАТЕЛЬНО** : Немедленно поставьте поддон под топливоподающий насос с датчиком .

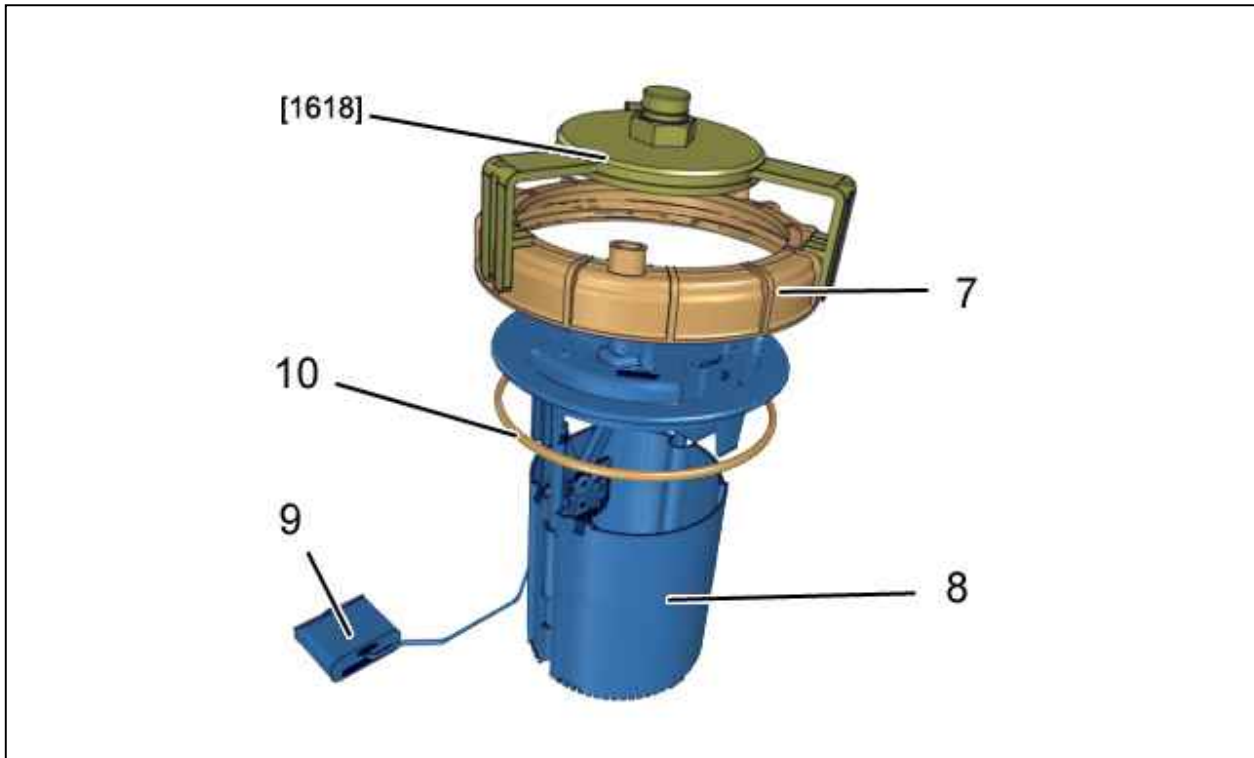
**ВНИМАНИЕ** : После снятия защитите впитывающей бумагой выемки датчика топлива.

Ослабьте круглую гайку (7) ; С помощью приспособления [1618].

Снять :

- Круглая гайка (7)
- Датчик (8), приняв меры предосторожности, чтобы не повредить и не деформировать рычаг поплавка (9)
- Прокладку (10)

### 3. Установка

Свинтите резьбовое кольцо (7) с резервуара ; С помощью приспособления [1618].

**ПРИМЕЧАНИЕ** : Заменяйте после каждого снятия уплотнение (10).

**ВНИМАНИЕ** : Следите за тем, чтобы не порвать уплотнитель (10) ; Не повредите и не деформируйте рычаг поплавка (9).



Рисунок : B1HM0UAD

**ВНИМАНИЕ** : Совместить выступ "d" с выемкой "e".

Установите :

- Прокладку (10)
- Узел измерителя уровня топлива/насоса

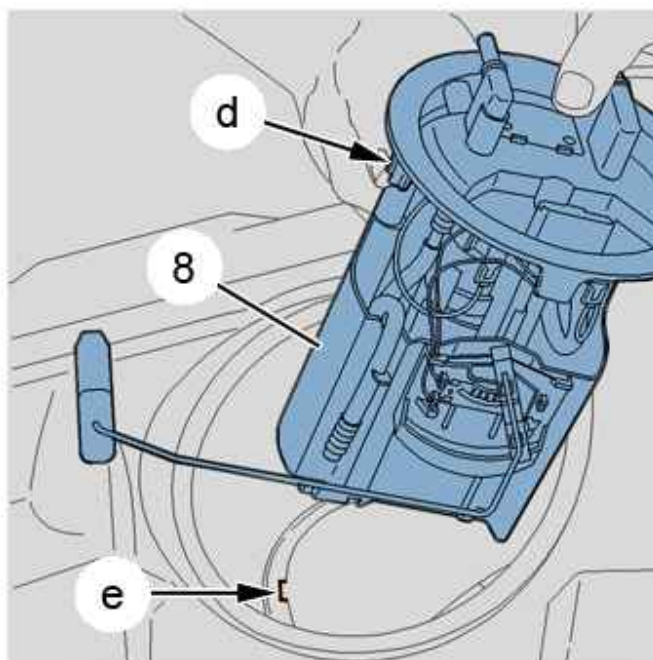
Замените круглую гайку (7) ; С помощью приспособления [1618].



Рисунок : B1HM0UBD

**ПРИМЕЧАНИЕ** : Совместите стрелку "f" круглая гайка (7) с меткой "g" топливного бака .

Очистить топливо, которое могло выплеснуться.  
Заново подсоедините разъем ( в "с").

Присоединить трубку (6).

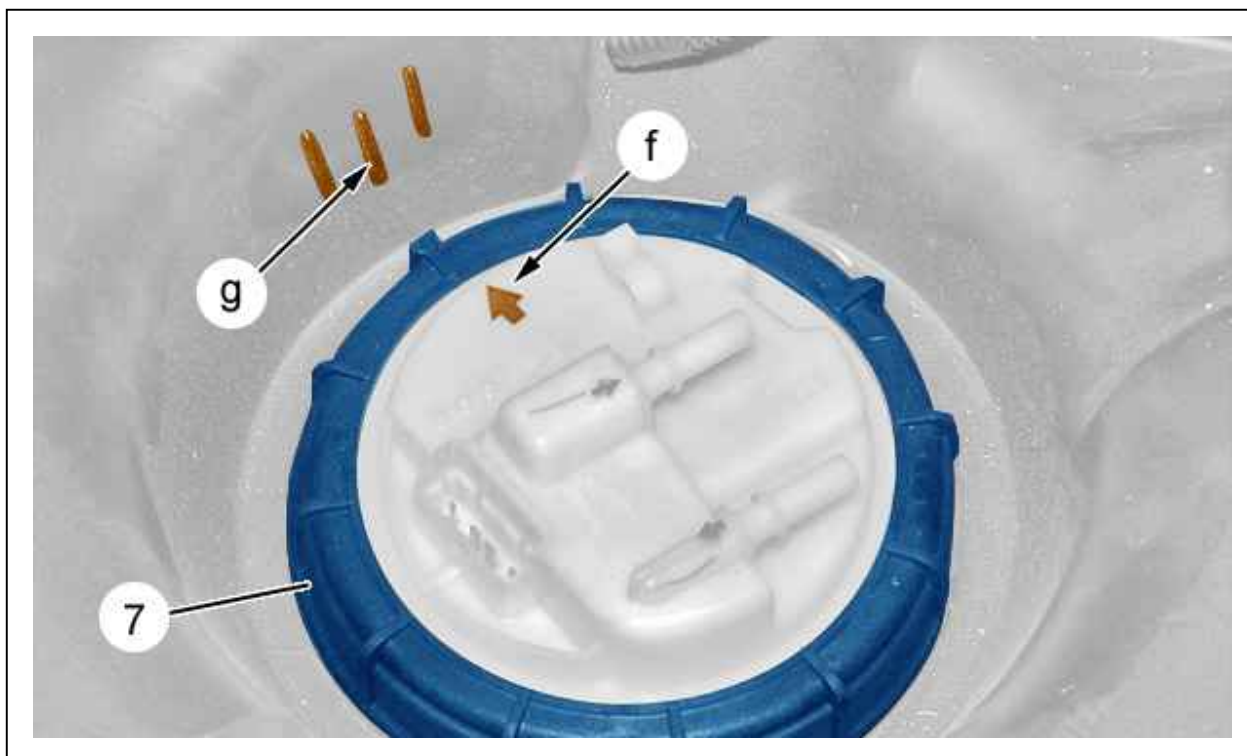
**ВНИМАНИЕ** : Систематически заменять : Шумоизоляция поперечины (5).

Установите : Поперечину (5) топливного бака.



Рисунок : B1HM0UCD

**ПРИМЕЧАНИЕ** : Избегать прижатия топливной горловины к кузову и заднему крылу.

Заново подсоедините разъем ( в "а").

Установите крепежные болты (2).

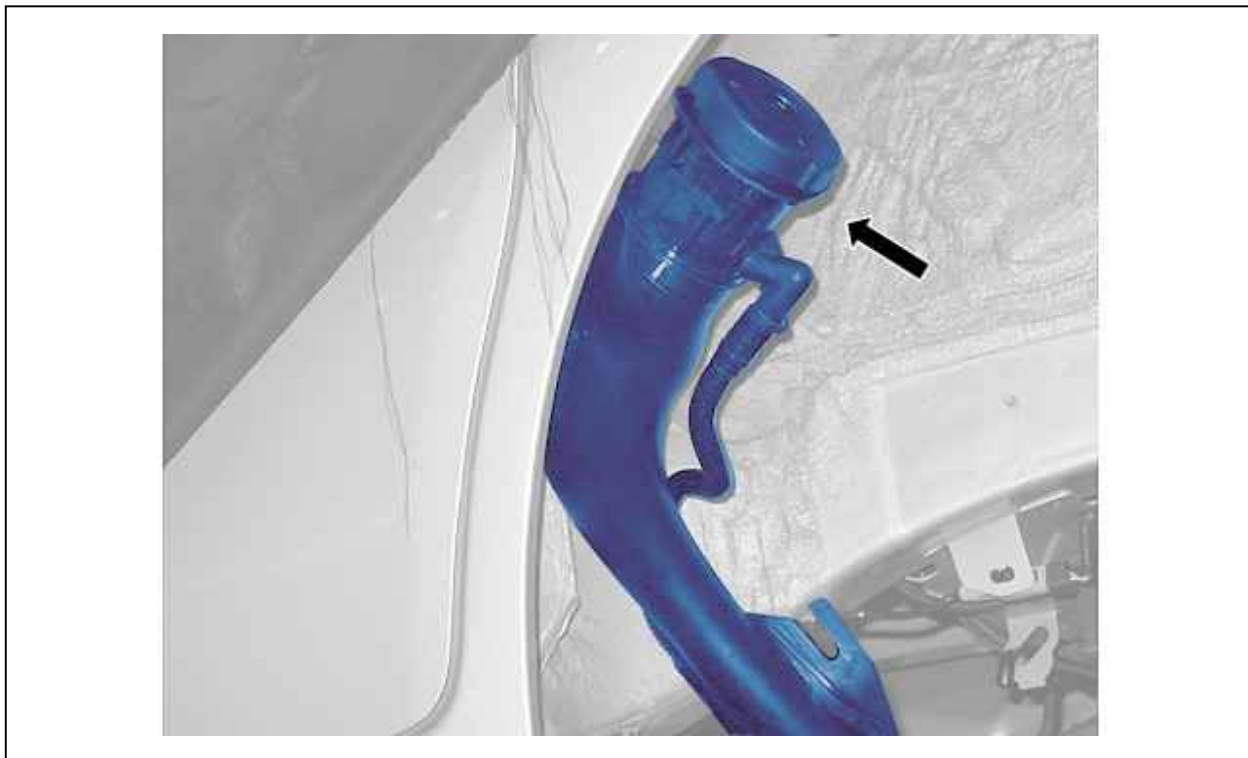
Подсоединить питающий топливопровод и трубку возврата в абсорбер (3).

Установить заливную горловину в свое гнездо.

Установите :

- Болт (1)
- Задний брызговик
- Заднее левое колесо
- Промежуточную трубу выпускной системы
- Задний глушитель

Заполнить бак топливом.

**ВНИМАНИЕ** : Выполните операции, которые необходимо выполнить после снятия аккумуляторной батареи.

Подсоедините обратно аккумуляторную батарею.

Запустить двигатель.

Проверьте функционирование датчика уровня топлива.