

СНЯТИЕ-УСТАНОВКА : ПЕРЕДНЕГО БАМПЕРА

ОБЯЗАТЕЛЬНО : Соблюдайте требования обеспечения безопасности.

ОБЯЗАТЕЛЬНО : В случае установки автомобиля на подъемник с захватом под днище снимите пробку с бачка для жидкости LDS. Заверните пробку бачка для жидкости LDS после установки автомобиля на колеса (В зависимости от комплектации).

1. Рекомендуемые приспособления и инструмент



Рисунок : E5AP30WD

[1] Инструмент для разборки (-).1350-ZZ.

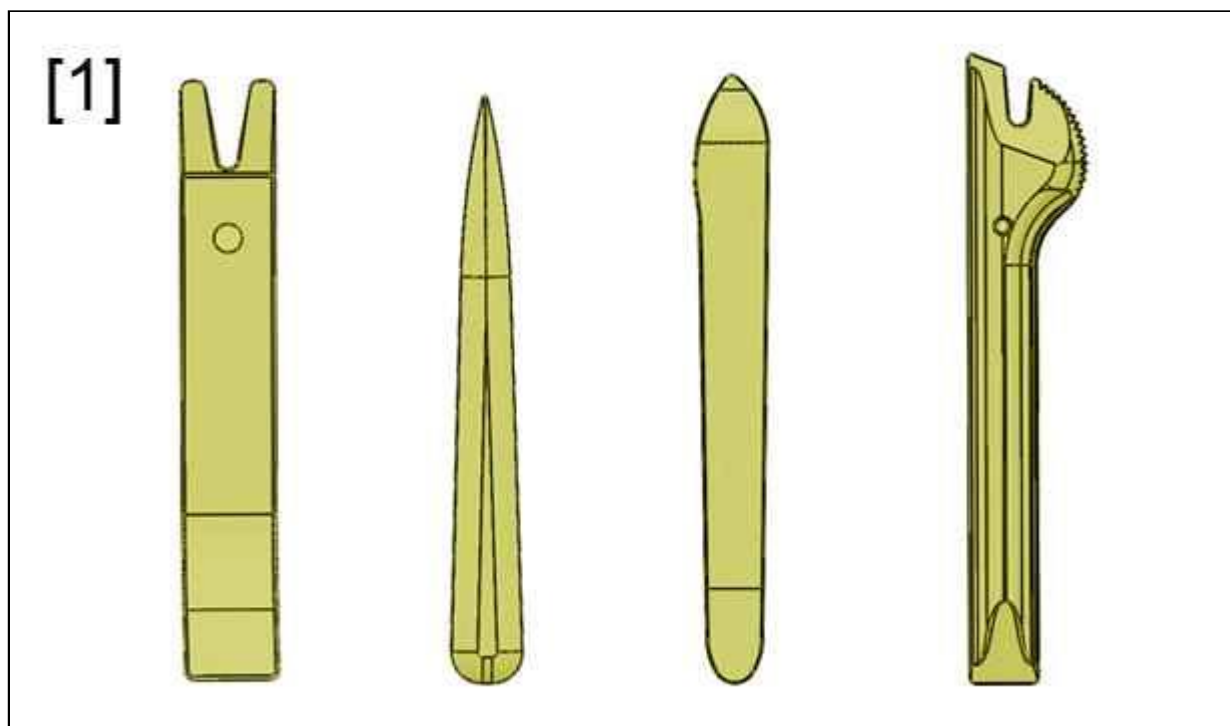

Рисунок : E5AM0AGD

[2] Инструмент для отпираания/запираания фиксаторов поворотом на 1/4 оборота (Используемый специальный инструмент) :

- ┆ Материал : Мягкая сталь
- ┆ A = 550 мм
- ┆ B = 80 мм
- ┆ C = 12 мм
- ┆ D = 30°
- ┆ E = 10 мм
- ┆ F = Диаметр 4, мм

2. Предварительная операция

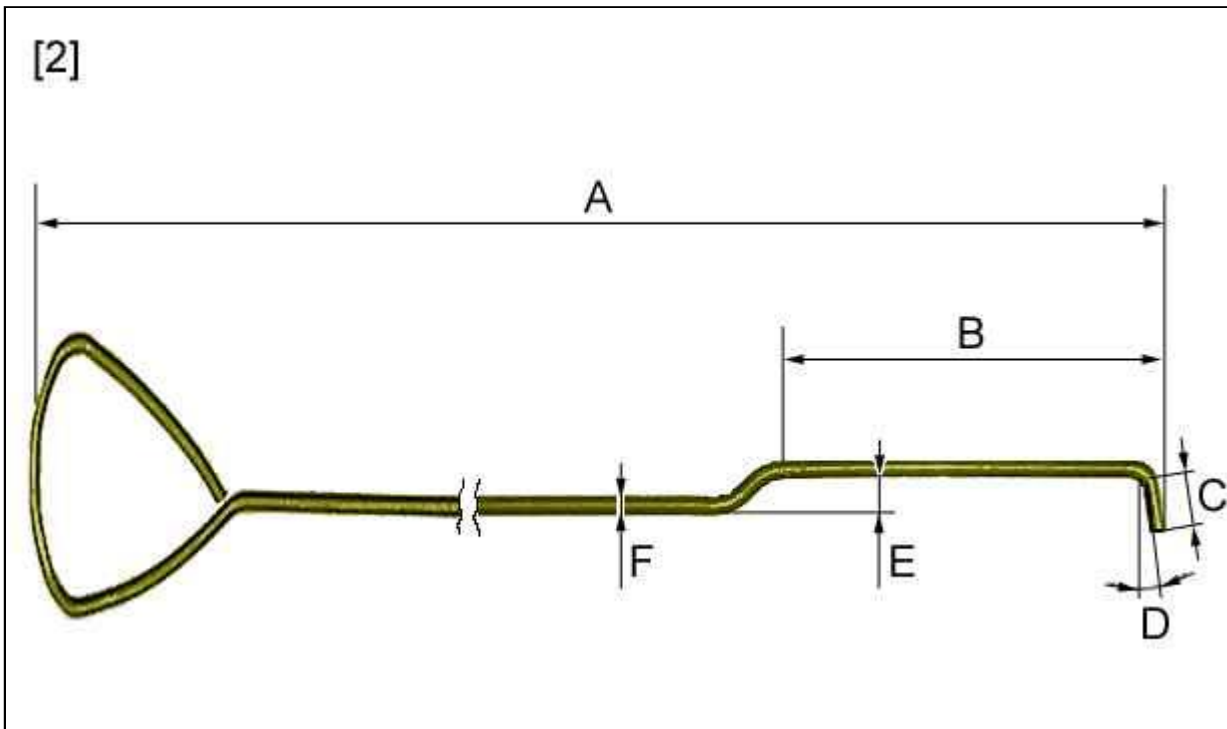
Снять передний грязезащитный щиток  .

3. Снятие



Рисунок : C4AM0D5D

Открепите фиксатор (2) (Трос привода открытия (1) капота ; С помощью тонкой отвертки.

Снимите :

- ┆ Болты (3)
- ┆ Фиксаторы (4) ; С помощью приспособления [1]

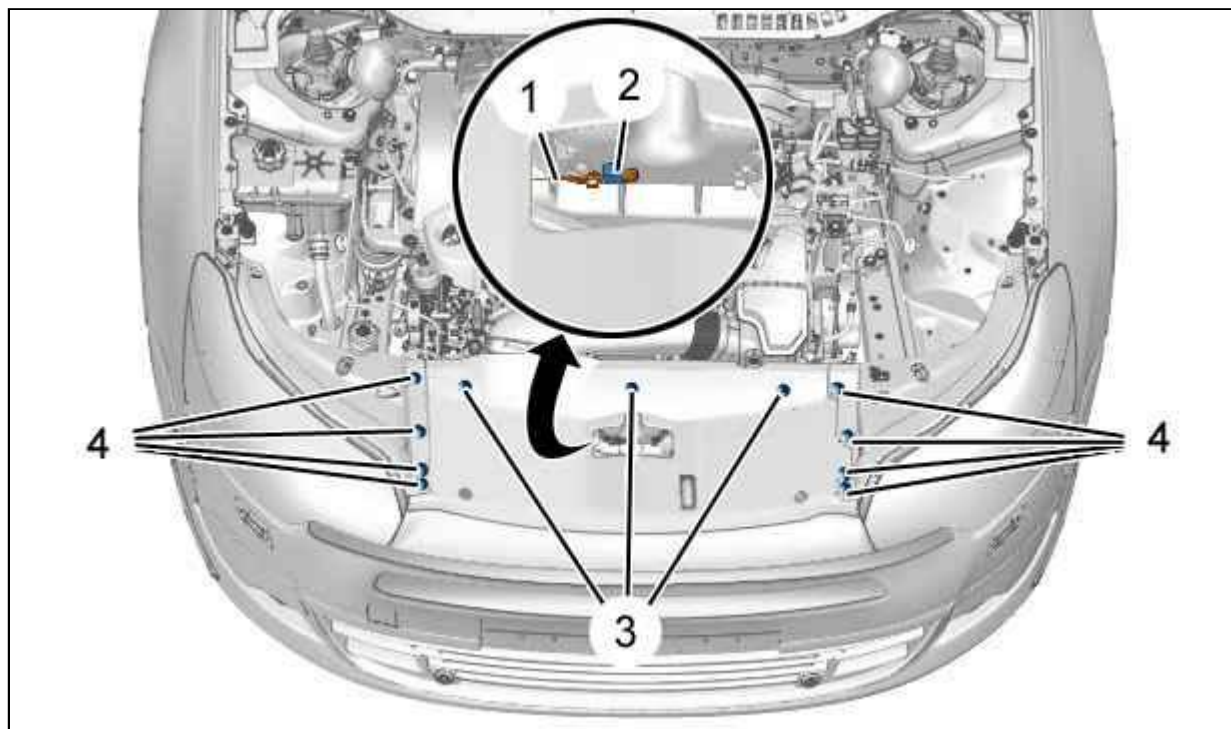

Рисунок : C4AM0D6D

СНИМИТЕ болты (5).

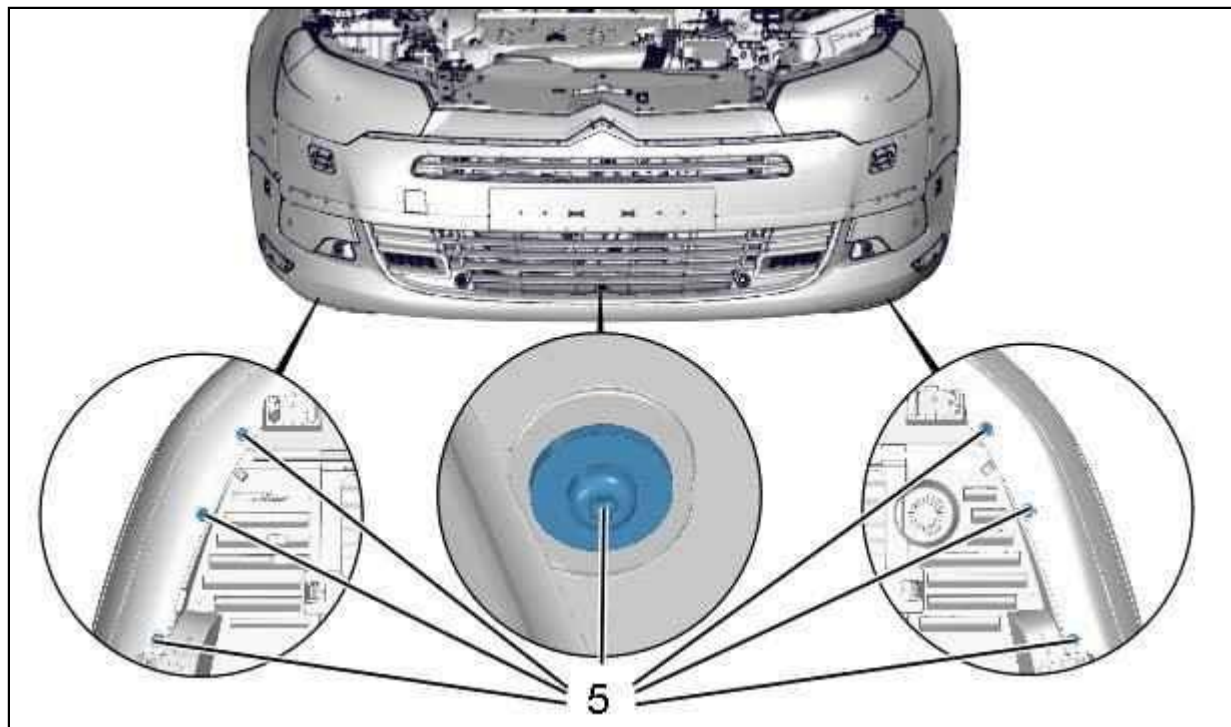

Рисунок : C4AM0D7D

Отметьте положение трубок омывателей фар (6), (9).

Отсоедините :

- ┆ Трубку (6) левого омывателя фары от соединения (7)
- ┆ Трубку (9) правого омывателя фары от соединения (8)

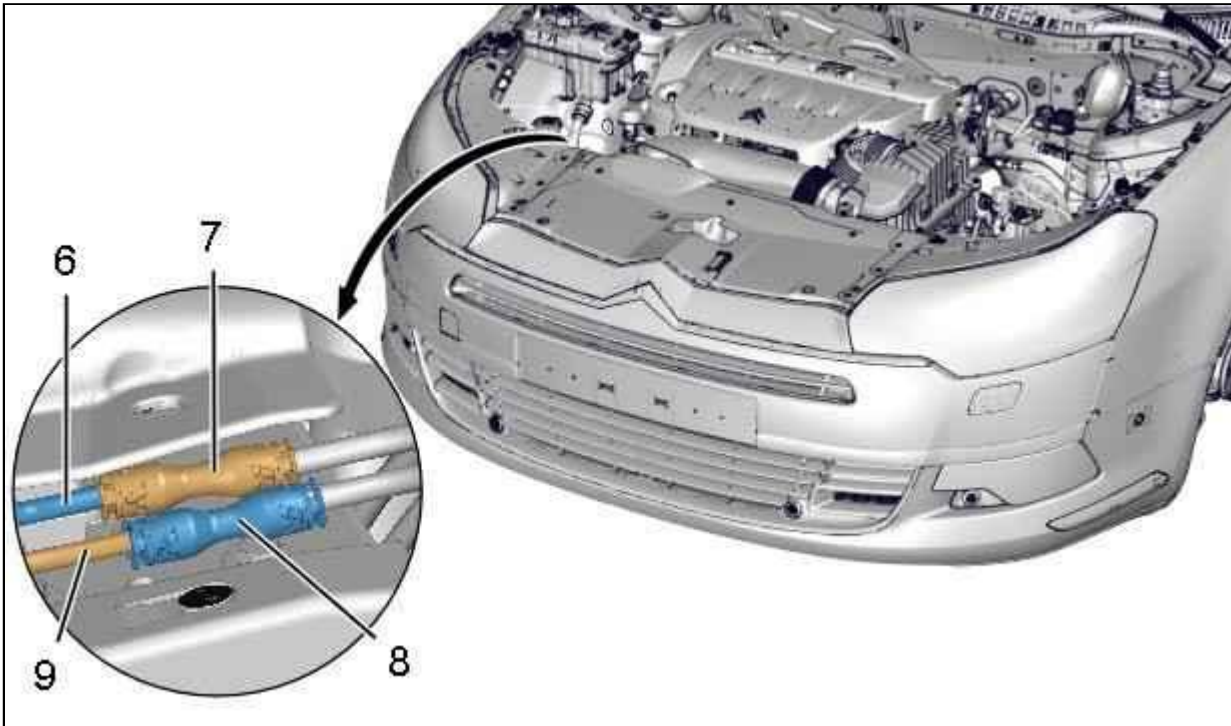

Рисунок : C4AM0D8D

Отключите разъемы (B " a ").

3.1. Левая сторона

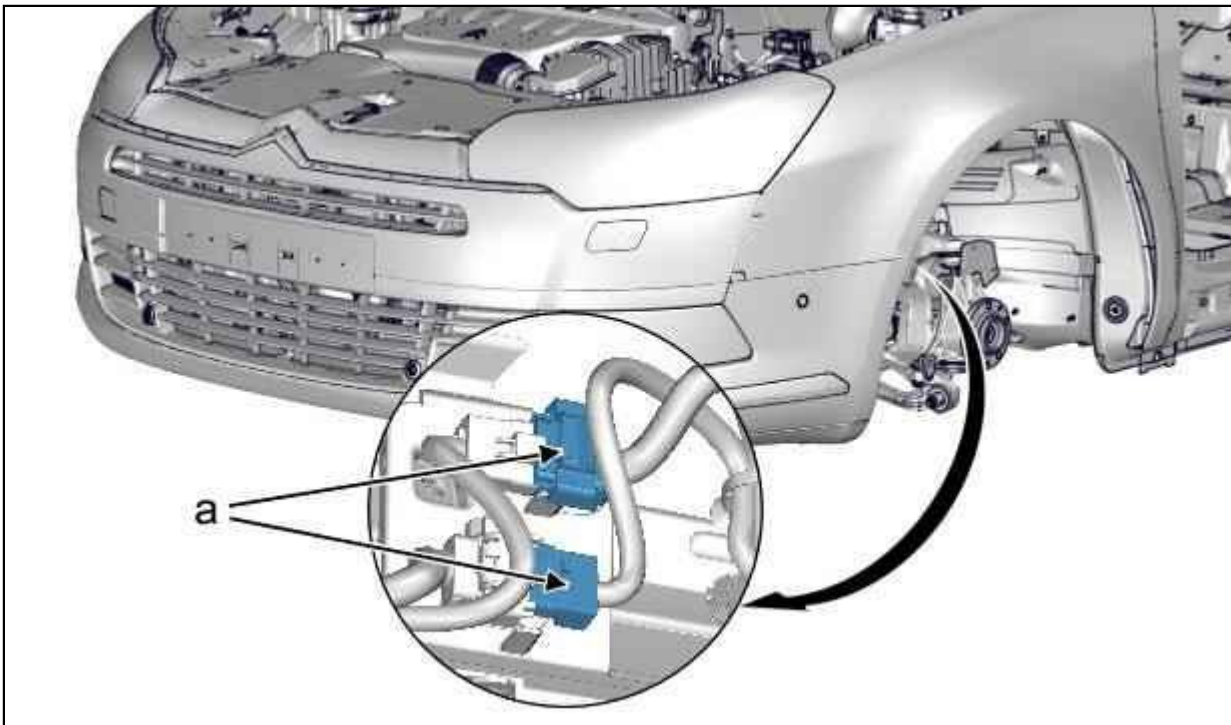

Рисунок : C4AM0D9D

Отверните фиксаторы (10) на 1/4 оборота (Против часовой стрелки) (как показано стрелкой) ; С помощью приспособления [2].

3.2. Правая сторона

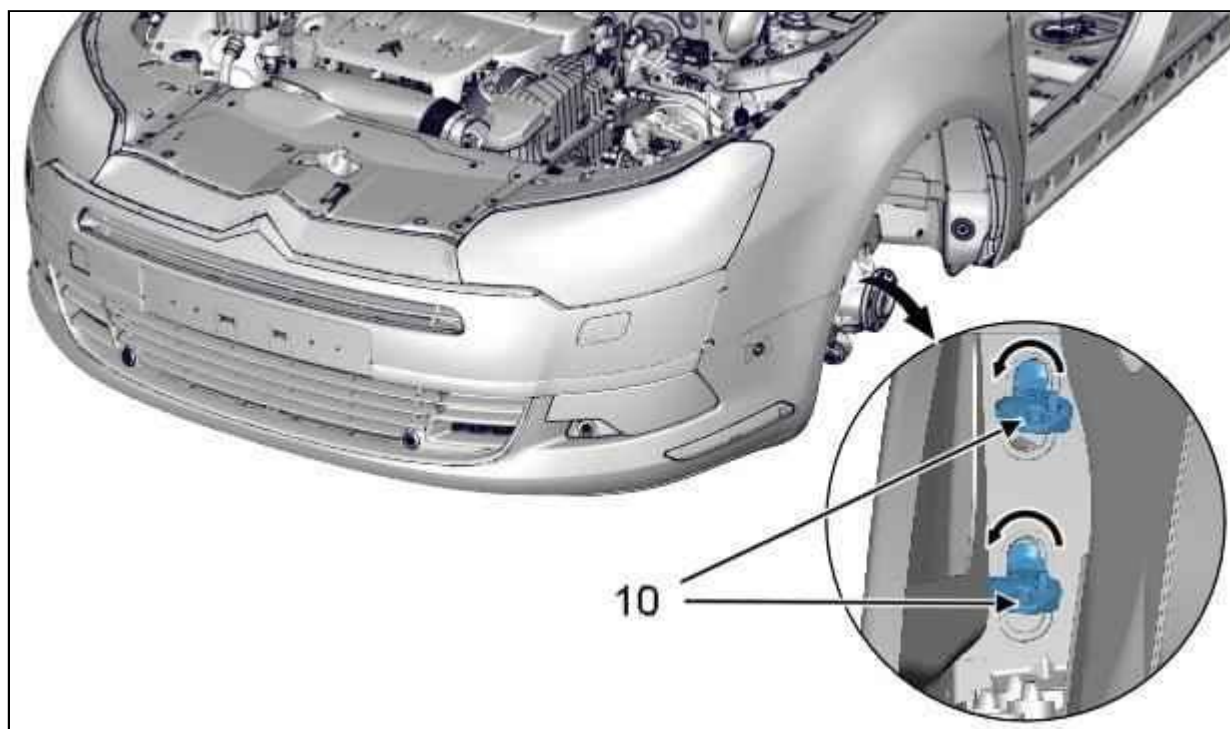

Рисунок : C4AM0DAD

Отверните фиксаторы (10) на 1/4 оборота (По часовой стрелке) (как показано стрелкой) ; С помощью приспособления [2].

3.3. Снятие (продолжение)

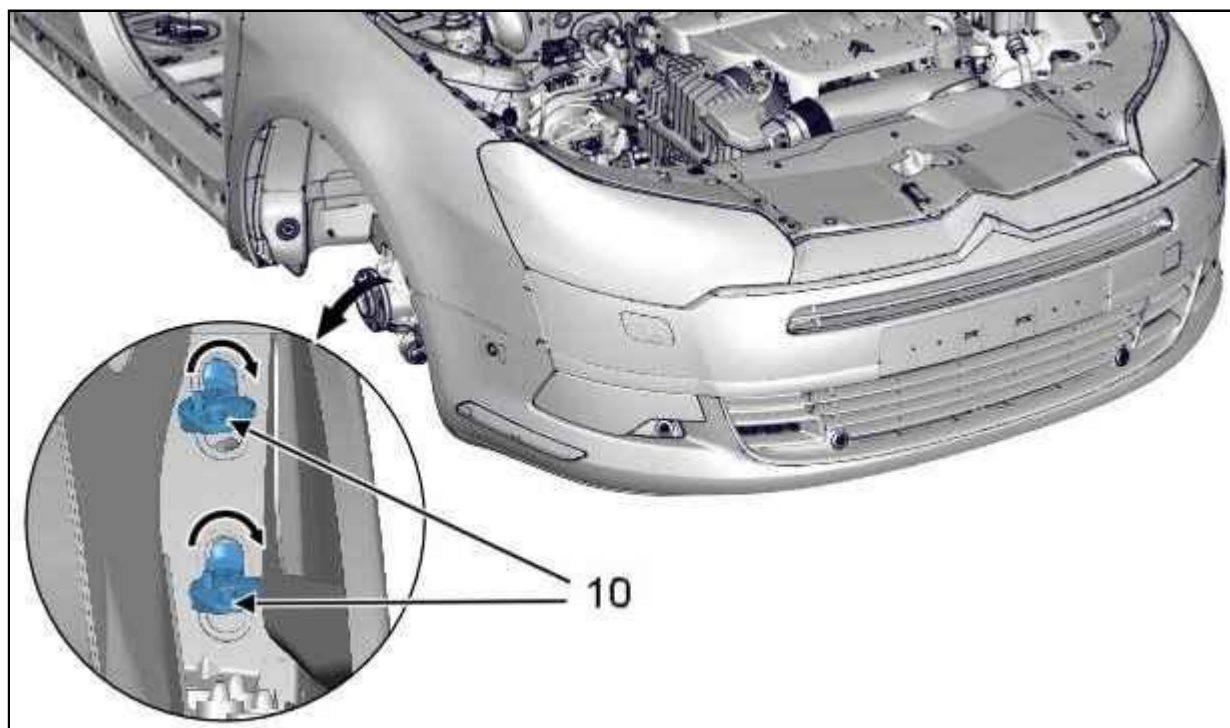

Рисунок : C4AM0DBD

2 человека необходимы для выполнения следующих операций.

Освободить передний бампер (11) (В " b ") (По стрелке) ; С помощью приспособления [1] (с каждой стороны).

Снять передний бампер (11).

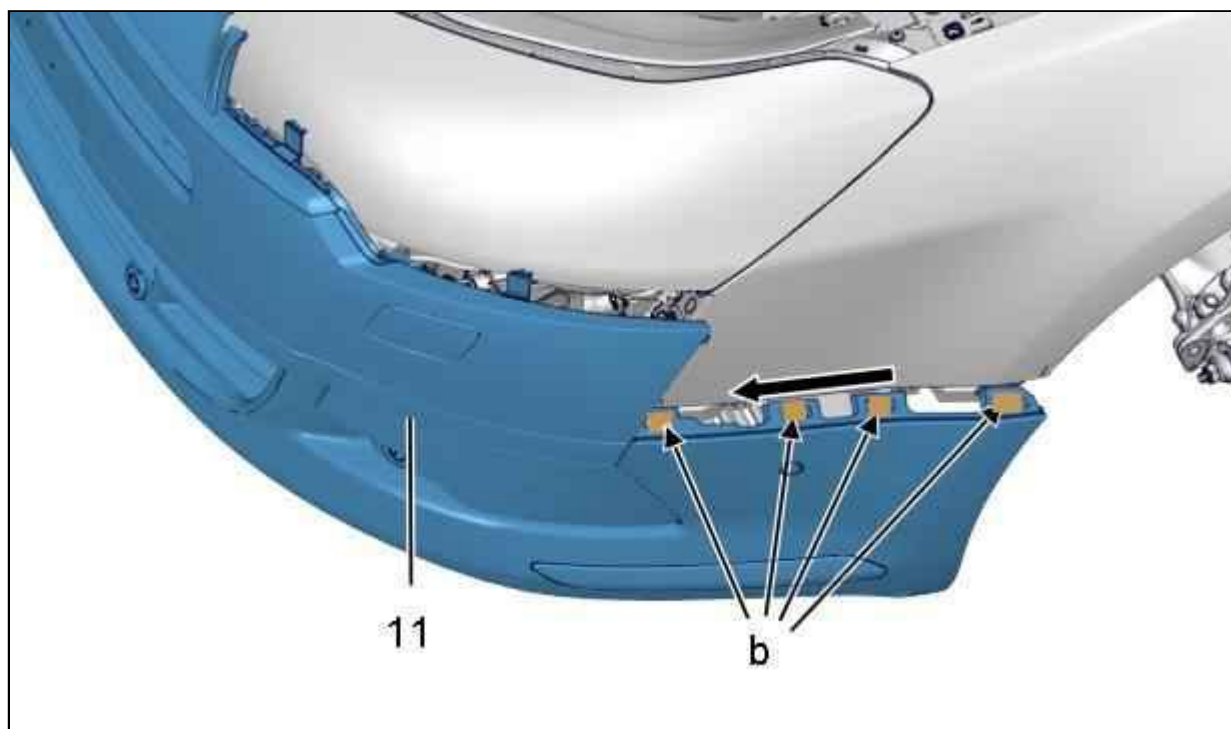
4. Установка

Установите на место передний бампер (11).

4.1. Левая сторона

Заверните фиксаторы (10) на 1/4 оборота (По часовой стрелке) ; С помощью приспособления [1].

4.2. Правая сторона

Заверните фиксаторы (10) на 1/4 оборота (Против часовой стрелки) ; С помощью приспособления [1].

4.3. Установка (продолжение)

Установка производится выполнением операций по снятию в обратном порядке.

Затяните болты (3), (5) моментом $1 \pm 0,2$ дН.м.

ОБЯЗАТЕЛЬНО : Систематически заменять неисправные фиксаторы.

ВНИМАНИЕ : Перед закрытием капота проверить работу привода открытия и замка капота.

Проверьте правильность функционирования электрооборудования.