

## СЛИВ – ЗАПОЛНЕНИЕ - ПРОКАЧКА : ГИДРАВЛИЧЕСКАЯ СИСТЕМА ПОДВЕСКИ И РУЛЕВОГО УПРАВЛЕНИЯ

**ОБЯЗАТЕЛЬНО** : Соблюдайте чистоту и правила безопасного выполнения работ.

### 1. Рекомендуемое оборудование



Рисунок : ВЗВР00GC

[ 1]зажим для хомута CLIC 4121-Т.

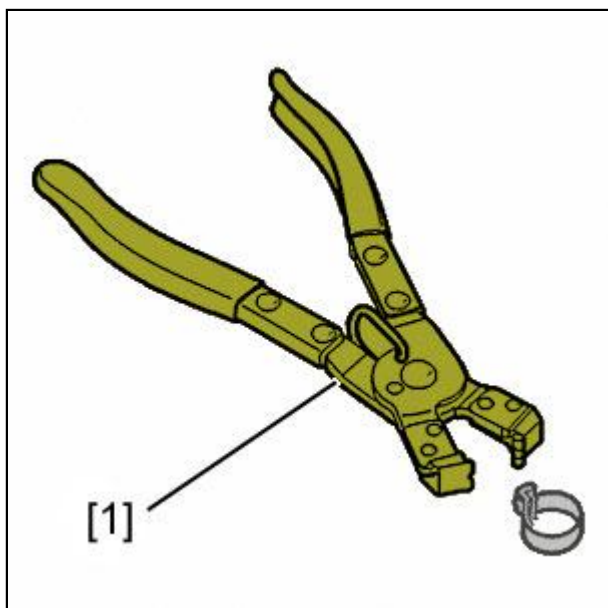

Рисунок : E5AP1T0C

[ 2] Прибор "LEXIA 4171.Т".

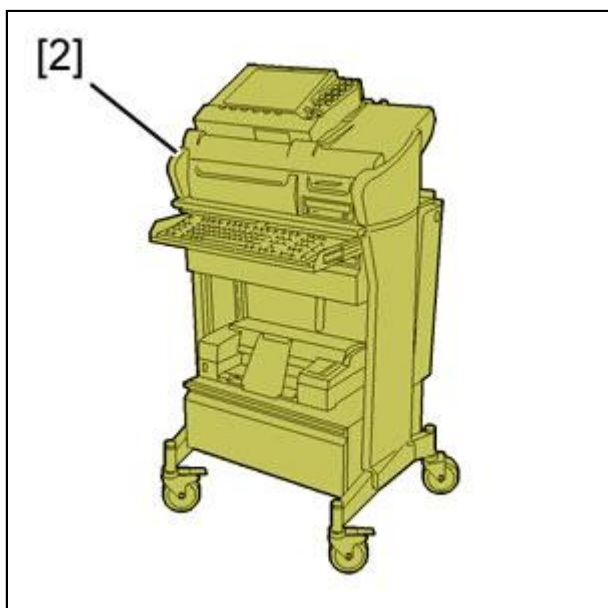

Рисунок : E5AP1T1C

[ 3] Прибор "PROXIA 4165.T".

## 2. Идентификация

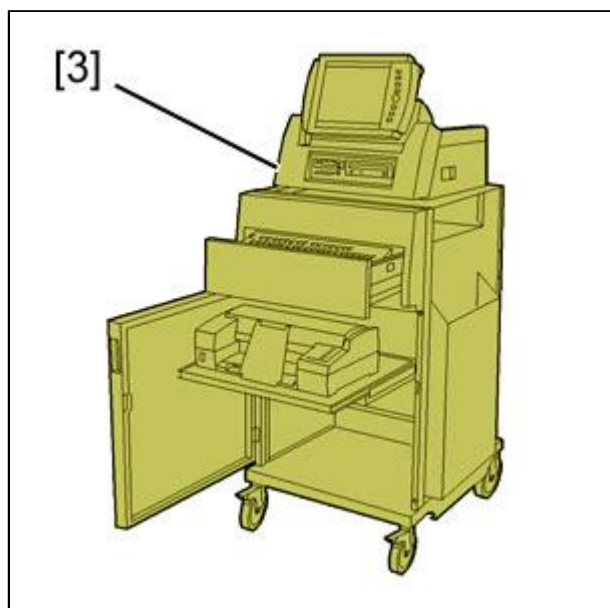

Рисунок : B4BP01ED

Переключатель подвески с импульсным управлением :

- ┆ А : Гидроактивная подвеска 3
- ┆ В : Гидроактивная подвеска 3+

## 3. Слив

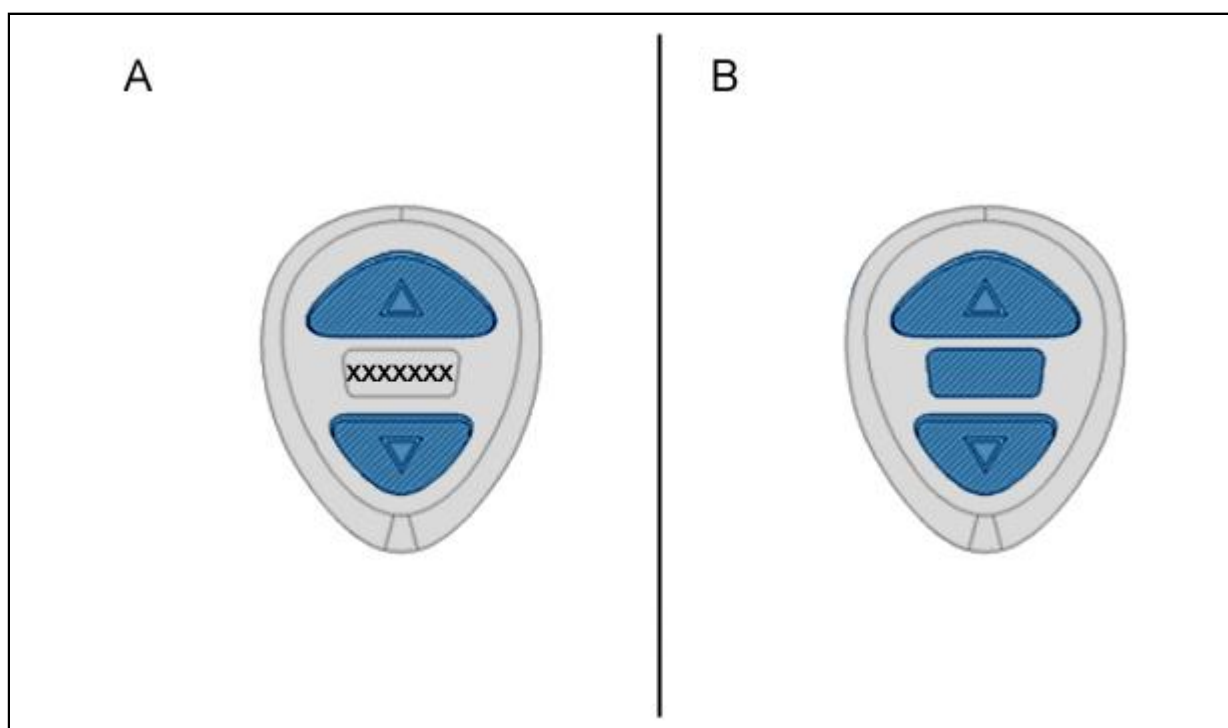
**ОБЯЗАТЕЛЬНО** : Запрещено повторно использовать собранную жидкость LDS.

Запуск двигателя.

Установить переключатель управления высотой подвески в НИЗКОЕ положение.

Остановите двигатель.

Поднять и закрепить автомобиль с вывешенными колесами.

**ВНИМАНИЕ** : Бачок с жидкостью LDS находится под давлением.

Открыть пробку бачка с жидкостью LDS.

Снимите :

- ┆ Переднее правое колесо
- ┆ Передний правый брызговик



Рисунок : C4CP0SDC

Снять хомут (1) с помощью приспособления [1].

Отсоединить шланг (2) от бачка с жидкостью LDS.

Слить жидкость LDS из бачка.

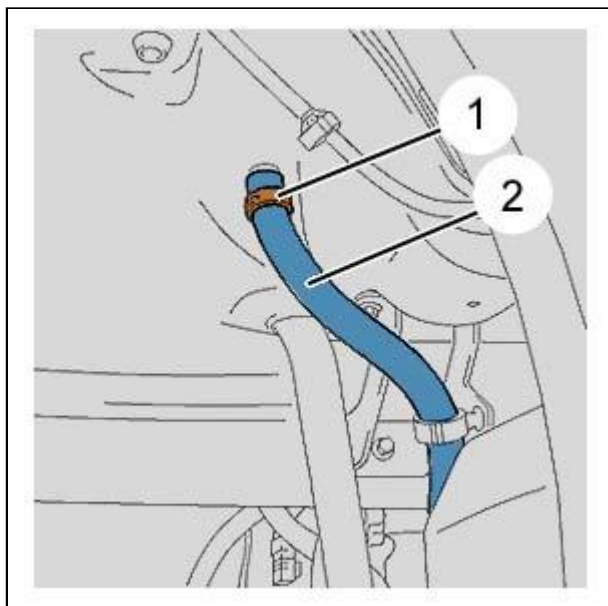
#### 4. Залив

Подсоедините шланг (2).

Установите :

- ┆ Новый хомут (1)
- ┆ Передний правый брызговик
- ┆ Переднее правое колесо

Опустите автомобиль на землю.



Рисунок : B4BP01MC

Откройте заглушку ( 3).

Залить жидкость LDS до уровня между отметкой минимального "b" и максимального "a" уровня.

## 5. Продувка

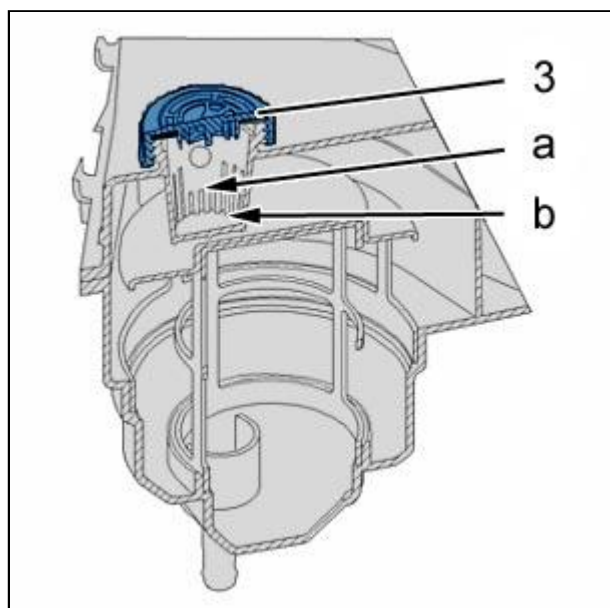
Создать давление 0,5 бар в бачке с жидкостью LDS (с помощью приспособления типа FACOM 920).

Запуск двигателя.

Дождаться стабилизации положения кузова автомобиля.

Установить переключатель управления высотой подвески в ВЫСОКОЕ положение.

Установить переключатель управления высотой подвески в НИЗКОЕ положение.

Переместить рулевое колесо в крайнее положение в каждую сторону.

Остановите двигатель.

Проверьте уровень жидкости LDS.

## 6. Проверка и дозаправка жидкости LDS

Запуск двигателя.

Установить переключатель управления высотой подвески в НИЗКОЕ положение.

Дождитесь, чтобы кузов автомобиля занял требуемое положение.

Остановите двигатель.

Соединить приспособление [ 1]или [2] с диагностическим разъемом.

Включить зажигание.

Выбирать последовательно следующие меню :

- | Подвеска
- | Сброс давления

Следовать указаниям на дисплее :

- | Выключить зажигание при сбросе давления
- | Подождать 1 минуту
- | Отсоединить аккумуляторную батарею

**ПРИМЕЧАНИЕ :** При нарушении этой процедуры в системе подвески вновь создается давление.

Снять декоративную накладку .

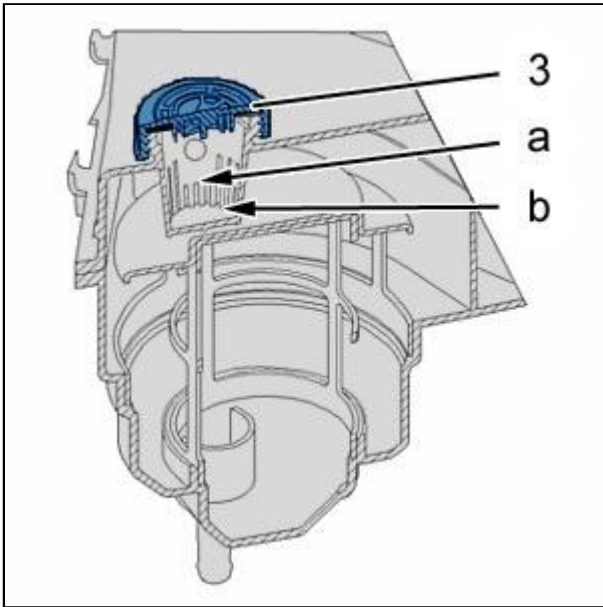

Рисунок : B4BP01MC

Откройте заглушку ( 3).

При уровне жидкости LDS ниже минимальной отметки "b".

Залить жидкость LDS до уровня между отметкой минимального "b" и максимального "a" уровня.