

автомобиль : 308	OPR : 11622		
область	система помощи при вождении	функция	усилитель рулевого управления
составные части	7122 группа электрического насоса усилителя рулевого управления /		

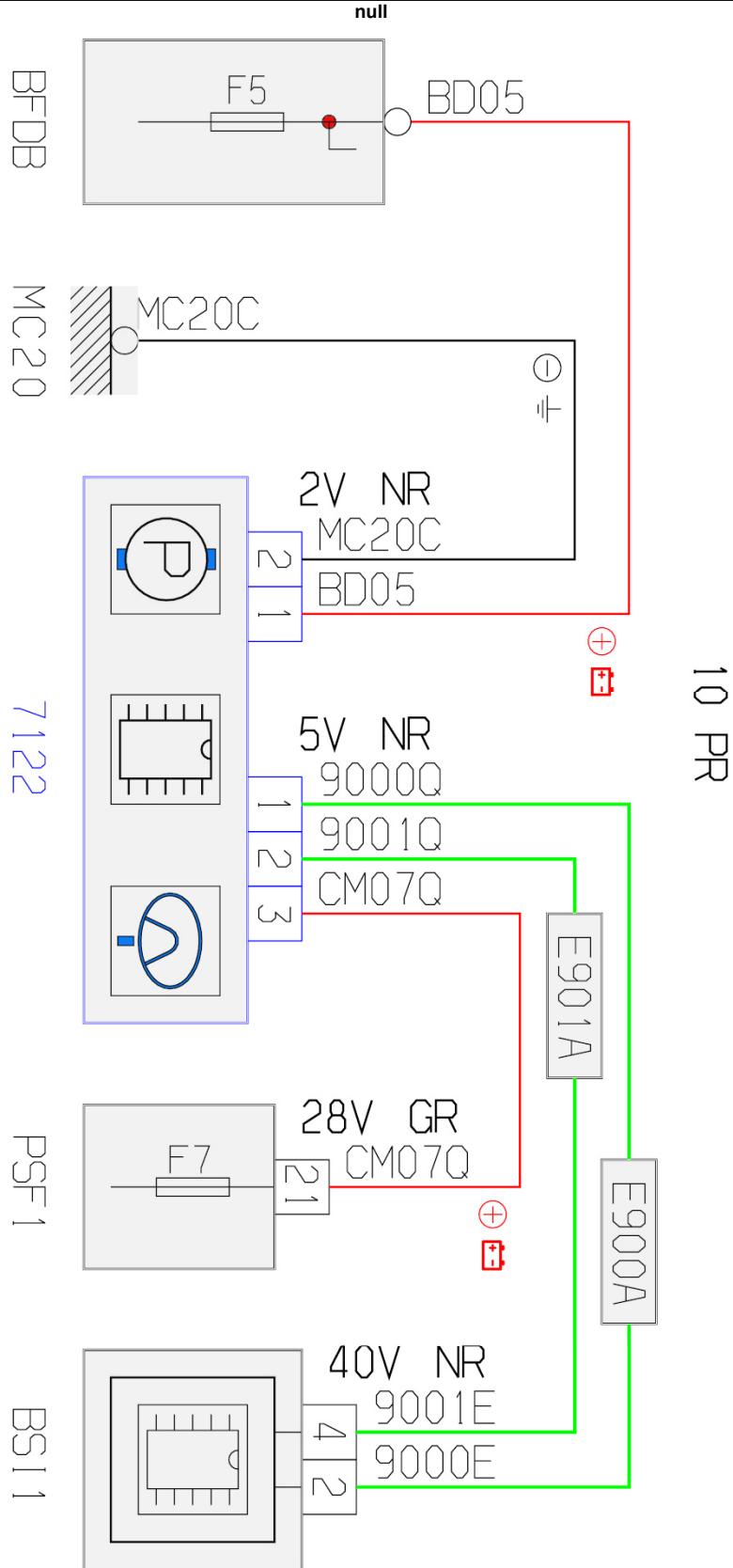

собственность PSA Peugeot Citroen

07/08/2016

код элемента	назначение	информация
7122	null	группа электрического насоса усилителя рулевого управления /
BFDB	null	блок плавких предохранителей, питающийся от аккумуляторной батареи
BSI1	null	интеллектуальный коммутационный блок (BSI)
E900A	null	сращивание информационного провода (или эквипотенциального 276A)
E901A	null	сращивание информационного провода (или эквипотенциального 901A)
MC20	null	точка соединения с массой кузова номер 20
PSF1	null	сервисная панель - модуль предохранителей в моторном отсеке