

B1KG2ZP0

СНЯТИЕ – УСТАНОВКА : ЭЛЕКТРОКЛАПАН РЕЦИРКУЛЯЦИИ ОТРАБОТАВШИХ  
ГАЗОВ

**ОБЯЗАТЕЛЬНО** : Соблюдайте чистоту и правила безопасного выполнения работ.

## 1. Рекомендуемое оборудование



Рисунок : E5AP308D

/ 1/ съемник для быстросъемных хомутов (-).0172.Z.

## 2. Снятие

**ОБЯЗАТЕЛЬНО** : Соблюдайте требования обеспечения безопасности и чистоты, специфичные для дизельных двигателей с топливной системой высокого давления (HDI).

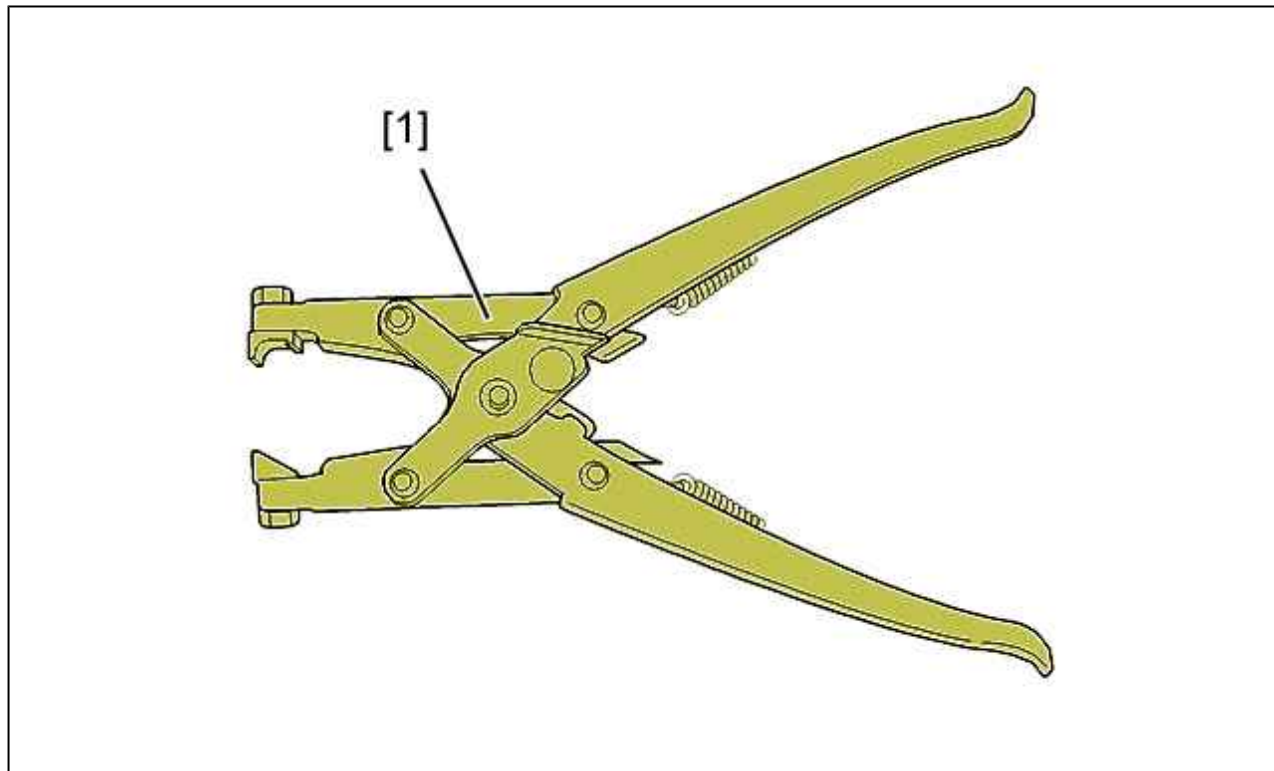
**ВНИМАНИЕ** : После выключения зажигания: подождите 15 минут, прежде чем отключать аккумуляторную батарею, чтобы гарантировать запоминание результатов.

Отсоединить аккумуляторную батарею .

Снять декоративную крышку двигателя .

Снимите :

- Верхняя интегрированная система впуска воздуха ⓘ
- Топливный фильтр ⓘ



Рисунок : B1BPS8HD

Снимите :

- 3 болтов (2)
- Опору топливного фильтра (1)

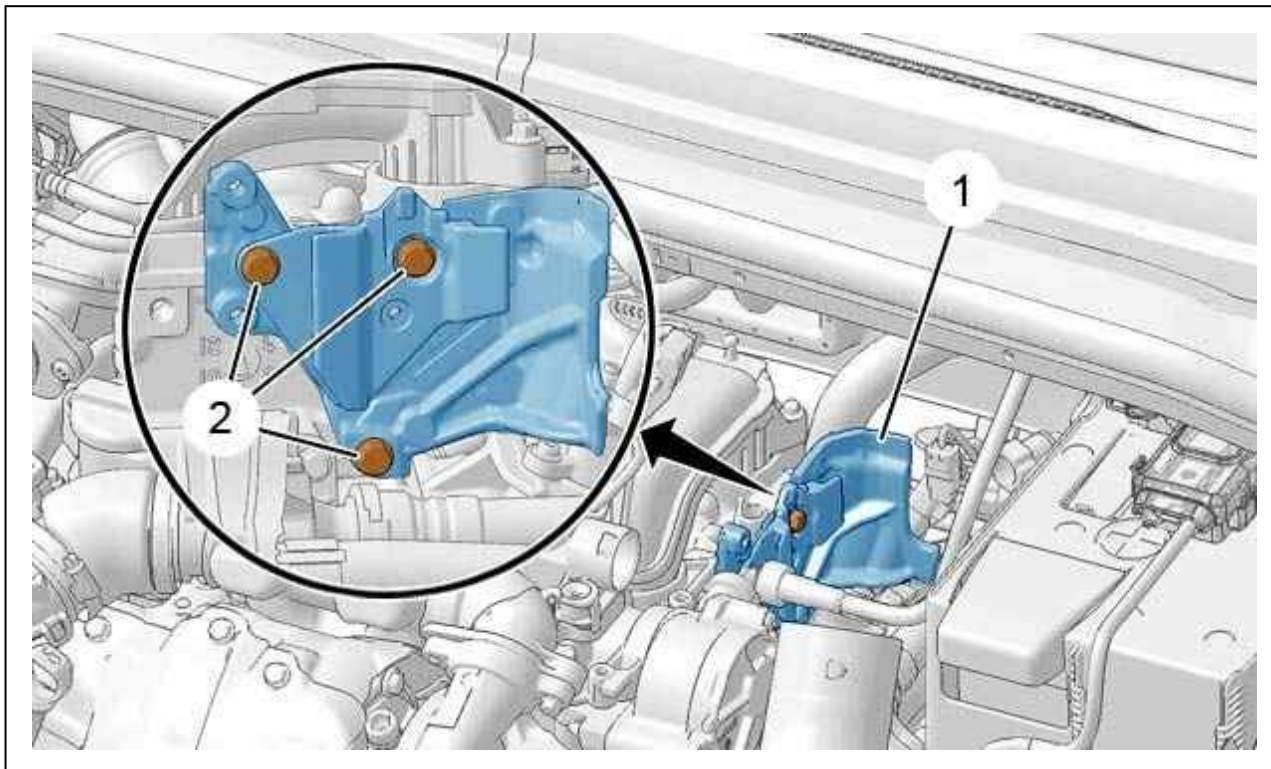

Рисунок : B1BPS8JD

Отсоедините разъем (в "а").

Снимите :

- Защелкивающийся хомут ( 4 ) ; С помощью приспособления [1]
- 2 болтов (5)
- Электромагнитный клапан рециркуляции отработавших газов (3)
- Прокладку

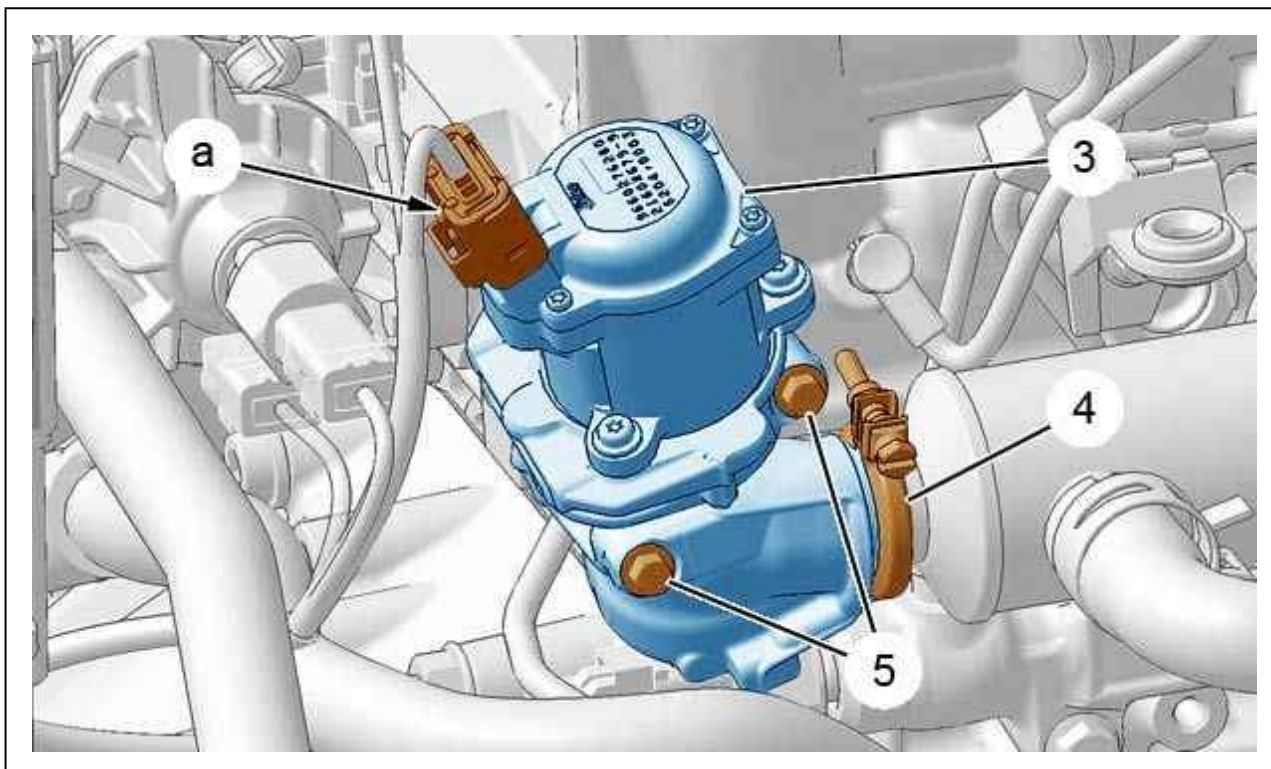
### 3. Установка

**ВНИМАНИЕ** : При установке все снятые уплотнители необходимо заменить на новые.

**ВНИМАНИЕ** : Использовать хомуты с болтами (специальные приспособления для послепродажного обслуживания).

Установите :

- Прокладку
- Электромолупан рециркуляции отработавших газов (3)



Наживите 2 болты (5).

Установите и затяните хомут ( 4) (специальные приспособления для послепродажного обслуживания).

Затяните 2 болта (5) моментом  $1 \pm 0,1$  дН.м.

Подсоедините разъем (в "а").

Установите :

- Опору топливного фильтра (1)
- 3 болтов (2) ; Затяните моментом  $0,8 \pm 0,1$  дН.м
- **Топливный фильтр** 
- **Верхняя интегрированная система впуска воздуха** 
- Декоративную крышку двигателя

Подсоедините обратно аккумуляторную батарею.

**ВНИМАНИЕ** : Выполните операции, которые необходимо выполнить после снятия аккумуляторной батареи  .