

автомобиль : 307	OPR : 9307		
область	элементы защиты и двери	функция	стеклоподъемник
составные части	6032 привод + модуль переднего ступенчатого стеклоподъемника водителя		

null

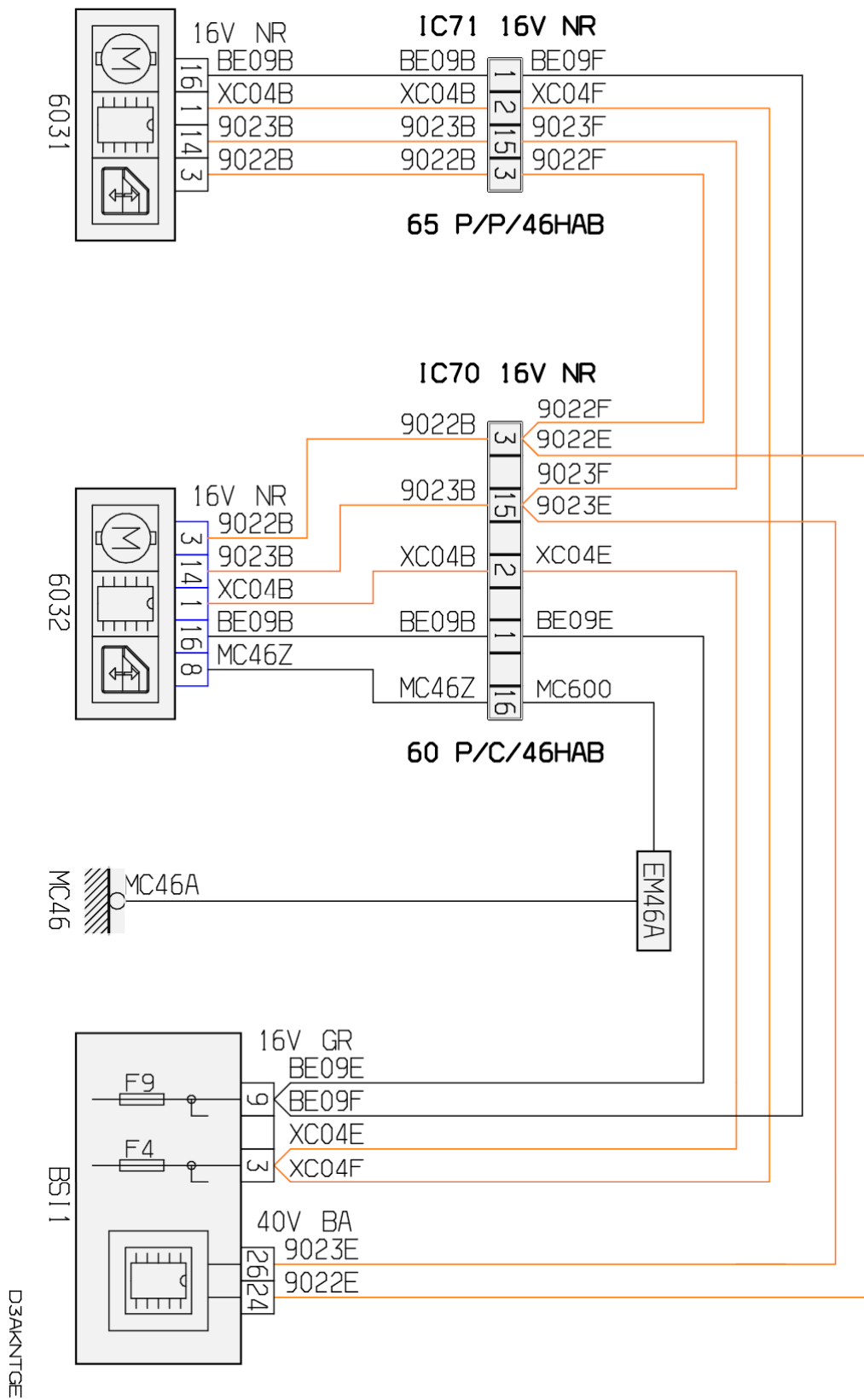

собственность PSA Peugeot Citroen

03/06/2016

код элемента	назначение	информация
6031	null	привод + модуль переднего ступенчатого стеклоподъемника пассажира
6032	null	привод + модуль переднего ступенчатого стеклоподъемника водителя
BSI1	null	интеллектуальный коммутационный блок (BSI)
EM46A	null	сращивание массы (точка соединения с массой номер 46A)
IC70	null	соединение жгута проводов салона со жгутом проводов передней двери водителя
IC71	null	соединение жгута проводов салона со жгутом проводов передней двери пассажира
MC46	null	точка соединения с массой кузова номер 46