



СНЯТИЕ - УСТАНОВКА : ДВИГАТЕЛЬ И КОРОБКА ПЕРЕДАЧ В СБОРЕ

ОБЯЗАТЕЛЬНО : Соблюдайте чистоту и правила безопасного выполнения работ ⓘ .

ОБЯЗАТЕЛЬНО : Соблюдайте рекомендации по безопасности и чистоте, специфичные для дизельных двигателей с непосредственным впрыском топлива под высоким давлением (HPi) ⓘ .

ОБЯЗАТЕЛЬНО : Подождать не менее одного часа, прежде чем проводить работу с выпускной системой и турбокомпрессором.

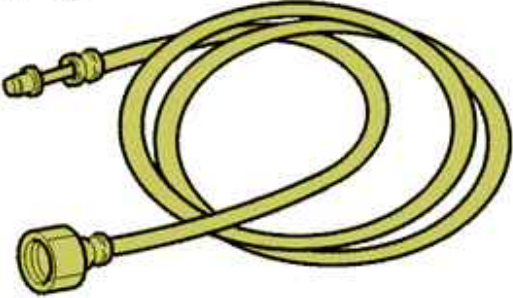
1. Инструменты

Приспособления	Артикулы	Обозначение
<p>[0141-T1]</p>  <p>Рисунок : E5AB03IT</p>	[0141-T1]	Трубка с наконечником для клапана
<p>[0004]</p>  <p>Рисунок : E5AB05KT</p>	[0004]	подъемный стол
	[0005-C] [0005-G]	комплект опор для

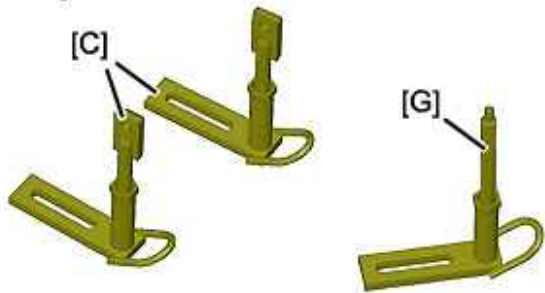
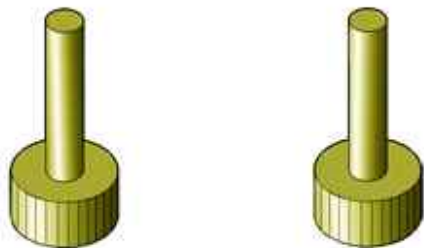
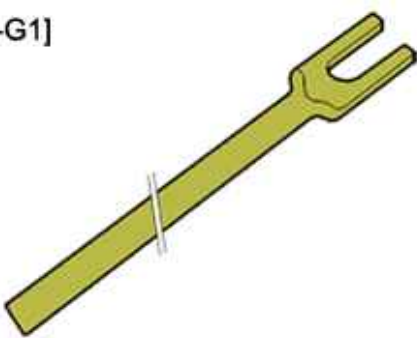
<p>[0005]</p> 		
<p>Рисунок : E5AB0BZT</p>		
<p>[1520]</p> 	<p>[1520]</p>	<p>заглушки для быстроразъемных соединений</p>
<p>Рисунок : E5AG04WT</p>		
<p>[0216-G1]</p> 	<p>[0216-G1]</p>	<p>Приспособление для разъединения шарниров Ø 10 мм</p>
<p>Рисунок : E5AB0H1T</p>		

2. Снятие

Установите автомобиль на 2 стоечный подъемник.

Отсоединить аккумуляторную батарею .

Снять защиту двигателя .

Слив :

- Системы охлаждения
- Коробку передач



Рисунок : В1ВG1ТВD

Отсоединить и сдвинуть : Блок предохранителей (3) моторного отсека.

Снять :

- Воздушный резонатор (5)
- Трубку подачи воздуха (6)
- Крышку блока управления двигателя (4)
- Крышка аккумуляторной батареи (2)
- Аккумуляторная батарея
- Ящик аккумуляторной батареи
- Блок воздушного фильтра (1)

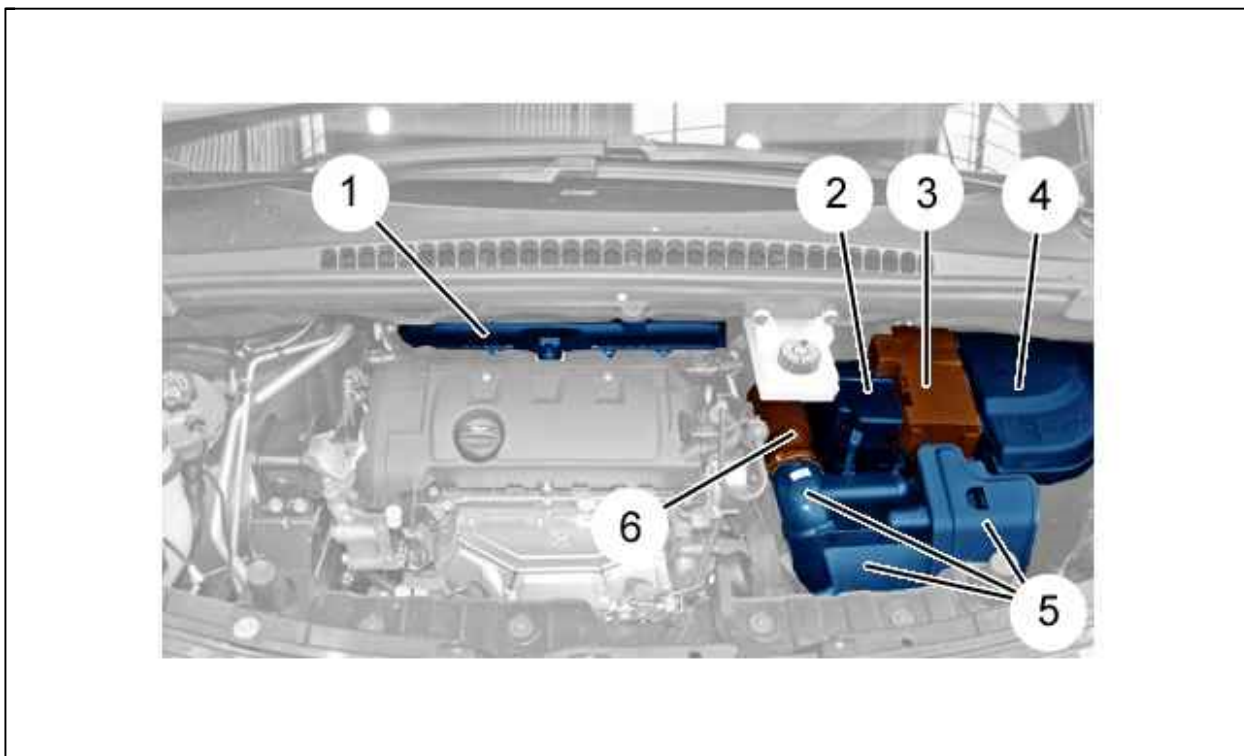

Рисунок : B1BG05RD

ОБЯЗАТЕЛЬНО : Сбросить давление топлива, присоединив приспособление [0141-T1] к клапану ШРЕДЕР и собрать слившееся топливо в сборник (в "а").

ВНИМАНИЕ : Закройте отверстия входного и выходного топливопроводов (7), (8); С помощью приспособления [1520].

Отсоединить топливные трубки (7), (8).

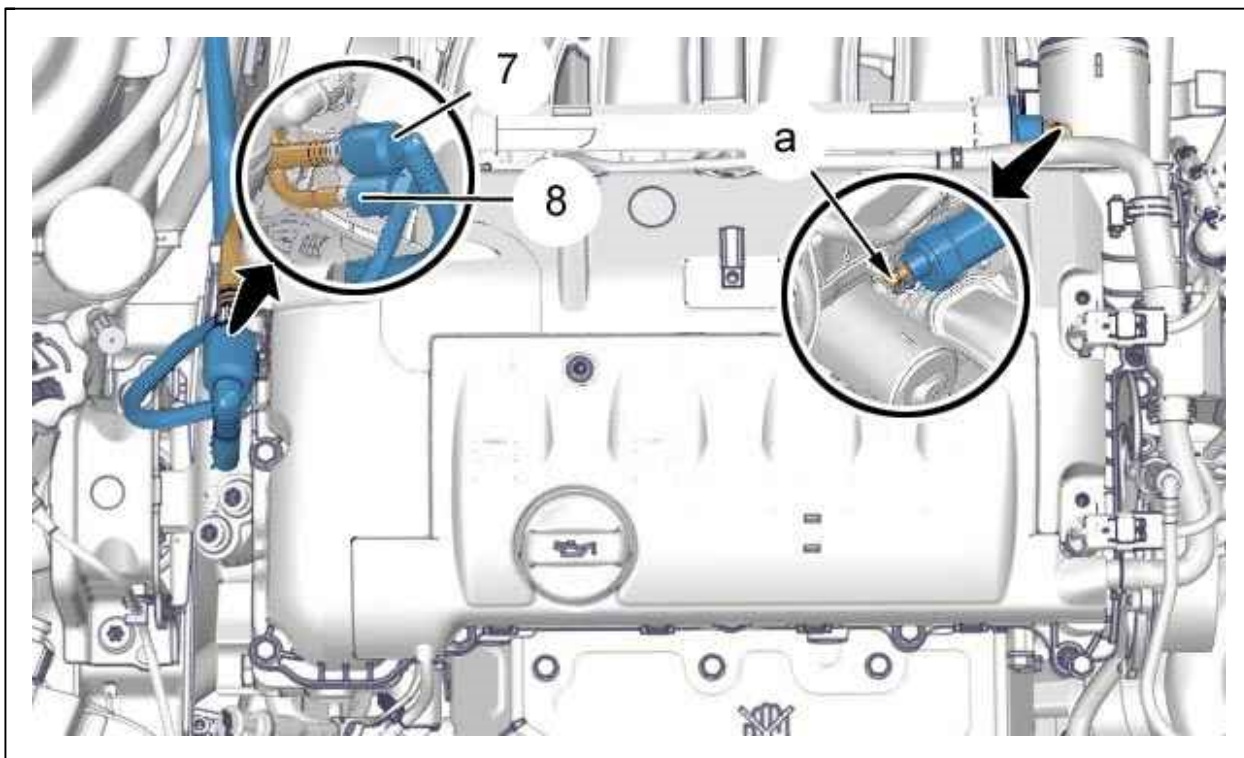

Рисунок : В1ВG05SD

Отсоедините вакуумную трубку (в "b").

Снять :

- Гайку (10)
- Опору аккумуляторной батареи (9)

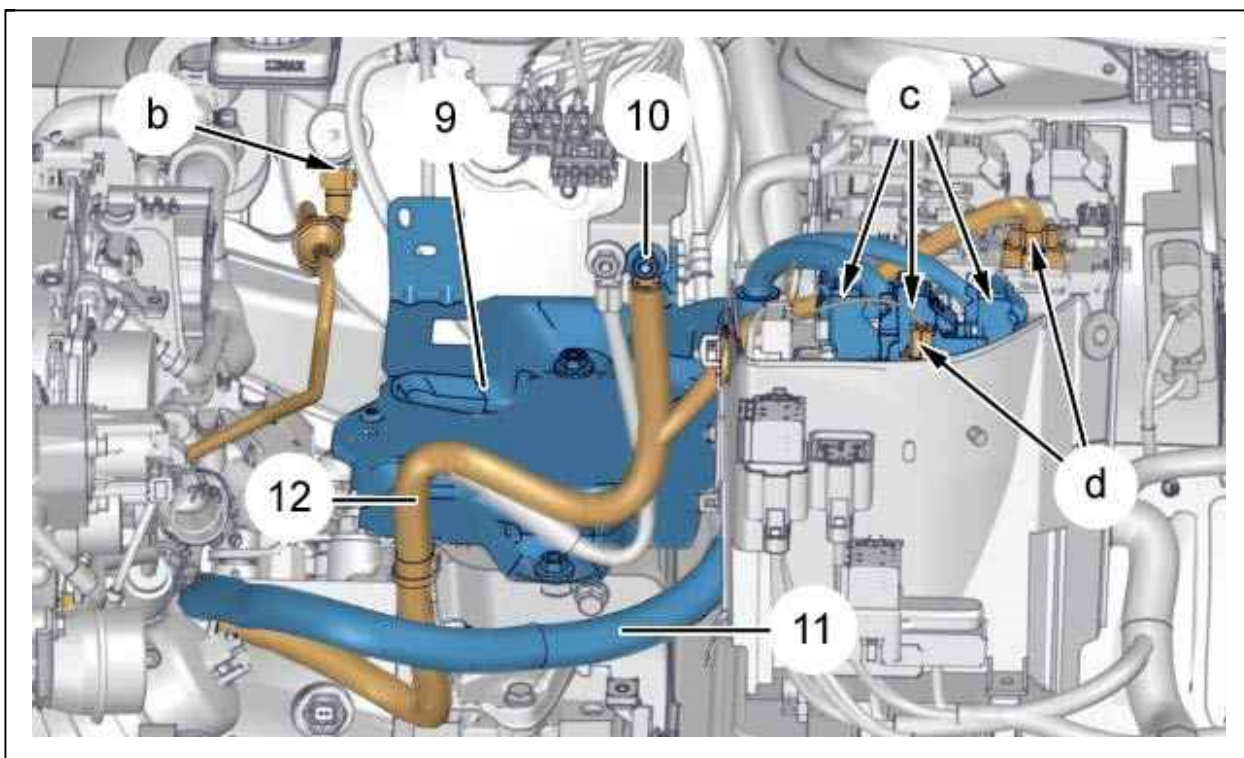
Отсоединить :

- Разъемы жгута проводов (11) (в "c")
- Разъемы жгута проводов (12) (в "d")

Отодвинуть : Жгуты проводов (11), (12).



Рисунок : В1GГ03KD

Отсоедините :

- Входной и выходной дюритовые шланги обогревателя (в "e", "f")
- Нижние и верхние шланги радиатора (в "g", "h")

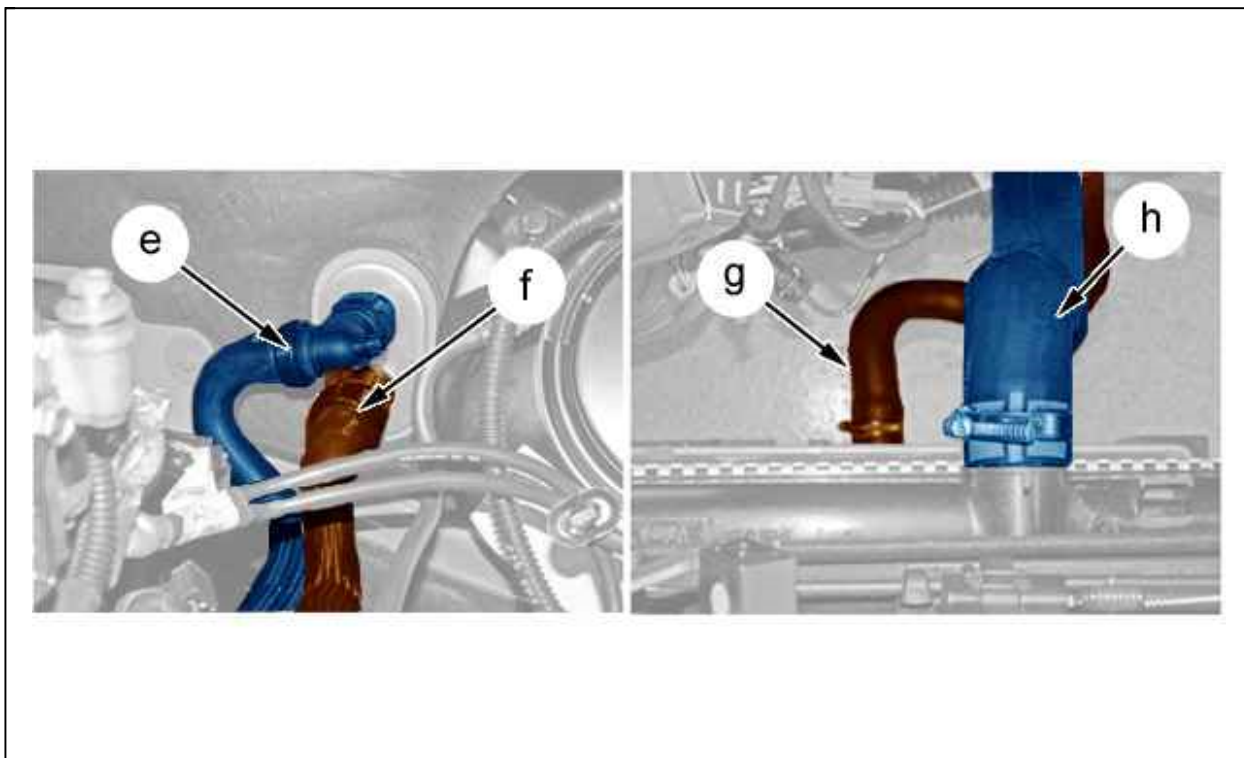

Рисунок : B1BG05TD

Отвернуть болт (15).

Отодвиньте приемный цилиндр (16) гидроуправления сцеплением без размыкания гидравлического контура.

Отсоедините разъем компрессора кондиционера воздуха (14) (в "j") (в зависимости от комплектации).

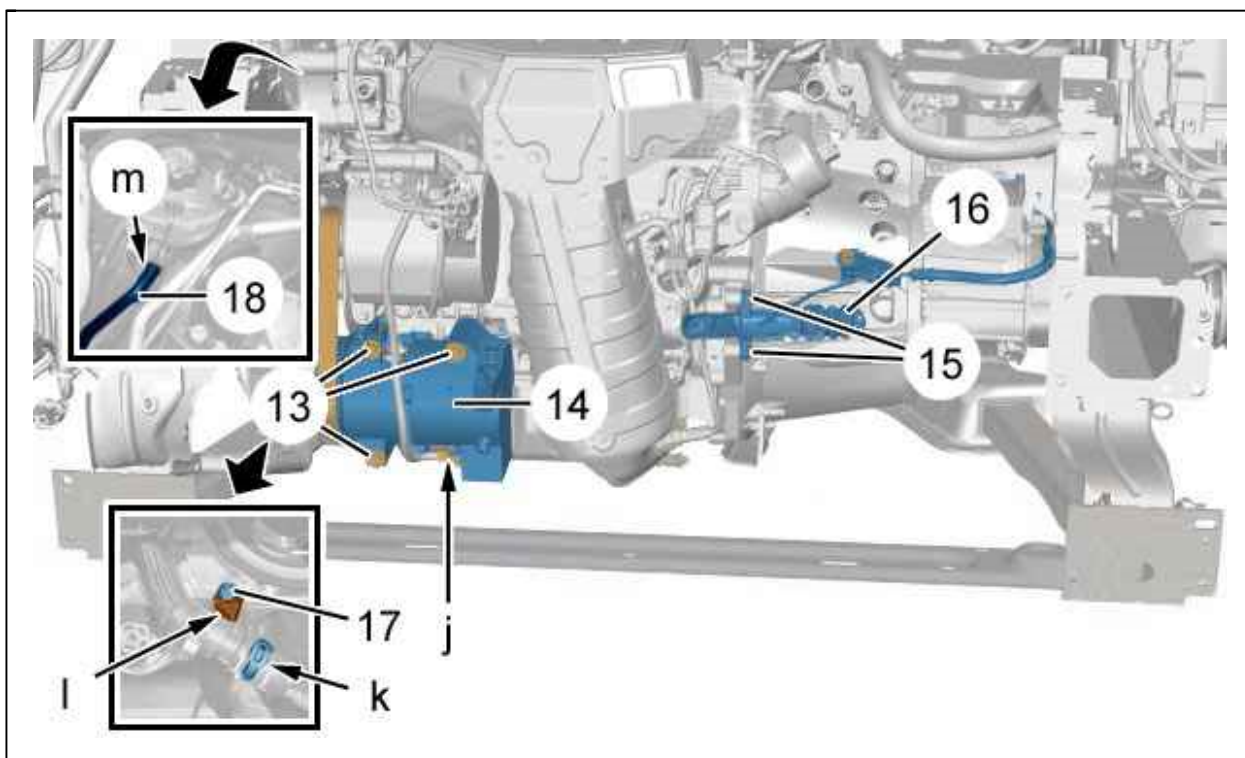
Снять :

- Ремень привода навесного оборудования
- Болты (13) компрессора системы кондиционирования (14) (в зависимости от комплектации)

ВНИМАНИЕ : Не отсоединяйте шланг (в "k"; Риск разрыва лапки (в "l").

Отведите в сторону и закрепите компрессор (14) (в зависимости от комплектации).

Снять :

- Болт (17)
- Кабель массы на коробке передач

Отсоединить контактор заднего хода.

Отсоедините : Нижний дюритовый шланг (18) расширительного бачка (в "m").



Рисунок : B2CG0CAD

Отсоедините 2 шарнира крепления опоры тросов управления переключением передач (в "n") ; С помощью приспособления [0216-G1].

Открепите от опоры стопоры (19) оболочек тросов управления переключением передач.

Снять :

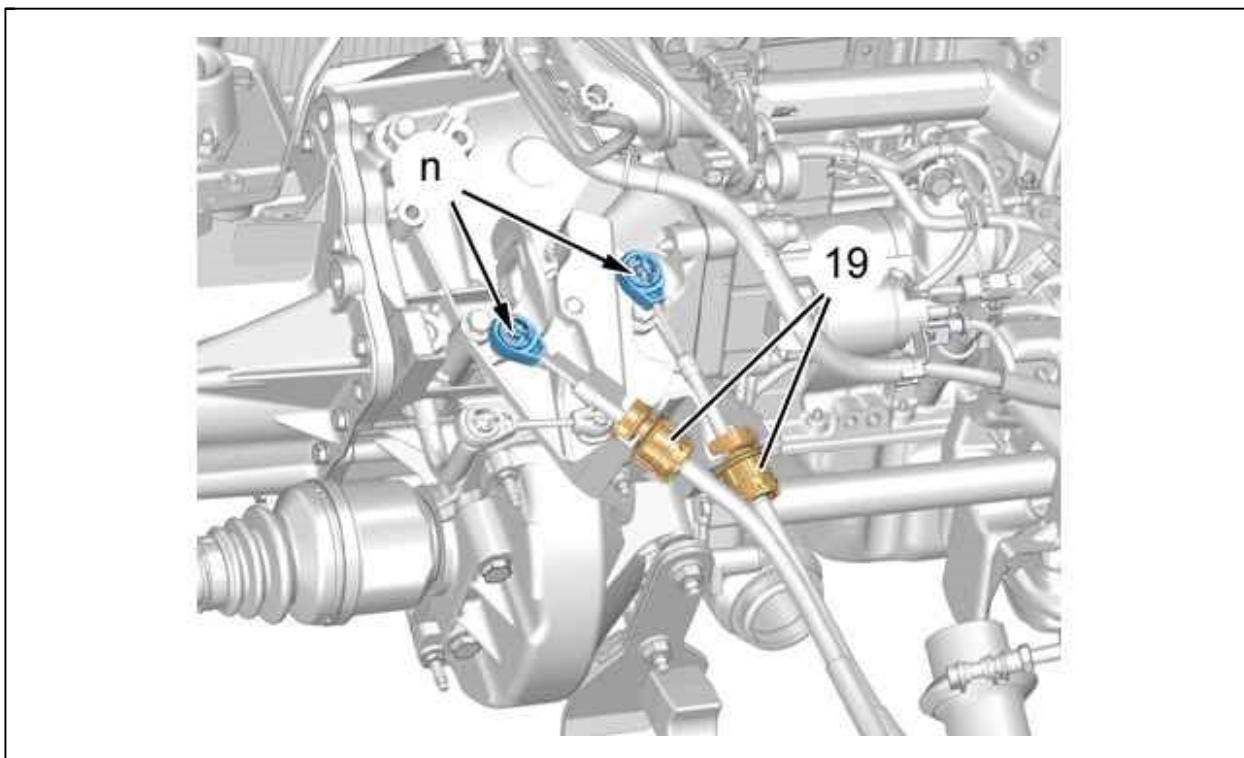
- Дефлектор переднего бампера
- Приводные валы
- Гайки стоек стабилизатора поперечной устойчивости (нижний)
- Гибкий шланг выпускной системы



Рисунок : C4AG1PSD

Снять :

- Нижнюю поперечину (23)
- болтов (20)
- Болты (21) левой тяги
- Левый передний удлинитель подрамника (22)

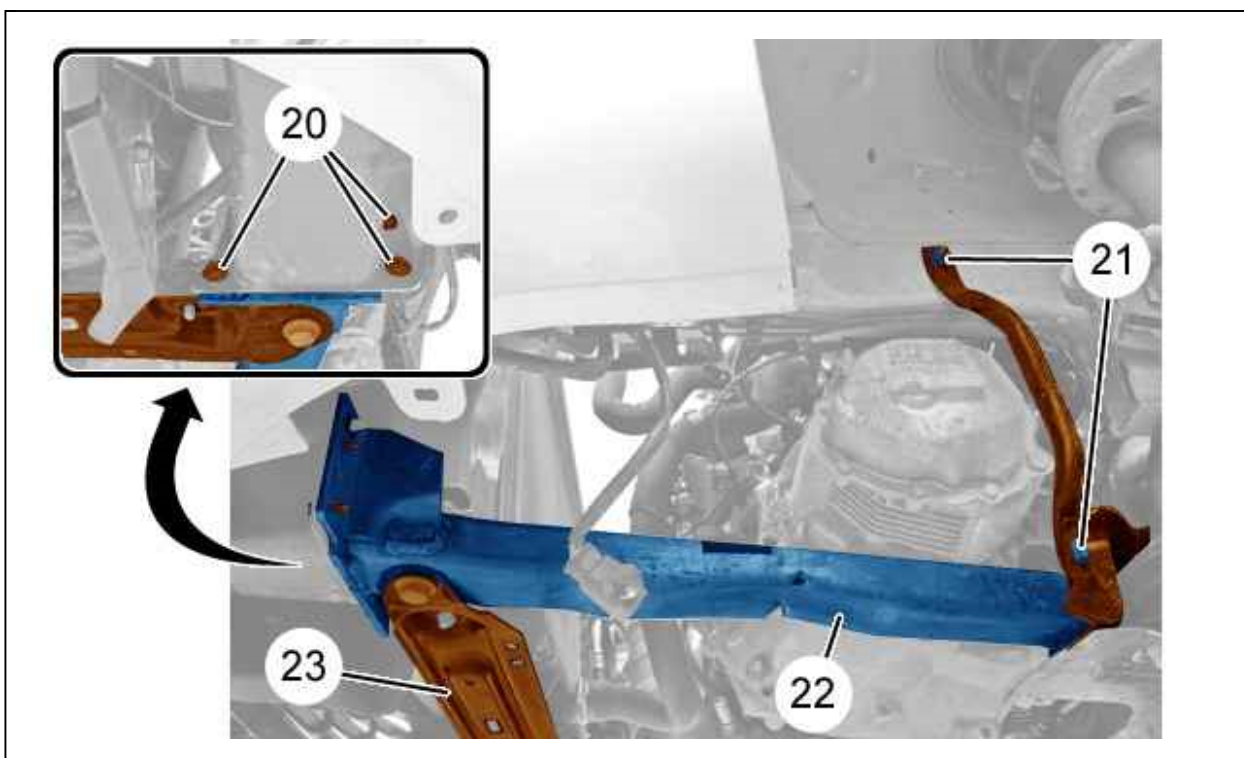

Рисунок : B1BG1C4D

Установите :

- приспособлений [0005-C] (в "p", "q")
- Приспособление [0005-G] (в "r")

Расположите подъемный стол [0004] под двигателем.

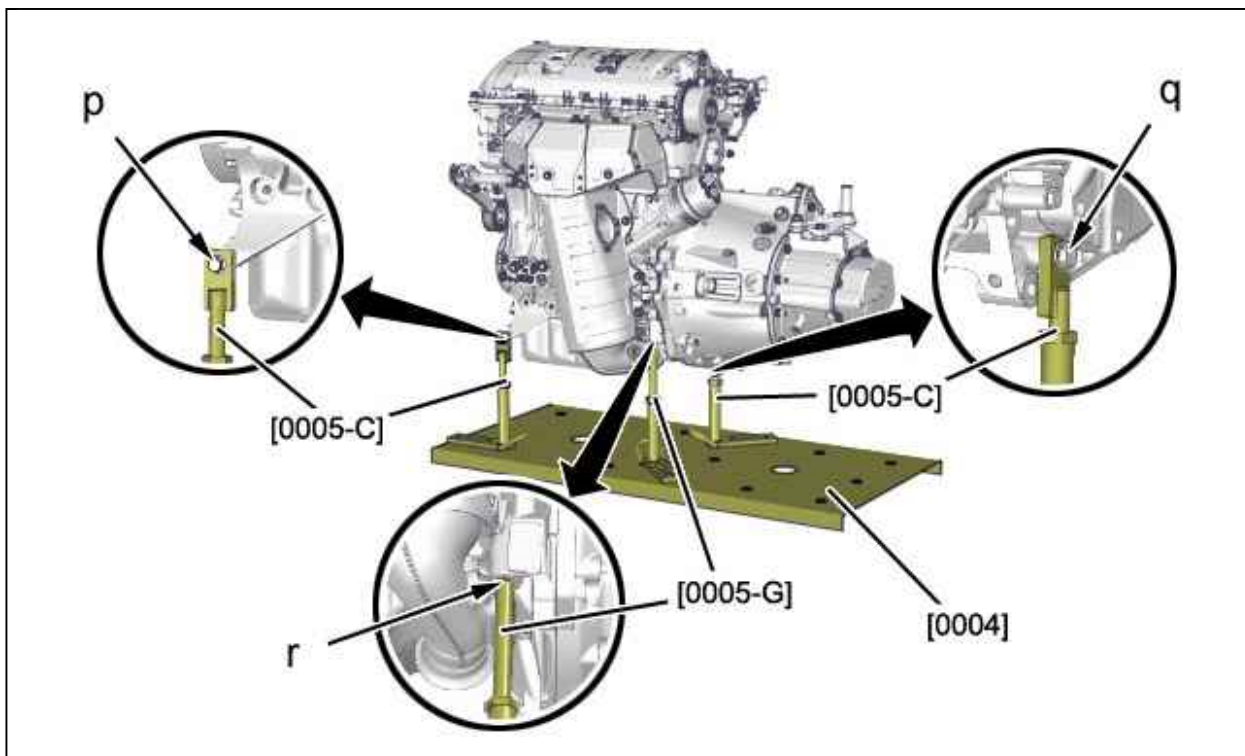
Прикрепите приспособления , [0005-C], [0005-G] на подъемном столе [0004].

Поднимите подъемный стол [0004], чтобы воспринять нагрузку от силового агрегата.



Рисунок : B1BG0E5D

Снять : Винты (25) опоры двигателя (24).

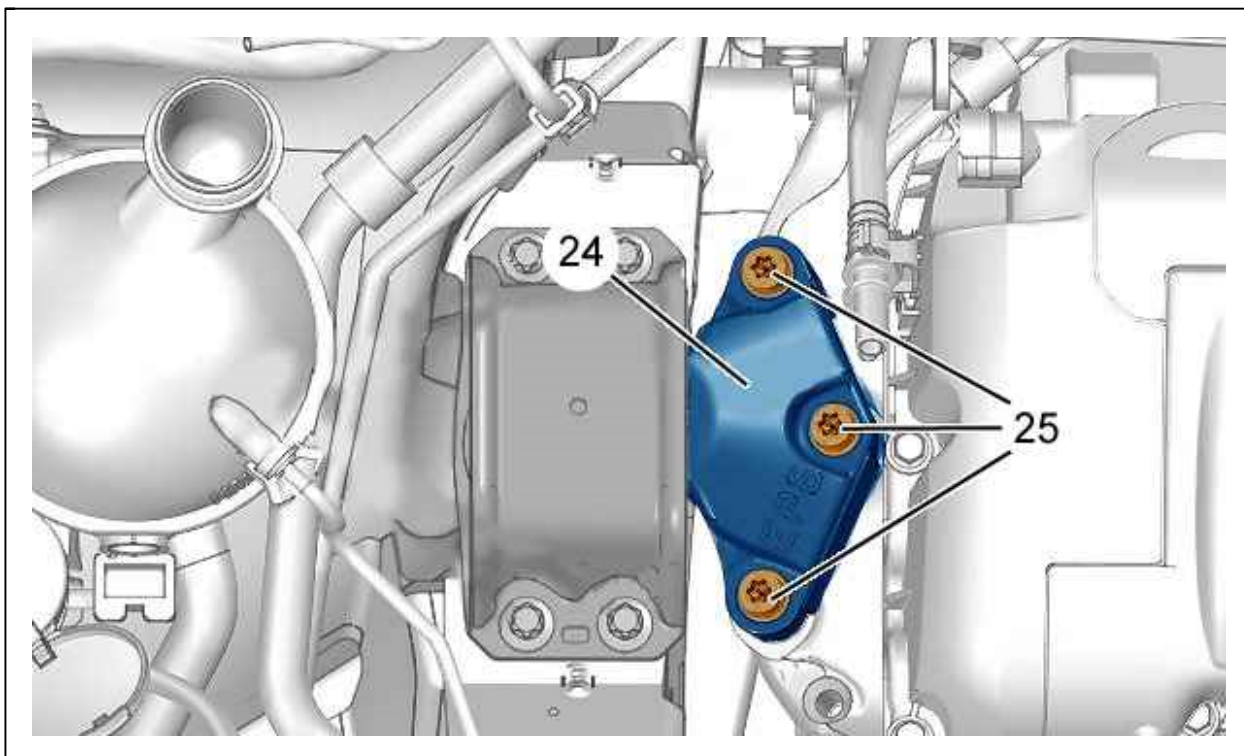

Рисунок : B1BG0E3D

Снять : Гайку (26) опоры коробки передач.



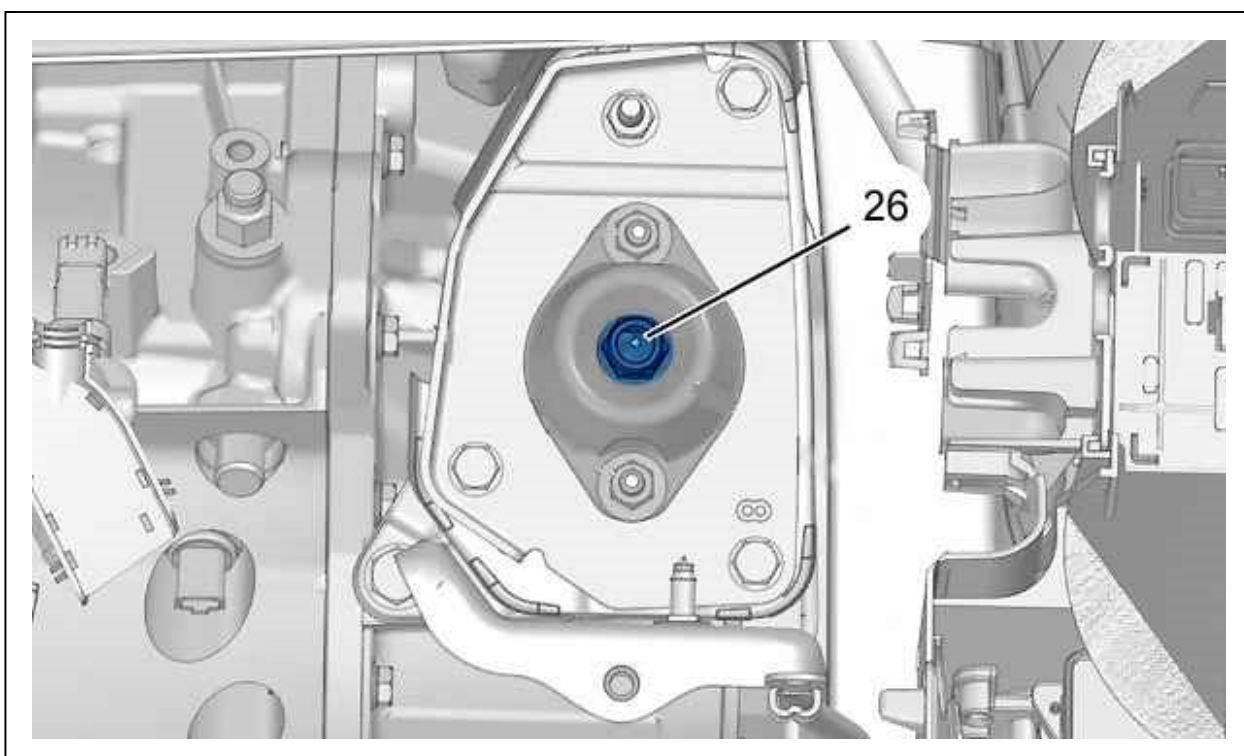

ВНИМАНИЕ : Следите за тем, чтобы силовой агрегат не задевал за части автомобиля.

Удалите силовой агрегат в сборе из-под автомобиля.

3. Установка

ВНИМАНИЕ : Соблюдайте требуемые моменты затяжки.

Момент затяжки :

- **Выпускная система** 
- **Подвеска двигателя и коробки передач** 
- **Двигатель типа EP6** 
- **Приводные валы** 
- **колеса** 

ВНИМАНИЕ : Следите за тем, чтобы силовой агрегат не задевал за части автомобиля.

Установите :

- Двигатель и коробку передач
- Гайку (26) опоры коробки передач
- Винты (25) опоры двигателя (24)

Снимите приспособления [0005-C], [0005-G].

Отделите подъемный стол (0004).

Установите :

- Левый передний удлинитель подрамника (22)
- Болты (21) левой тяги
- болтов (20)
- Нижнюю поперечину (23)
- Гибкий шланг выпускной системы
- Гайки стоек стабилизатора поперечной устойчивости (нижний)
- Приводные валы
- Дефлектор переднего бампера

Закрепите на опоре стопоры (19) оболочек тросов управления переключением передач.

Присоединить 2 наконечника тросов выбора и включения передачи (в "n").

Присоединить контактор заднего хода .

Присоедините : Нижний дюритовый шланг (18) расширительного бачка (в "m").

Установите :

- Кабель массы на коробке передач
- Болт (17)
- Компрессор кондиционера (14) (в зависимости от комплектации)
- Болты (13) компрессора системы кондиционирования (14) (в зависимости от комплектации)
- Ремень привода навесного оборудования

Подключите разъем компрессора кондиционера воздуха (14) (в "j") (в зависимости от комплектации).

Установите :

- Рабочий цилиндр гидропривода сцепления (16)
- болтов (15)

Присоедините :

- Нижние и верхние шланги радиатора (в "g", "h")
- Входной и выходной дюритовые шланги обогревателя (в "e", "f")

Установить жгуты проводов (11), (12).

Подсоединить :

- Разъемы жгута проводов (12) (в "d")
- Разъемы жгута проводов (11) (в "c")

Установите :

- Опору аккумуляторной батареи (9)

- Гайку (10)

Присоедините :

- Вакуумную трубку (в "b")
- Топливные трубки (7), (8)

Установите :

- Блок воздушного фильтра (1)
- Ящик аккумуляторной батареи
- Аккумуляторная батарея
- Крышка аккумуляторной батареи (2)
- Крышку блока управления двигателя (4)
- Трубку подачи воздуха (6)
- Воздушный резонатор (5)
- Блок предохранителей (3) моторного отсека

Залейте и проверьте уровень масла коробки передач.

Залейте охлаждающую жидкость и продуйте контур.

Установить защитный щиток под двигателем .

ВНИМАНИЕ : Выполните операции, которые необходимо выполнить после снятия аккумуляторной батареи.

Подсоедините обратно аккумуляторную батарею.

Выполните считывание кодов неисправности ; С помощью диагностического прибора .

Запустить двигатель автомобиля.

Проверить :

- Отсутствие постороннего шума
- Герметичность соединений