

СНЯТИЕ - УСТАНОВКА : КОРОБКА ПЕРЕДАЧ

ОБЯЗАТЕЛЬНО : Соблюдайте требования безопасности работ и чистоты  .

1. Инструменты



инструмент	Номер (реферанс)	Обозначение
<p>[0317-AB]</p>  <p>Рисунок : E5AB0K8T</p>	[0317-AB]	головка для снятия поперечины крепления коробки передач
<p>[0317-U]</p>  <p>Рисунок : E5AB0K9T</p>	[0317-U]	[/] оправка для установки правого уплотнения на выходе из моста
<p>[0317-T]</p> 	[0317-T]	[/] оправка для установки левого уплотнения на выходе из моста

Рисунок : E5AB0KAT

2. Снятие

Установите автомобиль на 2 стоечный подъемник.

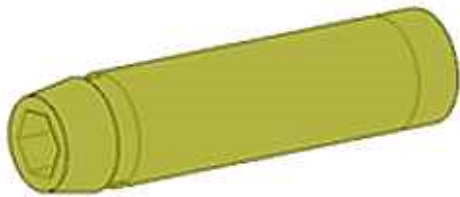
Поднять и зафиксировать в поднятом положении автомобиль.



Рисунок : B1GG03XD

Отсоединить аккумуляторную батарею .

Открутите : Хомут (1).

Снять :

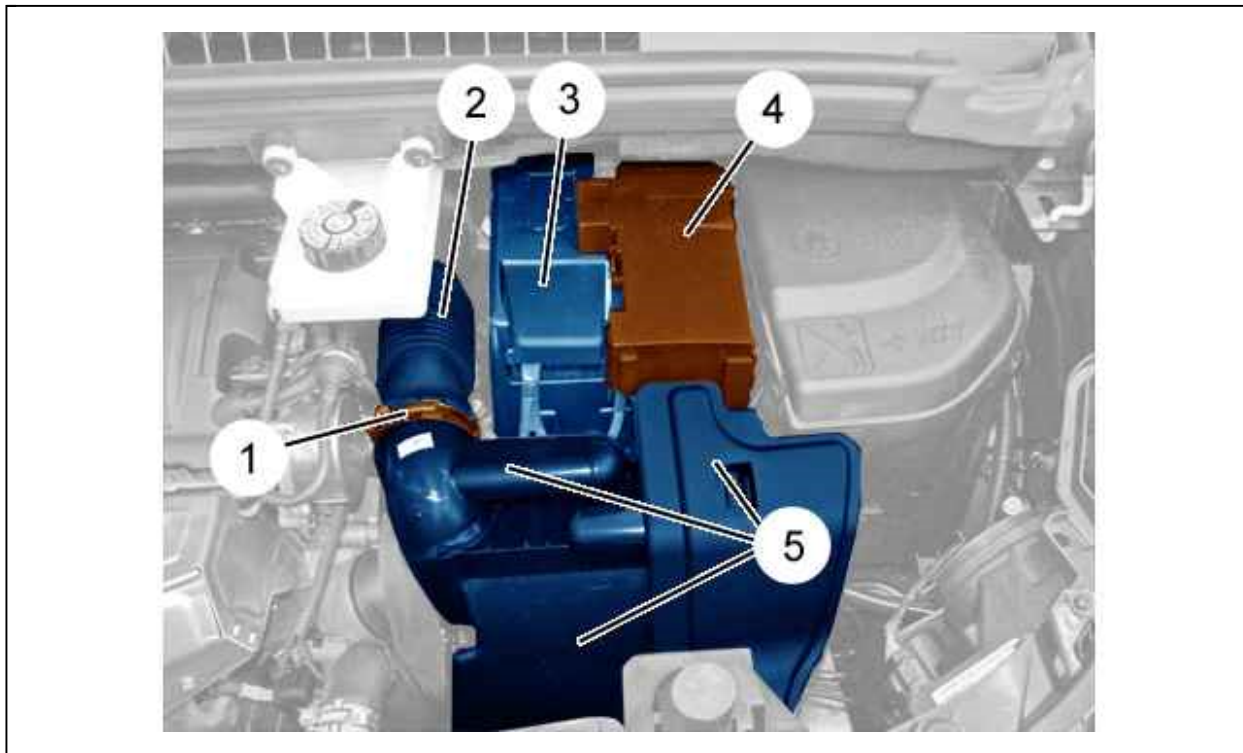
- Резонатор (5)
- Трубку подачи воздуха (2)

Отвести блок предохранителей (4).

Снять :

- Декоративная крышка аккумуляторной батареи (3)
- Аккумуляторная батарея
- Нижний защитный щиток аккумуляторной батареи
- Передние колеса
- Защитный щиток под двигателем
- Передний левый брызговик

Слить масло из коробки передач .

Снимите приводные валы.

Отстегните и отодвиньте : Жгуты проводов, примыкающие к следующим элементам :

- Опора аккумуляторной батареи
- Коробка передач



Рисунок : V3BG01LD

СНИМИТЕ болт (6).

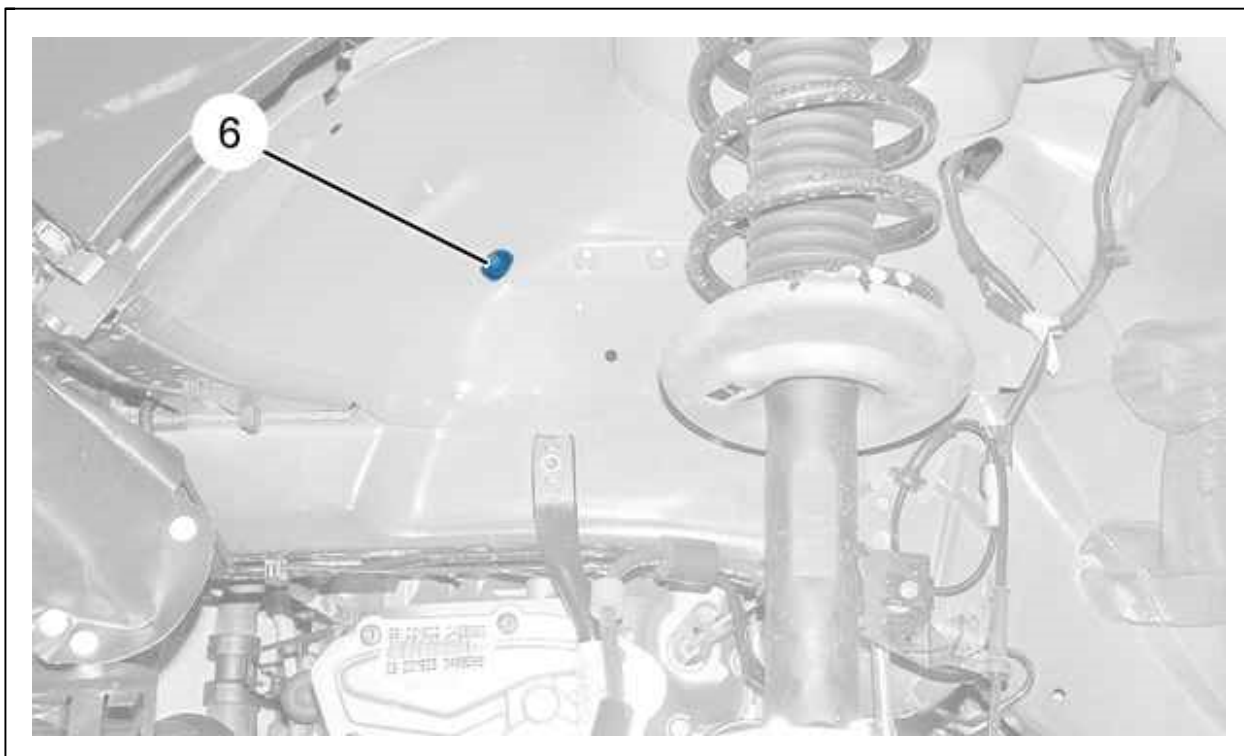

Рисунок : V1BG0END

Снять :

- болтов (7), (8), (10)
- Опору аккумуляторной батареи (9)

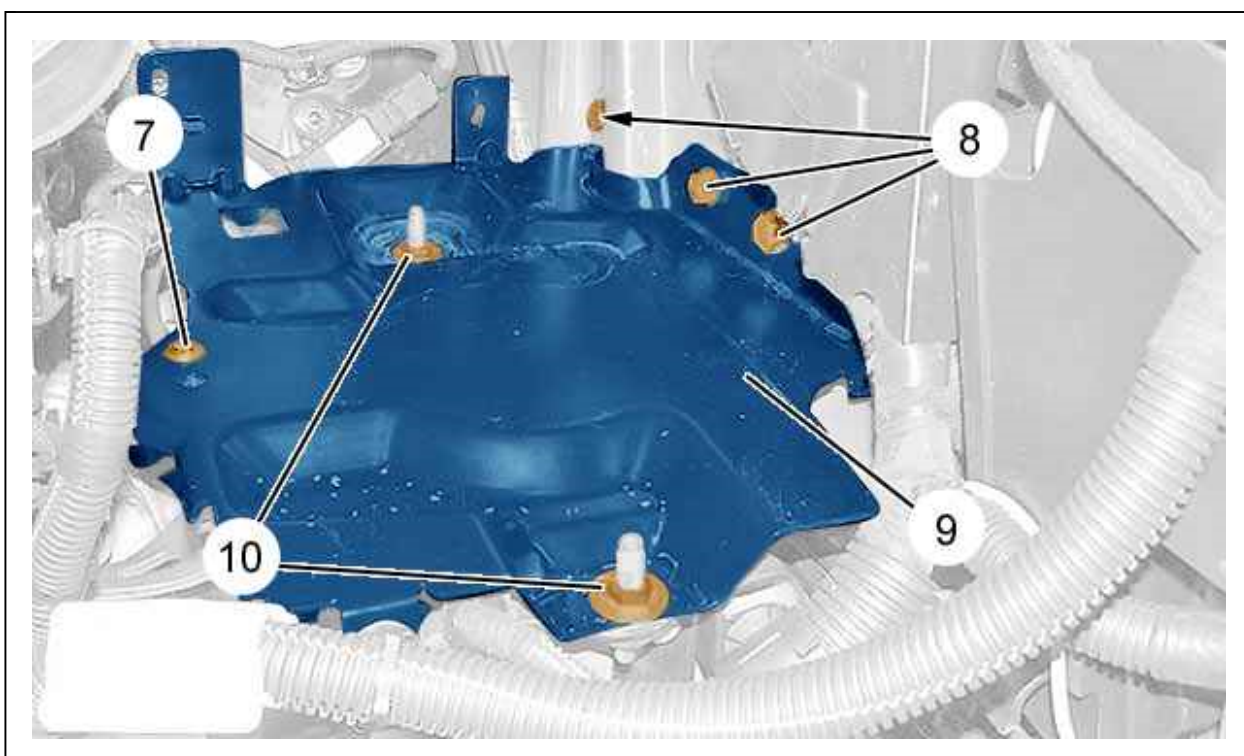

Рисунок : B2CG1KBD

Отсоедините гидравлическую трубку гидравлического привода сцепления (в "а").

Отвернуть болт (12).

Отодвиньте рабочий цилиндр гидравлического привода сцепления (11).

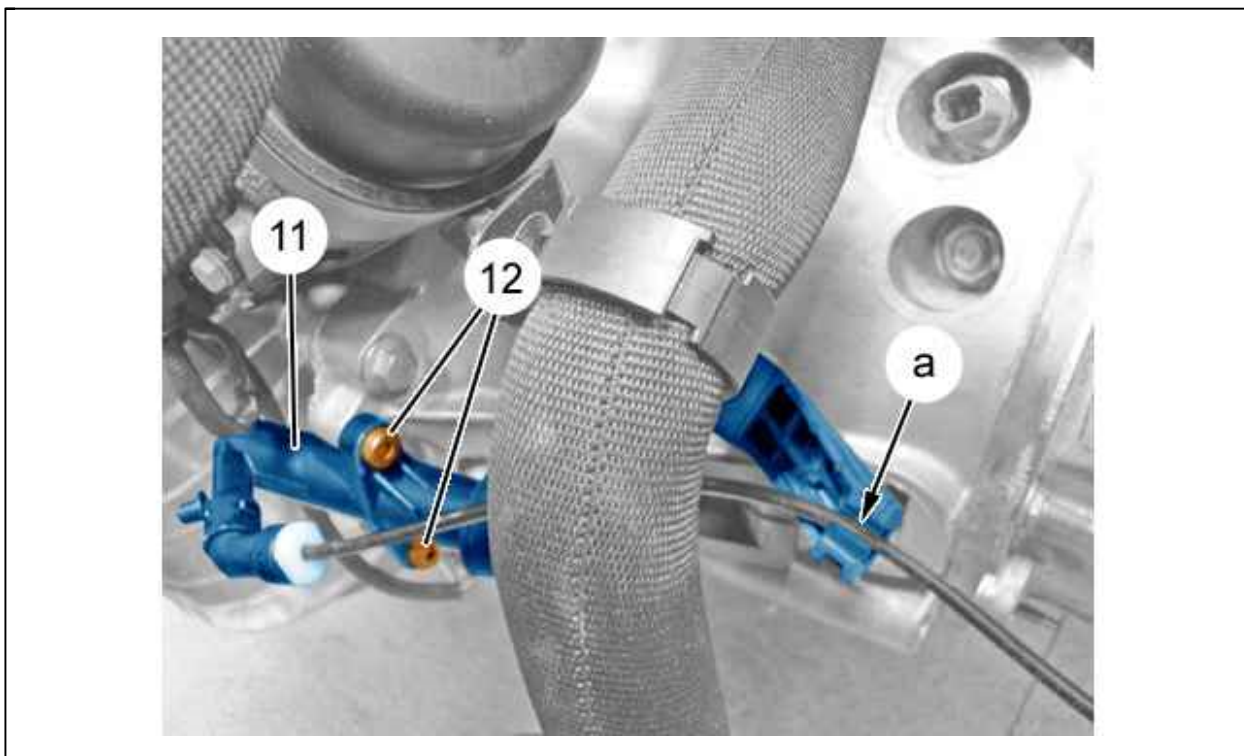
Снять и отодвинуть : Кабель "массы" коробки передач.

Отсоедините колодку разъема контактора заднего хода .

Отсоедините : Быстроразъемный дюритовый шланг тормозного усилителя.



Рисунок : B2CG0DHD

Отсоединить шарниры (13), (14) ; С помощью круглогубцев.
Отсоедините тросы управления (15) коробкой передач (в "b").
Отодвиньте комплект тросов (15) привода коробки передач .

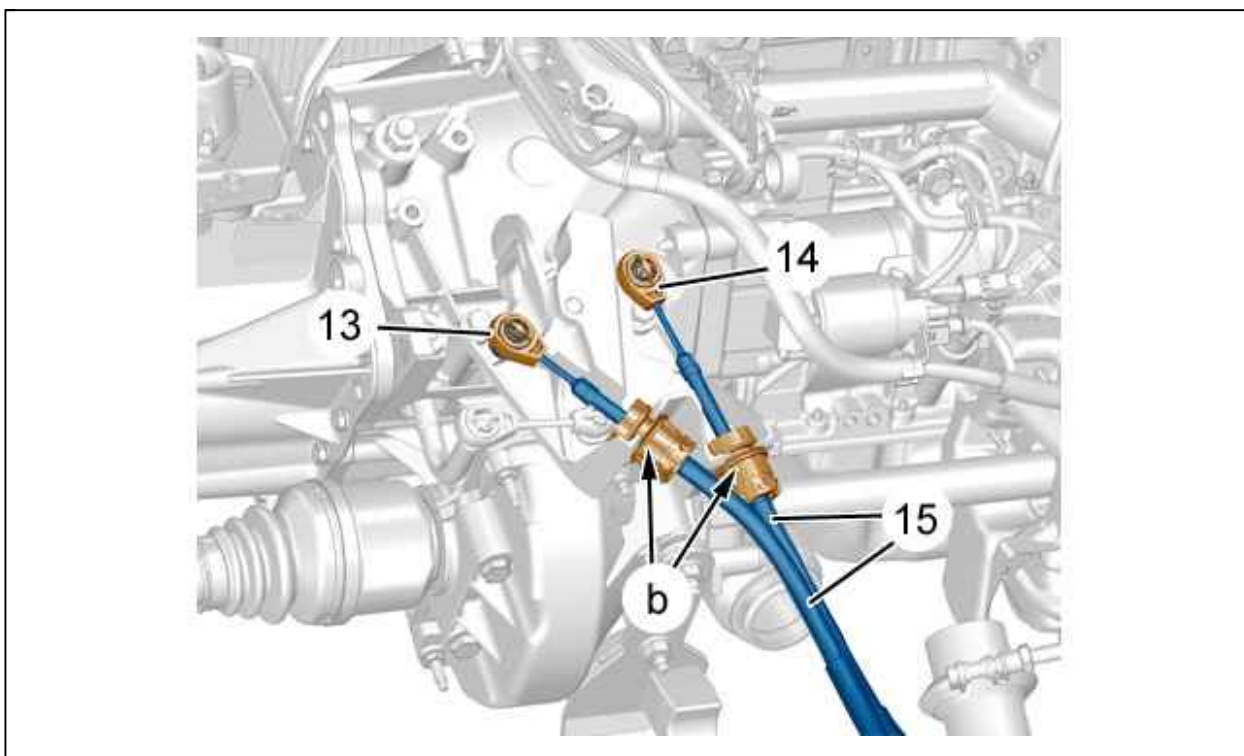

Рисунок : B2CG1KDD

Снять :

- хомуты (16)
- Гибкий шланг выпускной системы (17)
- Реактивная штанга (18)

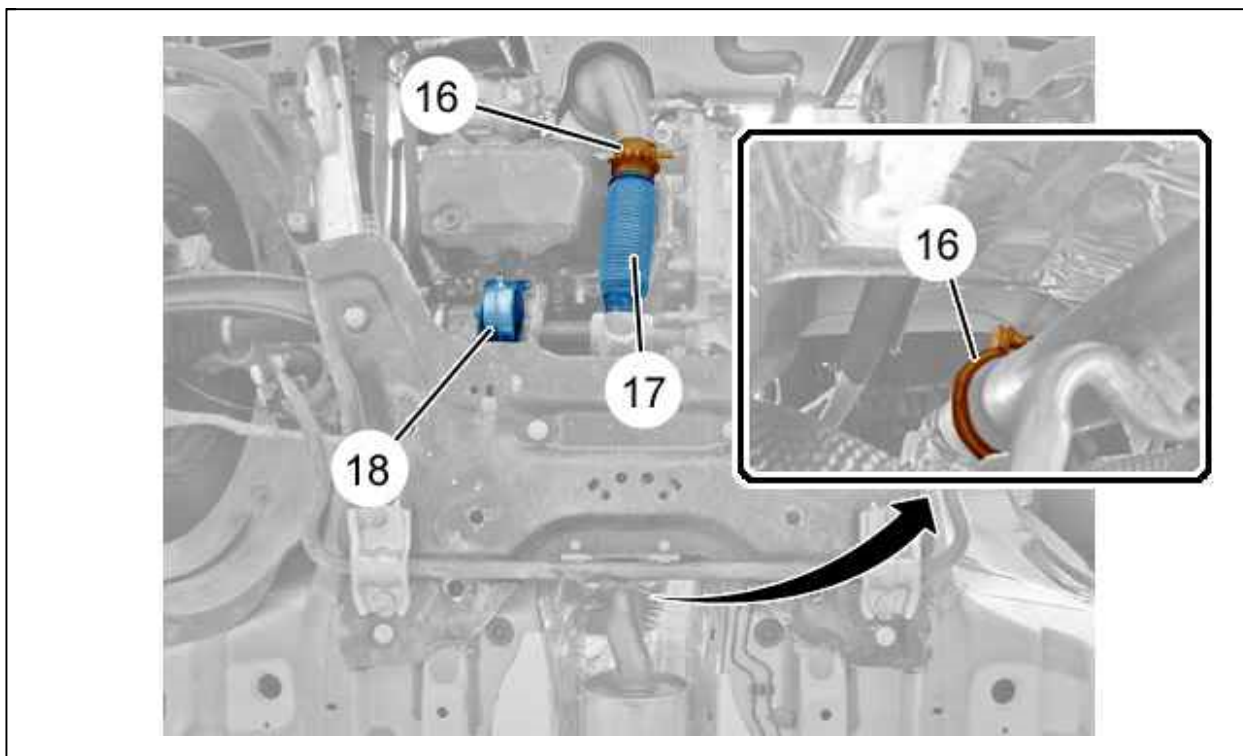

Рисунок : B2CG1KED

Снять крепежных болтов (19) стартера .
 Отодвиньте и закрепите : Стартер (20) (Не отключая его).
 Снять : Дефлектор переднего бампера.

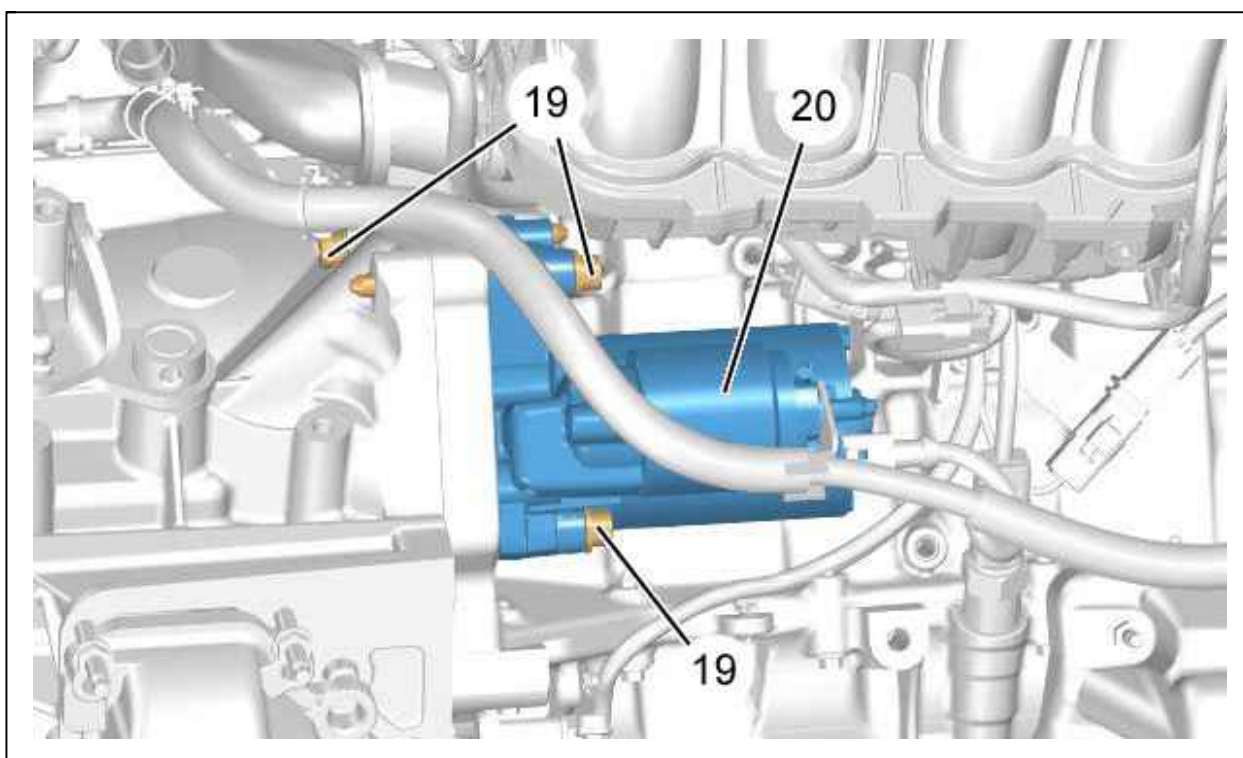

Рисунок : B2CG1KFD

Снять :

- Нижнюю поперечину (25)
- болтов (21)
- Удлинитель подрамника (24)
- болтов (23)
- Тягу (22)

Ослабьте болты крепления двигателя/коробки передач (Не снимать).
 Поддерживать коробку передач ; С помощью подъемного крана сервисной станции.
 Подпереть двигатель ; С помощью цехового домкрата.

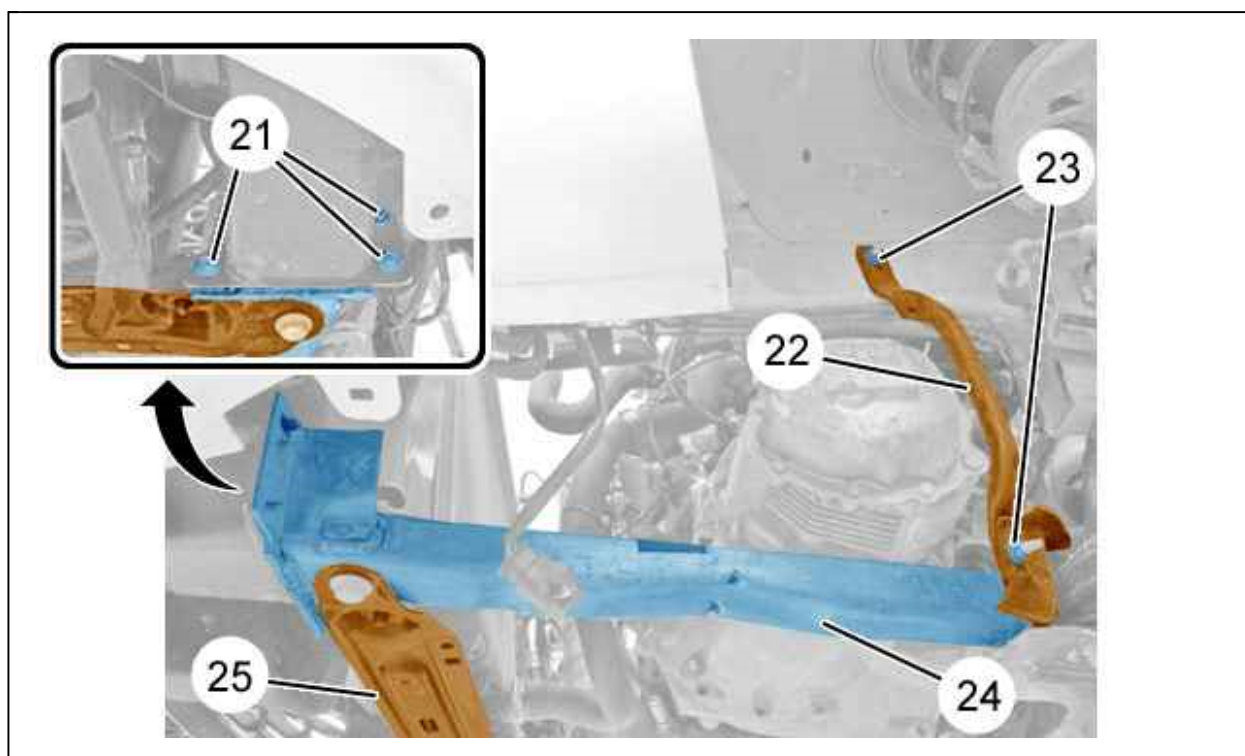

Рисунок : B2CG1KGD

Снять :

- Гайку оси упругой опоры (31)
- Гайки эластичной прокладки (28)
- Эластичная прокладка (30)
- Болты крепления платы (26), (27)
- Пластина (29)

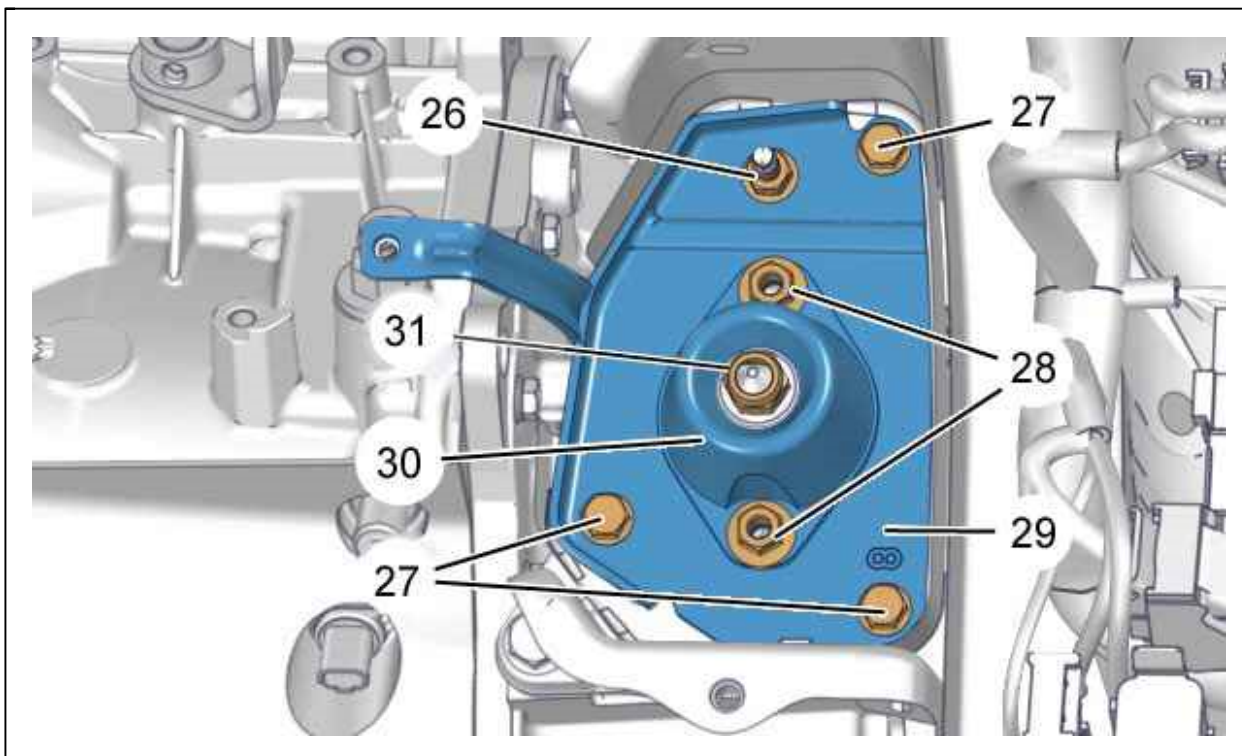

Рисунок : B2CG1KHD

Снять :

- Ось упругой опоры (32) и ее шайбу ; С помощью приспособления [0317-AB]
- болтов (33), (35)
- Опору (34)
- Болты крепления коробки передач к двигателю
- Коробку передач

3. Установка

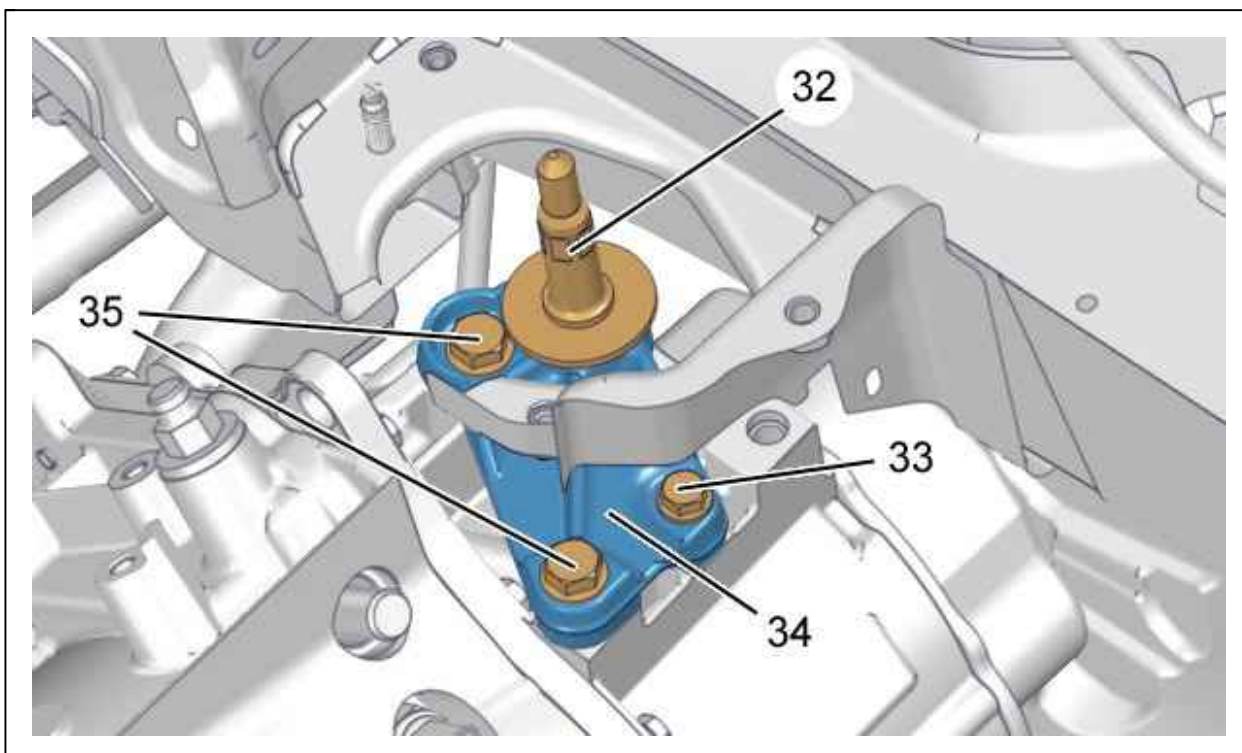
ВНИМАНИЕ : Соблюдайте требуемые моменты затяжки.

Моменты затяжки :

- **Соединительная муфта коробки передач** ⓘ
- **Механическая коробка передач типа VE** ⓘ
- **Выпускная система** ⓘ
- **Двигатель типа EP6** ⓘ
- **Подвеска двигателя и коробки передач** ⓘ
- **Приводные валы** ⓘ

ВНИМАНИЕ : При помощи оправок заменить уплотнения на выходе из моста [0317-U], [0317-T] предварительно набив смазкой пространство между их кромками.

ПРИМЕЧАНИЕ : Проверить наличие центровочных штифтов коробки передач.

Проверить :

- Отсутствие утечек масла на уровне выжимного подшипника
- Отсутствие утечек масла на уровне сальника коленчатого вала
- Степень износа диска сцепления
- Степень износа выжимного подшипника сцепления

Восстановить (при необходимости).

ВНИМАНИЕ : Полностью очистить первичный вал по всей его длине, полностью очистить первичный вал по всей его длине, по всей окружности и во всех его шлицах.

Защитить внутреннее пространство картера сцепления от попадания смазки.

Нанесите равномерно рекомендованную смазку на направляющую втулку выжимного подшипника и на первичный вал.

Смажьте захваты вилки управления сцеплением.

ПРИМЕЧАНИЕ : Используйте смазку MOLYCOTE G-RAPID PLUS.

Удалите излишки смазки с помощью ветоши с верхних частей шлицев и конца первичного вала.

ВНИМАНИЕ : Избыток смазки приведет к замасливанию фрикционного диска сцепления и вызовет шум при включенной нейтральной передаче, пробуксовку или вибрацию при включении сцепления.

ВНИМАНИЕ : В случае повторного использования диска сцепления необходимо удалить следы коррозии со ступицы диска.

Очистить резьбу болтов.

При обратной установке упор должен находиться на своей направляющей и располагаться на вилке механизма сцепления .

Перевести коробку передач в нейтральное положение.

Присоединить коробку передач к двигателю.

Установите :

- Болты крепления коробки передач к двигателю
- Опору (34)
- болтов (33), (35)
- Ось упругой опоры (32) и ее шайбу ; С помощью приспособления [0317-AB]
- Пластина (29)
- Болты крепления платы (26), (27)
- Эластичная прокладка (30)
- Гайки эластичной прокладки (28)
- Гайку оси упругой опоры (31)

Отодвинуть :

- Передвижной подъемник
- Подъемник сервисной станции

Установите :

- Тягу (22)
- болтов (23)
- Удлинитель подрамника (24)
- болтов (21)
- Нижнюю поперечину (25)
- Дефлектор переднего бампера

Убедитесь в наличии центровочного штифта стартера.

Установите :

- Стартер (20)
- Болты крепления стартера (19)
- Реактивная штанга (18)
- Гибкий шланг выпускной системы (17)
- хомуты (16)

Закрепите тросов переключения передач (15) (в "b").

Присоедините :

- Шаровые опоры (13), (14)
- Быстроразъемный дюритовый шланг тормозного усилителя

Подсоединить : Разъем контактора заднего хода.

Установите :

- Кабель "массы" коробки передач
- Рабочий цилиндр гидропривода сцепления (11)
- болтов (12)

Закрепить в фиксаторах : Гидравлическую трубку сцепления (в "a").

Установите :

- Опору аккумуляторной батареи (9)
- болтов (7), (8), (10)
- Болт (6)

Установите - Закрепить жгуты проводов, прилегающие к следующим элементам :

- Опора аккумуляторной батареи
- Коробка передач

Установите :

- Приводные валы
- Передний левый брызговик

Заполните коробку передач маслом через вентиляционное отверстие.

Установите :

- Защитный щиток под двигателем
- Передние колеса
- Нижний защитный щиток аккумуляторной батареи
- Аккумуляторная батарея
- Декоративная крышка аккумуляторной батареи (3)
- Блок предохранителей (4) (Аккумулятор)
- Трубку подачи воздуха (2)
- Резонатор (5)
- Хомут (1)

ВНИМАНИЕ : Выполните операции, которые необходимо выполнить после снятия аккумуляторной батареи.

Подсоедините обратно аккумуляторную батарею.