

## СНЯТИЕ - УСТАНОВКА : ПРИВОД ПЕРЕКЛЮЧЕНИЯ ПЕРЕДАЧ

*BVM5*

### 1. Защита



Рисунок : E1AP080C

Защитить следующие элементы :

- Передние крылья
- Сиденье водителя
- НАПОЛЬНЫЙ КОВРИК (со стороны водителя)
- Рулевое колесо

### 2. Рекомендуемое оборудование

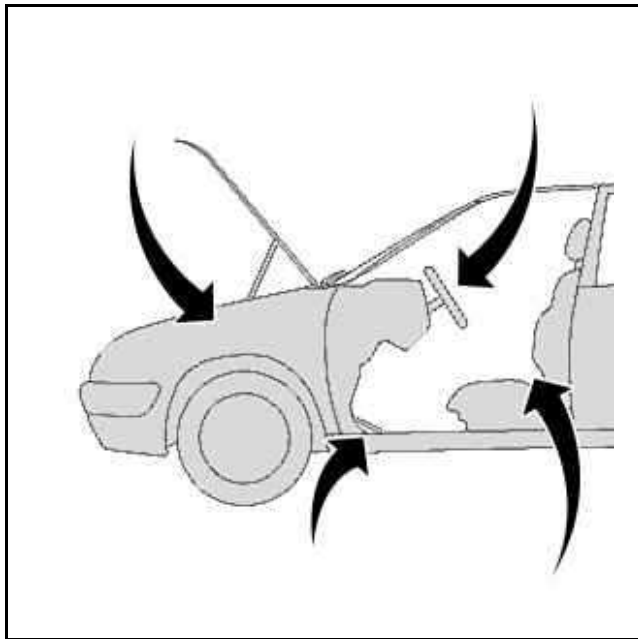

Рисунок : E5AP1HBC

[1] приспособление для позиционирования рычага переключения передач 9607-Т.

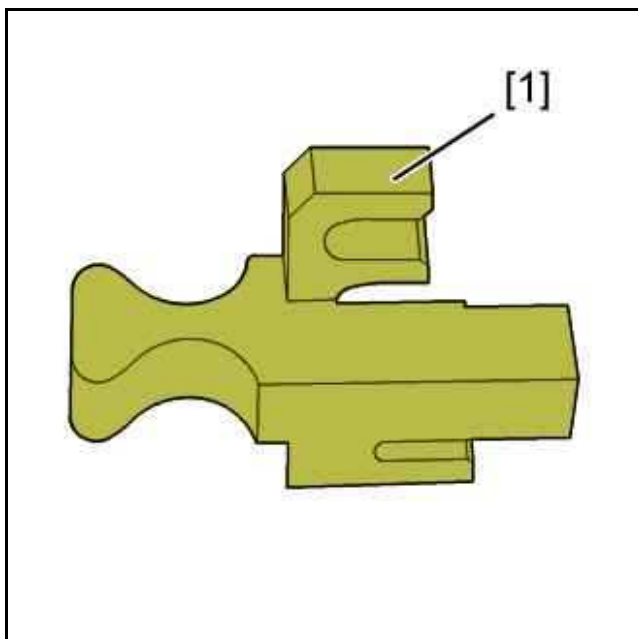

Рисунок : E5-P14UC

/2/ съемник для пластмассовых штырей 7504-Т.

### 3. Снятие

Поднимите и зафиксируйте неподвижно автомобиль на 2 стоечном подъемнике.

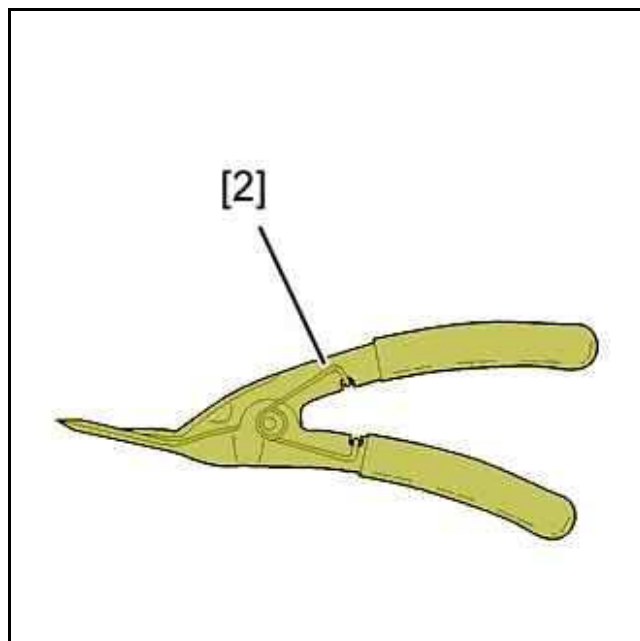
#### 3.1. Изнутри автомобиля

Отключите отрицательную клемму аккумуляторной батареи.



Рисунок : C5FP083C

Снять (с каждой стороны) :

- Болты (2), (3), (5) и (6)
- Пластмассовый штырь (1) с помощью приспособления [2]

Отсоединить :

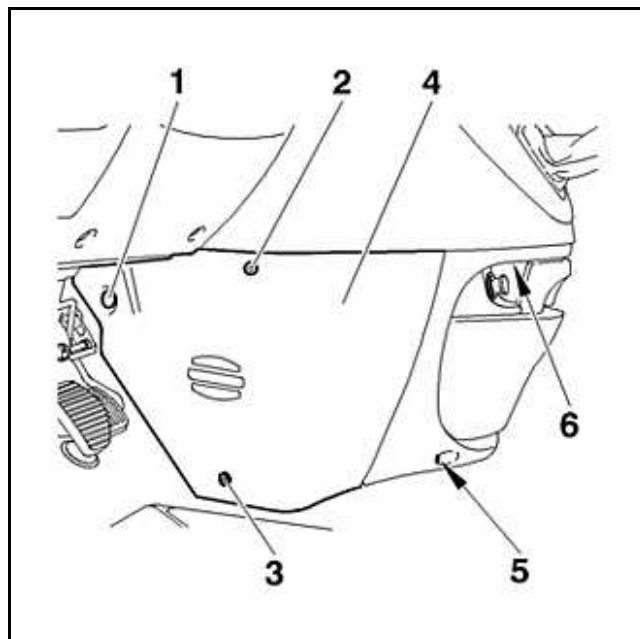
- The cigar lighter
- Подсветка пепельницы

Снятие крышки кондиционера (4).



Рисунок : B2CP3C2C

Отсоедините тросы привода (7) от рычага переключения передач в "а".

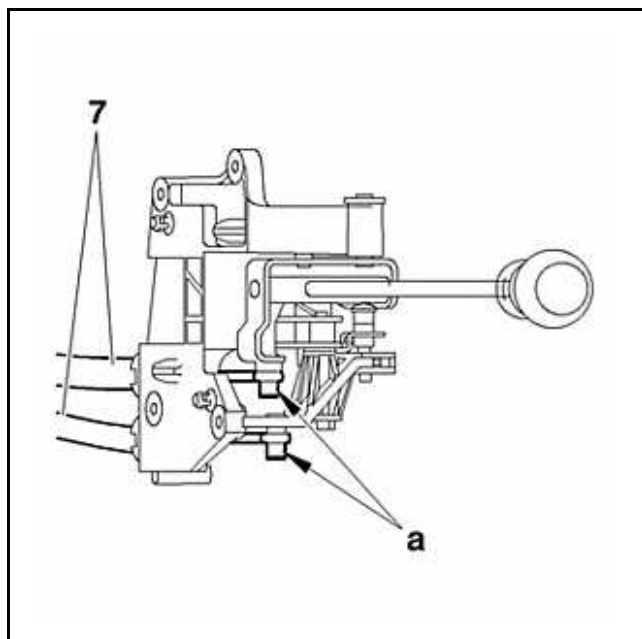

Рисунок : C5FP08GC

Remove the ventilation duct (8).

Unclip the sleeves of the control cables (7) from the control support at "b" Using circlip pliers.

**ПРИМЕЧАНИЕ** : When removing, attach the control cables together so as to make it easier to pass them through the bulkhead when refitting.

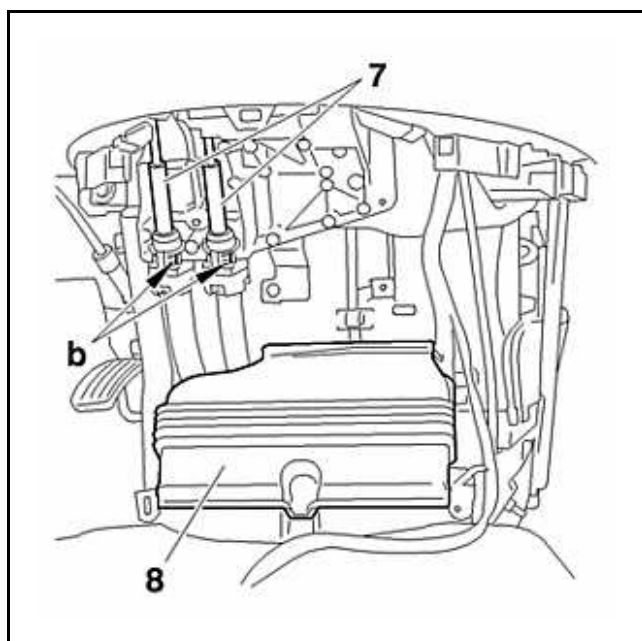
### 3.2. Под автомобилем

Снять :

- Крепление упругой опоры (со стороны подрамника)
- Каталитический нейтрализатор
- Экран защиты выпускной системы



Рисунок : C4AP133C

Снять гайк (9).

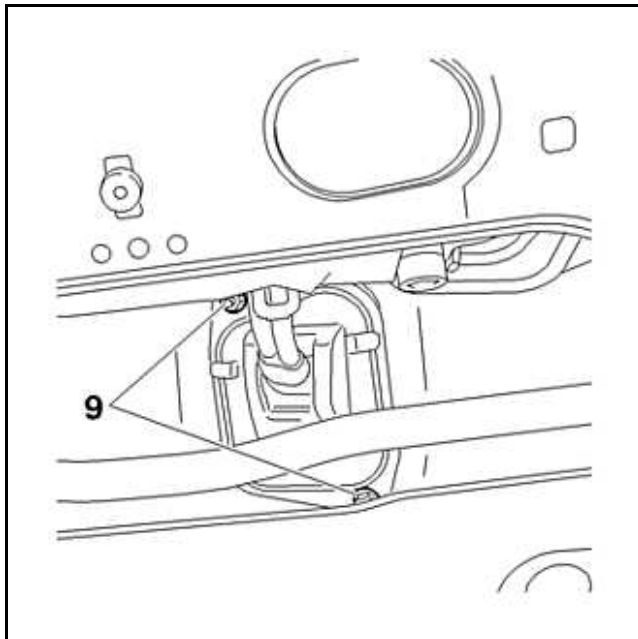

Рисунок : B2CP3C3C

**ВНИМАНИЕ** : Не пользоваться инструментом для отсоединения шарниров.

Unlock the ball-joints (10) by pressing in the centre "c" and pulling them upwards.

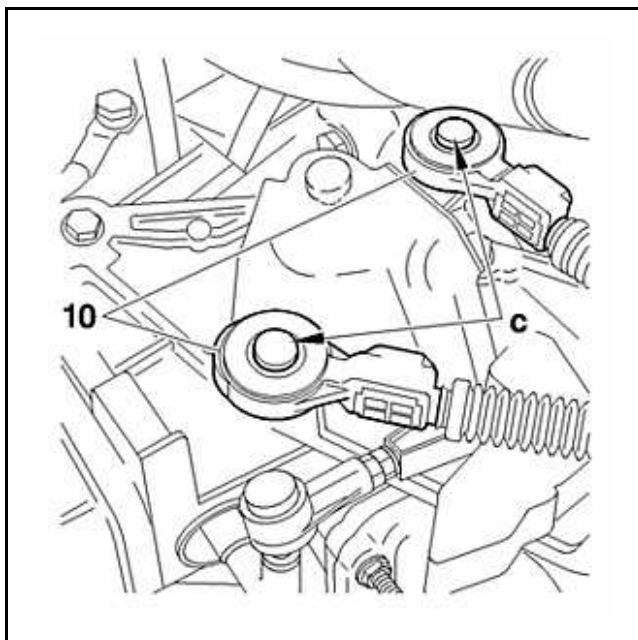

Рисунок : B2CP3C4C

Unclip the sleeves of the control cables (7) on the gearbox Using circlip pliers.

Снять приводные тросы (7).

#### 4. Установка

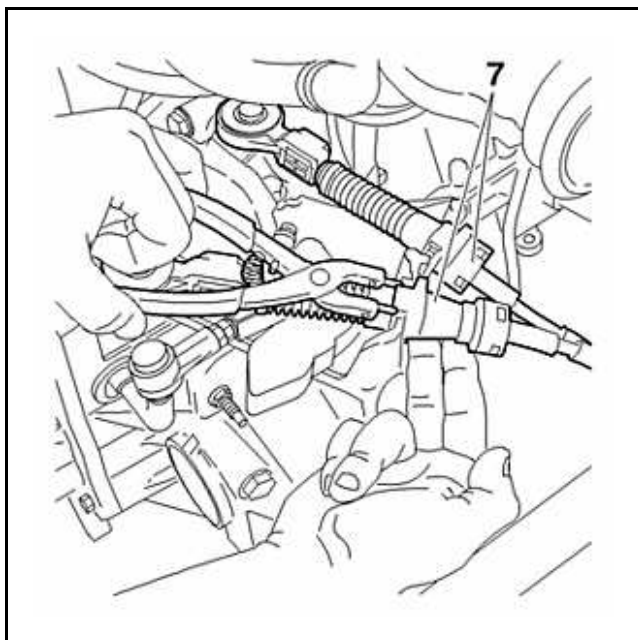
**ПРИМЕЧАНИЕ** : Coat the bulkhead filter foam with a soapy water type lubricant to make it easier to refit the control cables.

Pass the control cables together (7) through the bulkhead.

Установить на место гайки (9).

**ВНИМАНИЕ** : Регулировку тросов необходимо производить каждый раз после снятия коробки передач, силовой установки или органов управления переключением передач.



Рисунок : B2CP3C5C

**ПРИМЕЧАНИЕ** : Unlock the ball-joint keys at "d", before clipping the ball-joints onto the gear selection levers.

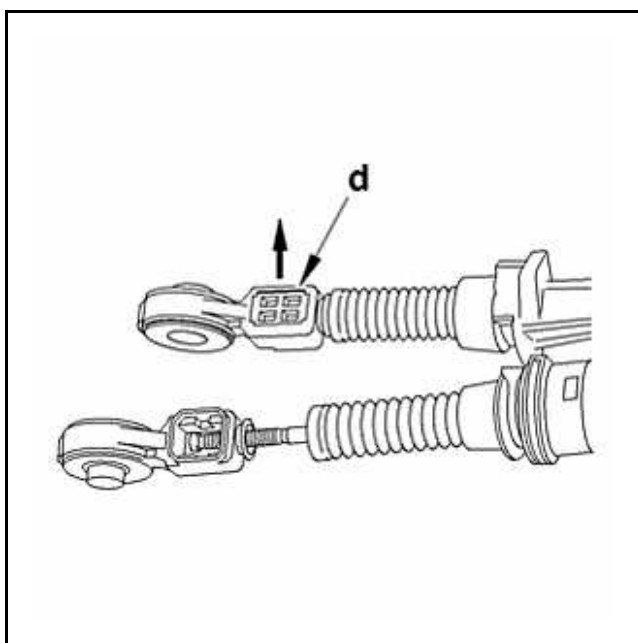

Рисунок : B2CP3C6C

Необходимые условия для регулировки :

- Зафиксируйте неподвижно рычаг переключения передач в мертвой точке С помощью приспособления [1]
- Установите коробку передач в нейтральное положение

Снова закрепите в фиксаторе :

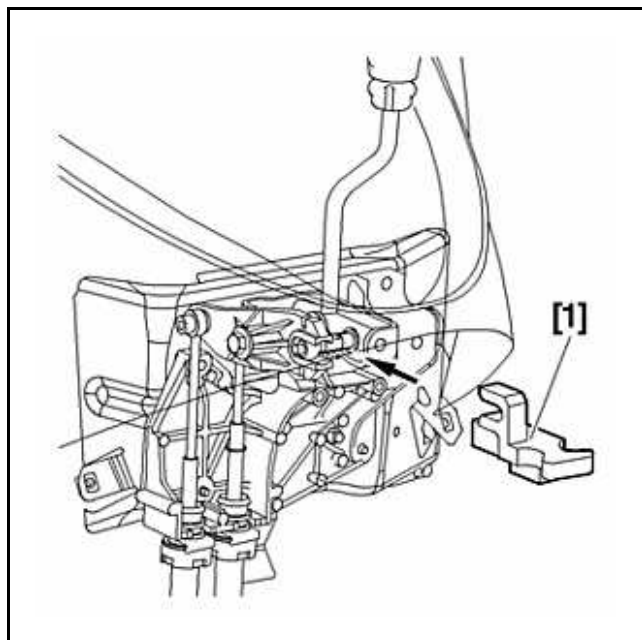
- Оболочки тросов управления (7) на опоре со стороны коробки передач
- The ball-joints of the control cables (7) on the gear selection levers
- The sleeves of the control cables (7) on the gear lever support (в "b")
- The control cables (7) on the gear lever (в "a")

Зафиксируйте длину тросов с помощью ключей для блокировки наконечников.

**ПРИМЕЧАНИЕ :** Убедитесь, что переключение всех передач происходит без заеданий Проверить: перемещение рычага переключения передач должно быть одинаковым вперед и назад и вправо и влево; в противном случае повторить регулировку.

Установите :

- Экран защиты выпускной системы
- Каталитический нейтрализатор
- Крепление упругой опоры (со стороны подрамника)
- The ventilation duct (8)
- Кожух кондиционера (4)