

РЕГУЛИРОВКА : ПРИВОД ПЕРЕКЛЮЧЕНИЯ ПЕРЕДАЧ

1. Защита



Рисунок : E1AP080C

Защитить следующие элементы :

- Передние крылья
- Сиденье водителя
- НАПОЛЬНЫЙ КОВРИК (со стороны водителя)
- Рулевое колесо

2. Рекомендуемое оборудование

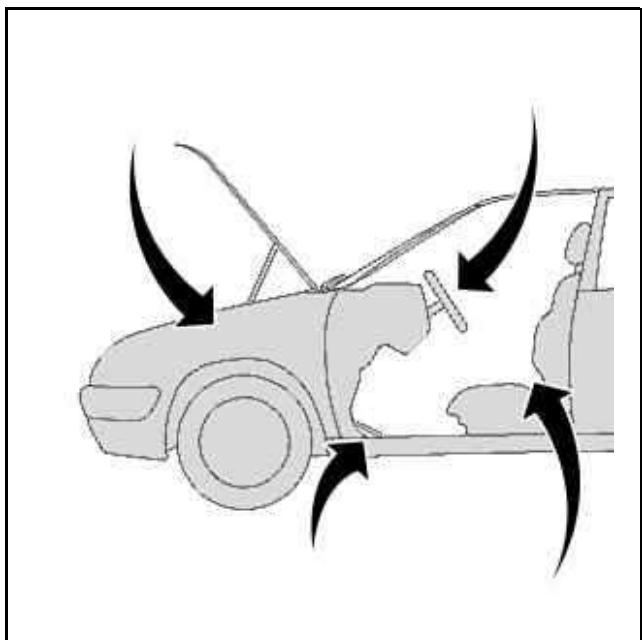

Рисунок : E5AP1HBC

[1] приспособление для позиционирования рычага переключения передач 9607-T.

3. Регулировка

ВНИМАНИЕ : Регулировку тросов необходимо производить каждый раз после снятия коробки передач, силовой установки или органов управления переключением передач.

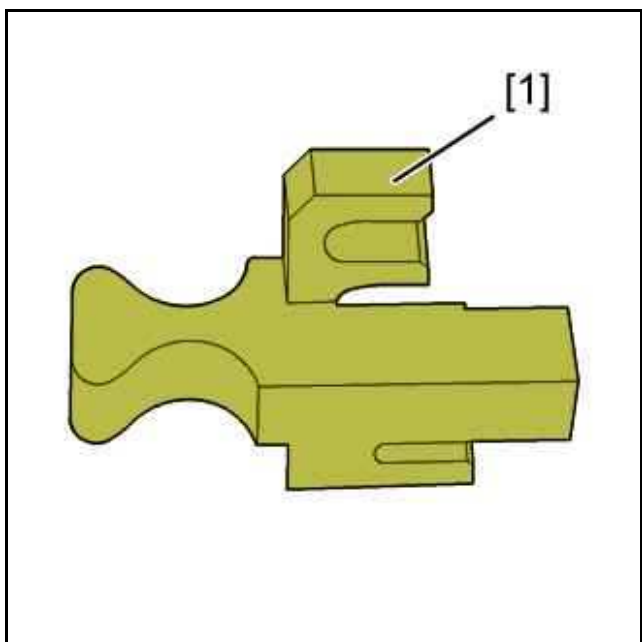
3.1. Изнутри автомобиля

Remove the trim from under the gear selection lever.



Рисунок : B2CP3C6C

Зафиксируйте неподвижно рычаг переключения передач в мертвой точке С помощью приспособления [1].

3.2. Под капотом двигателя

Снять воздушный фильтр в сборе.

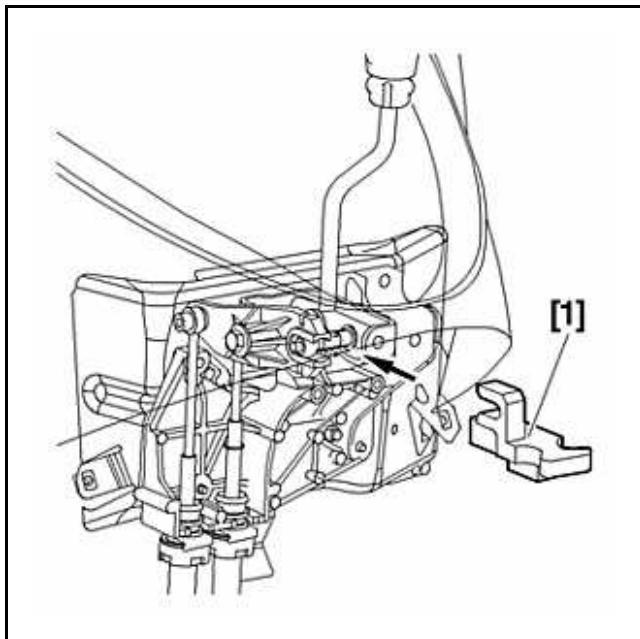
Позиционируйте рычаги управления переключением передач и включения нейтральной передачи.



Рисунок : B2CP3C0C

Unlock the ball-joint keys at " a".

Зафиксируйте длину тросов с помощью ключей для блокировки наконечников.

3.3. Проверка

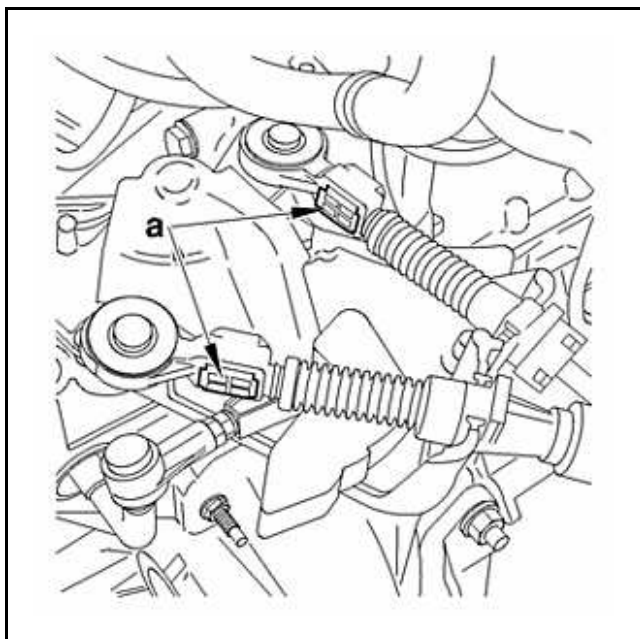
Снять приспособление [1].

Убедитесь, что переключение всех передач происходит без заеданий.

Проверить: перемещение рычага переключения передач должно быть одинаковым вперед и назад и вправо и влево; в противном случае повторить регулировку.

Refit the interior trim under the gear lever.

Установите узел воздушного фильтра.