

автомобиль : XSARA PICASSO	Общие сведения (характеристики)	OPR : 9251	назначение предохранителей BM34
область	функция		
составные части			
D3AZ3GR0	МОДУЛЬ ПРЕДОХРАНИТЕЛЕЙ В МОТОРНОМ ОТСЕКЕ (BM34)		



Рис. d3ap07ip



Рис. d3ap085p

модуль предохранителей в моторном отсеке (BM34)			
предохранители	A	электрическое питание	назначение
MF1	70A		питание СМ (интеллектуальный сервисный модуль) - очиститель ветрового стекла - заднее стекло с обогревом - блокировка
MF2	70A		блок электроклапана (P)
MF3	60A		блок электроклапана (P)
MF4	60A		антиблокировка колес (A)

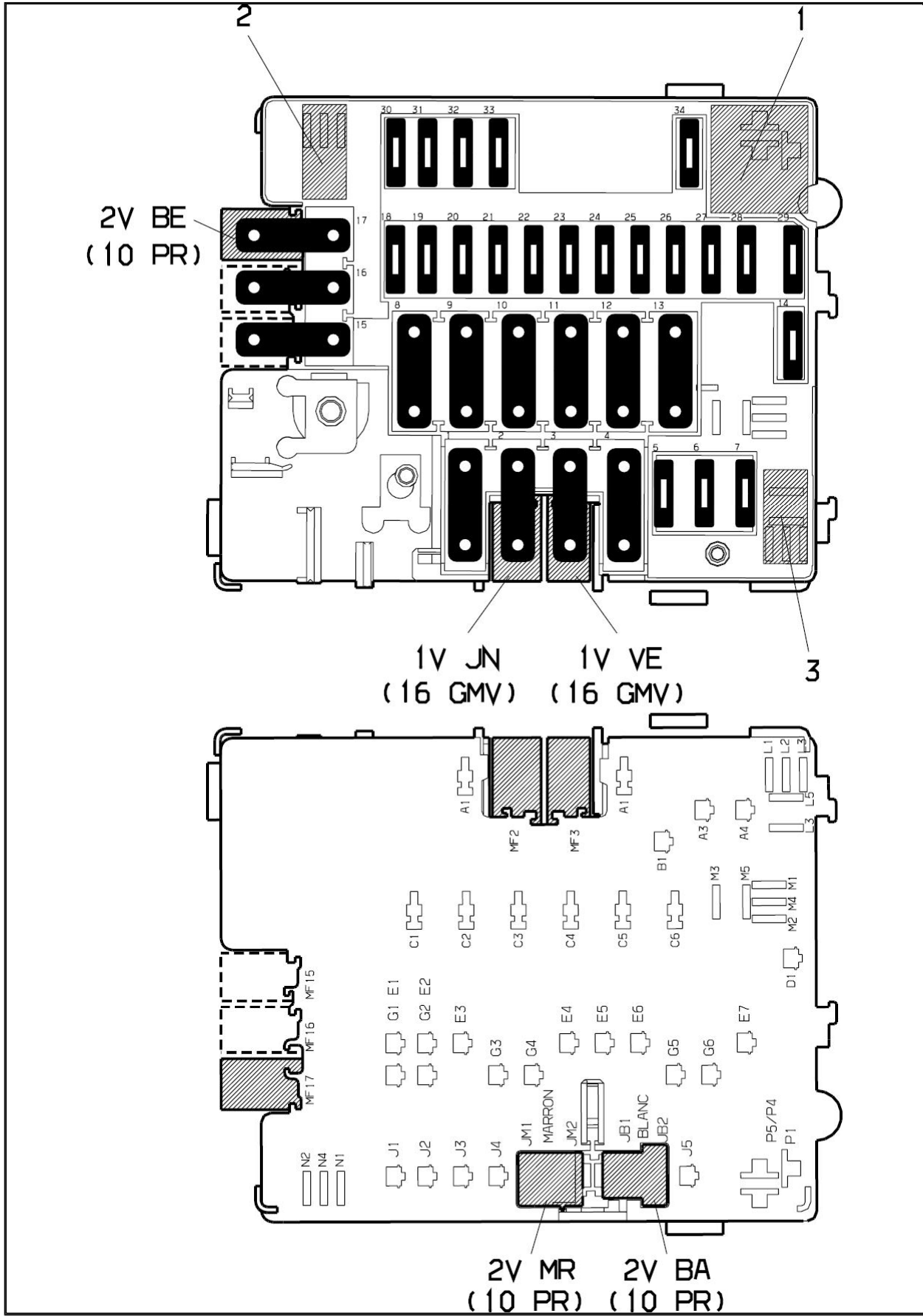
F5	20A		звуковая сигнализация
F6	30A		реле фар ближнего света (P)
F7	30A		реле цепи низкой скорости вентилятора (TU5JP/L3) с системой охлаждения
MF8	70A		модуль 28 предохранителей в салоне (A)
MF9	50A		питание СМ (интеллектуальный сервисный модуль) - Указатели поворотов - стеклоподъемник - люк - + VAN - задний стеклоочиститель - компрессор системы охлаждения
MF10	40A	+BB	Управление освещением (A)
MF11			Свободный
MF12	70A		контакт противотуманной системы (+AA, +CC, +D) (A)
MF13	40A		контакт противотуманной системы (+KK) (A)
F14	20A		диагностический разъем - питание калькулятора (TU5JP)
MF15			Свободный
MF16	40A		модуль 28 предохранителей в салоне (A)
MF17	30A		форсунка дополнительной системы обогрева (A)
F18		питание (через сдвоенное реле)	Свободный
F19			Свободный
F20	10A	+CC	реле вентилятора (все типы кроме TU5JP/L3 и EW7J4) (база)
F21			Свободный
F22	25A	+ BB	Указатели поворотов
F23	15A		калькулятор антиблокировки колеса
F24	5A	+ CC	Компьютер управления двигателем (A) - модуль предварительного обогрева - расходомер - модуль блокировки защиты 3 реле
F25	15A	питание (через сдвоенное реле)	топливный насос
F26	40A		Двухпозиционное реле (P)
F27	30A	+ BB	Двухпозиционное реле (P)
F28	5A	питание (через сдвоенное реле)	сопротивление системы обогрева карбюратора или модуля заслонки (TU5JP/L3)
F29	40A - (5A)		воздушный насос (EW7) (A) - сигнализатор системы дополнительного обогрева (DW10)
F30	10A	+ BB	правая противотуманная фара (P)
F31	10A		левая противотуманная фара (P)
F32	10A		датчик скорости автомобиля - контакт фонарей заднего хода - модуль блокировки защиты 3 реле
F33	15A	+ CC	модуль температуры жидкости (TU5JP) - диагностический разъем - Система подогрева топлива - контактная пара датчика уровня охлаждающей жидкости двигателя (DW10TD)
F34	5A	питание (через сдвоенное реле)	кислородный зонд - Электроклапан очистки резервуара (бензин) - электроклапан РВГ - электромагнитный клапан (топливный насос дизельного двигателя)

A : питание - F : предохранители - MF : макси предохранители - P : мощность

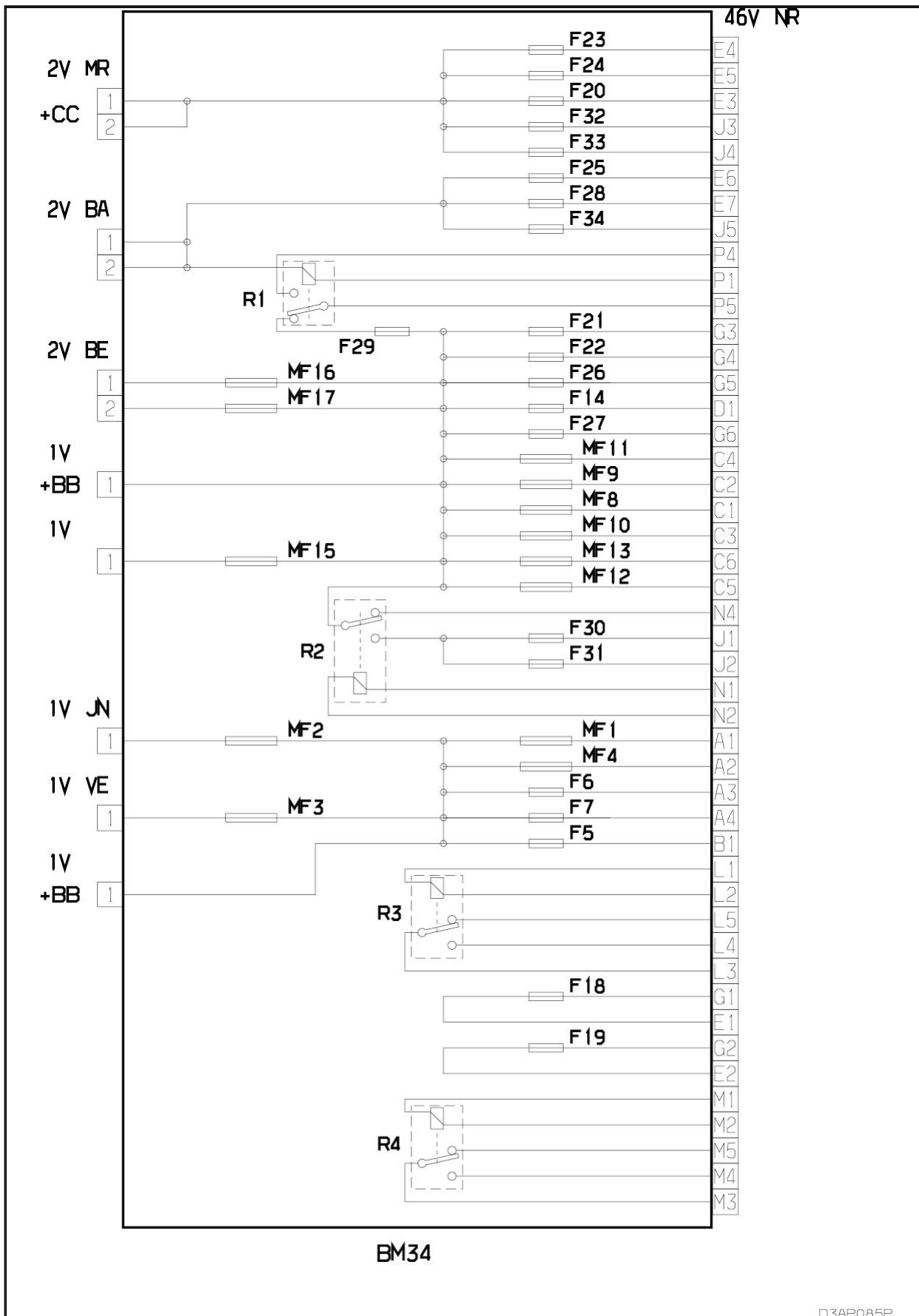
собственность PSA Peugeot Citroen

16/02/2016