

В1HG01ВАР0

СНЯТИЕ - УСТАНОВКА : ДАТЧИК ВЫСОКОГО ДАВЛЕНИЯ ТОПЛИВА

**ОБЯЗАТЕЛЬНО** : Соблюдайте чистоту и правила безопасного выполнения работ  .

**ВНИМАНИЕ** : После окончания периода гарантии разрешается только снятие-установка датчика высокого давления топлива.

**ВНИМАНИЕ** : В период гарантии для снятия-установки датчика высокого давления обратиться к документу по снятию-установке общей топливной рампой высокого давления.

## 1. Инструменты



Рисунок : E5AM0RGD

Метка	Обозначение	Номер (реферанс)	Номер (реферанс)
[1]	Динамометрический ключ	4220-Т.А	(-).1603-А/В/Д

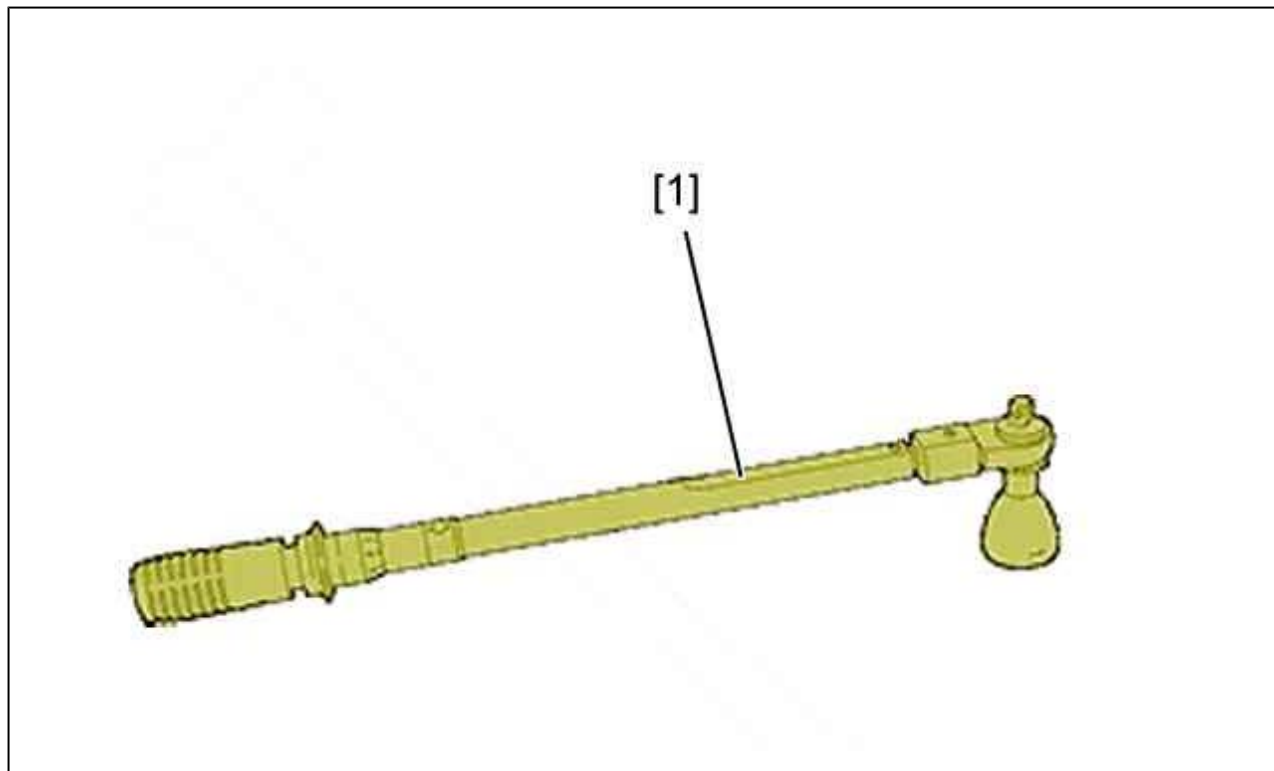

Рисунок : E5AM0RHD

Метка	Обозначение	Номер (реферанс)
[2]	Длинная головка 27 мм	Посмотреть каталог стандартного оборудования

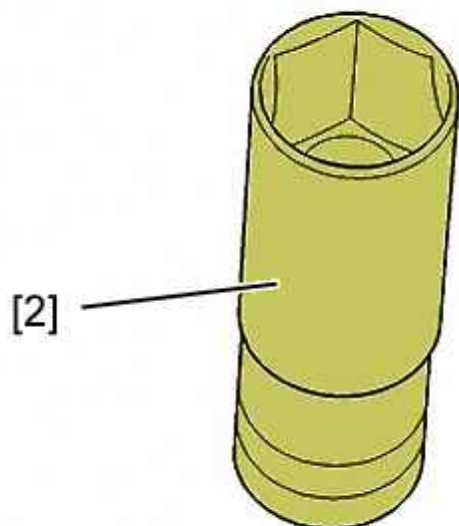

Рисунок : E5AP2ZND

Метка	Обозначение	Номер (реферанс)
[3]	детектор утечек	ARDROX 9D1 BRENT

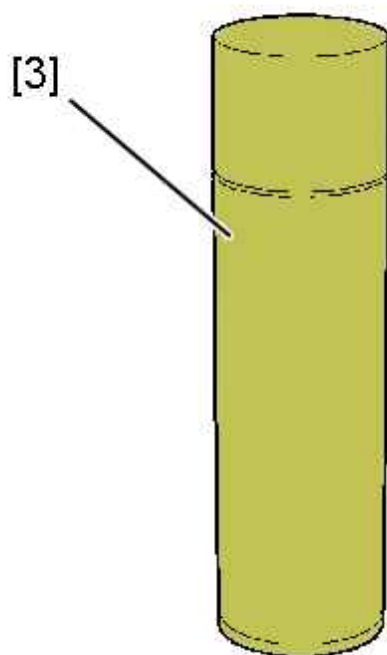

Рисунок : E5AP32ND

Метка	Обозначение	Номер (реферанс)
[4]	набор заглушек	(-).0194-T

## 2. Размещение



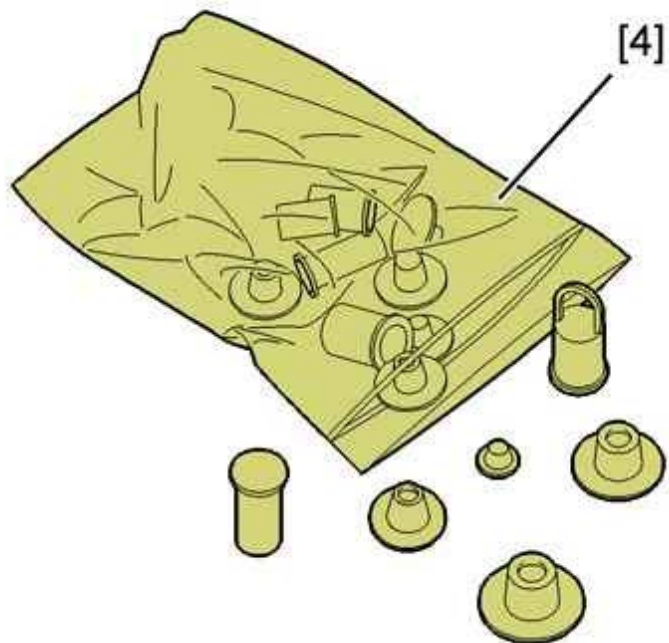

Рисунок : B1HM0CND

- (1) Датчик высокого давления топлива .
- (2) Топливная рампа высокого давления .

## 3. Снятие

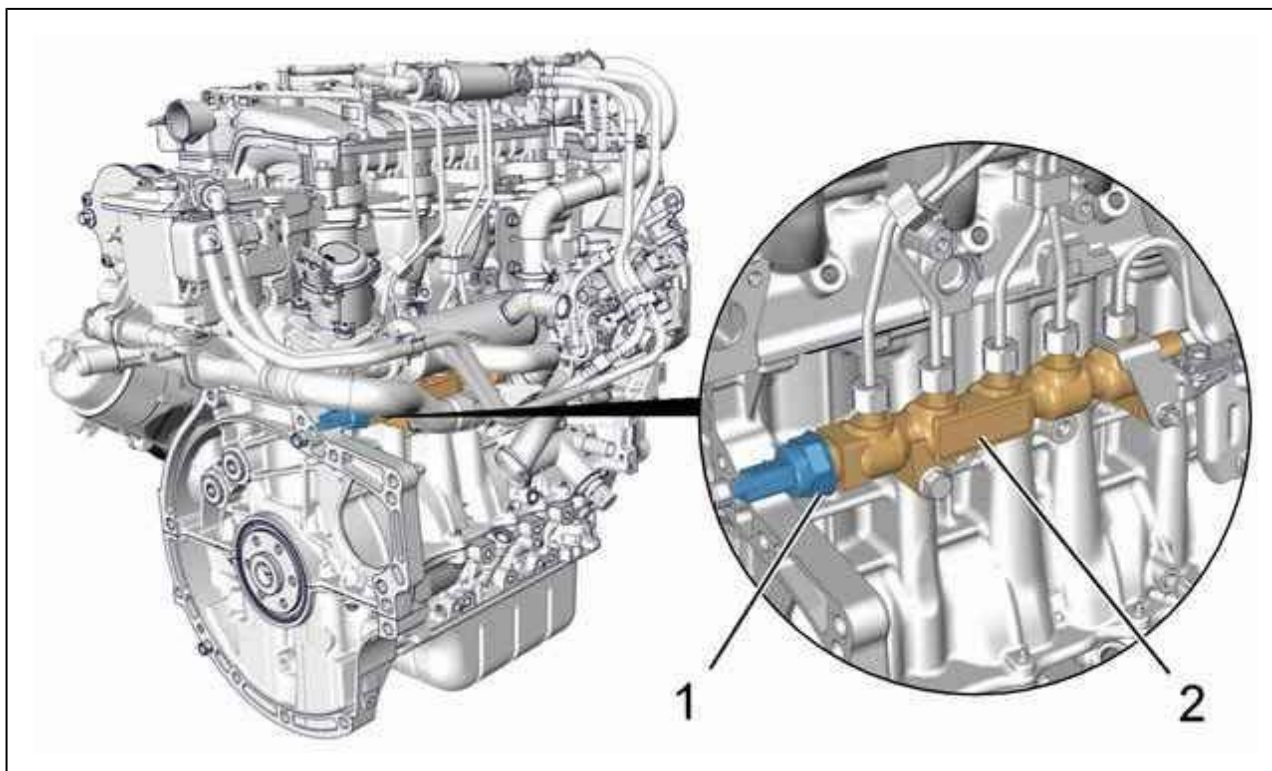
**ОБЯЗАТЕЛЬНО** : Соблюдайте требования обеспечения безопасности и чистоты, специфичные для дизельных двигателей с топливной системой высокого давления (HDI)  .

Отсоединить аккумуляторную батарею .

Снимите :

- Декоративную крышку двигателя
- Декоративная крышка аккумуляторной батареи

Снимите (в зависимости от комплектации) :

- Патрубки воздушного фильтра
- Аккумуляторная батарея и ее поддон
- Кронштейн аккумуляторной батареи

Отсоедините разъем расходомера воздуха.

Отсоединить и сдвинуть :

- Блок воздушного фильтра
- Топливный фильтр (Не вскрывать топливную систему)



Рисунок : B1HM10WD

**ПРИМЕЧАНИЕ** : Использовать зеркало и лампу.

Отсоедините разъем (в "a").

Снять датчик высокого давления (1) ; С помощью приспособления [2].

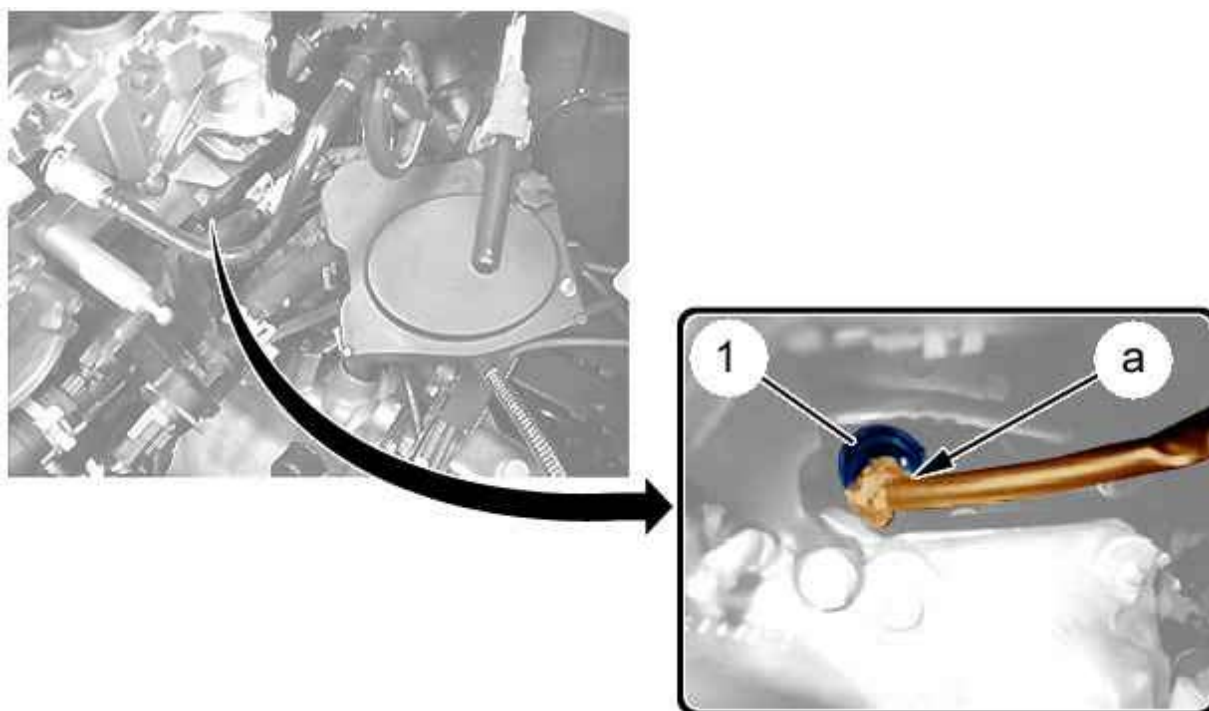
**ПРИМЕЧАНИЕ** : Подобрать металлическую шайбу с помощью магнита (при необходимости).

Заглушить топливную рампу высокого давления ; При помощи приспособлений [4].

#### 4. Установка

**ОБЯЗАТЕЛЬНО** : Соблюдайте требования обеспечения безопасности и чистоты, специфичные для дизельных двигателей с топливной системой высокого давления (HDI)  .

**ВНИМАНИЕ** : Соблюдайте требуемые моменты затяжки  .



Рисунок : B1HM10XD

**ПРИМЕЧАНИЕ :** Использовать зеркало и лампу.

Снимите приспособления [4] (общая рампа высокого давления системы впрыска топлива).

**ВНИМАНИЕ :** Проверить наличие прокладки датчика высокого давления топлива.

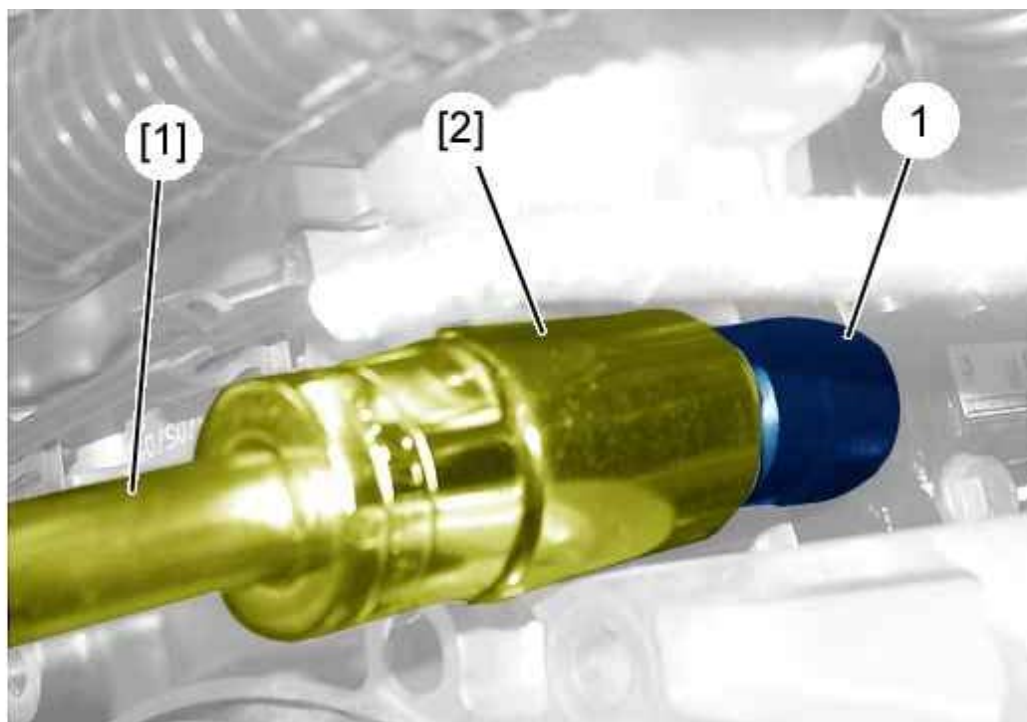
Установите : Датчик высокого давления топлива (1) (с новой уплотнительной прокладкой).

Затяните : Датчик высокого давления топлива (1) ; С помощью приспособлений [1]и [2].

Заново подсоедините разъем (в "а").

Установите :

- Топливный фильтр
- Блок воздушного фильтра
- Кронштейн аккумуляторной батареи
- Аккумуляторная батарея и ее поддон
- Патрубки воздушного фильтра

Снова подсоедините разъем расходомера воздуха .

Установите :

- Декоративную крышку двигателя
- Декоративная крышка аккумуляторной батареи

Подсоедините обратно аккумуляторную батарею.

**ВНИМАНИЕ :** Осуществить операции, которые необходимо выполнить перед подключением аккумуляторной батареи.

## 5. Контроль герметичности

Метод контроля :

- Распылить из баллончика состав [3] на соединительный элемент датчика высокого давления
- Дать материалу высохнуть
- Запуск двигателя
- Проверьте отсутствие утечек
- Нажмите на акселератор, чтобы довести частоту вращения двигателя до максимума
- Проверьте отсутствие утечек
- Провести дорожные испытания
- Проверьте отсутствие утечек
- Замените неисправные детали (при необходимости)

