

ОТКЛЮЧЕНИЕ И ВКЛЮЧЕНИЕ : ЦЕНТРАЛИЗОВАННОЙ СИСТЕМЫ ПОДУШЕК И РЕМНЕЙ БЕЗОПАСНОСТИ

1. Отключение



Рисунок : D1AP03CD

Отсоедините отрицательный кабель (1) аккумуляторной батареи.
Защитите кабель и отрицательную клемму, чтобы избежать любого контакта.

ВНИМАНИЕ : Подождите как минимум 5 минут, прежде чем выполнять любые работы(разряд резерва энергии компьютера подушек безопасности).

ВНИМАНИЕ : Ни в коем случае компьютер не должен сниматься при подсоединенном разъеме.

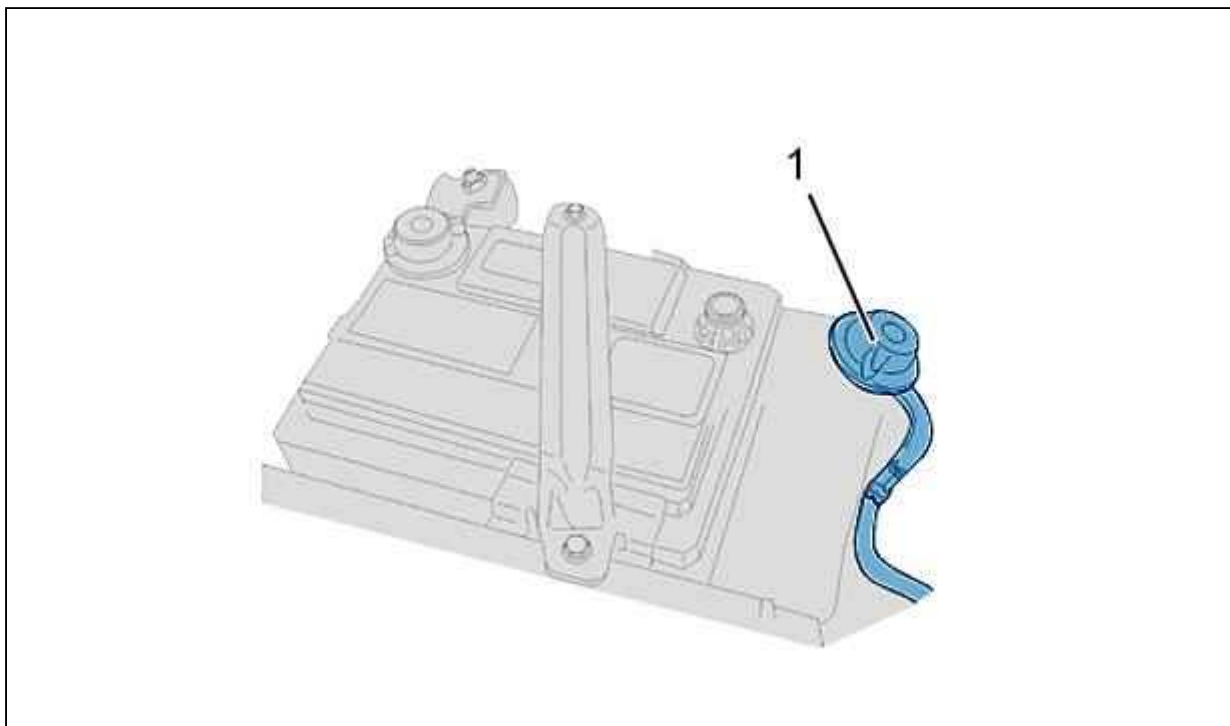
Отсоедините разъем компьютера подушек безопасности.

2. Включение

ОБЯЗАТЕЛЬНО : Пространство вокруг подушек и ремней безопасности должно быть свободным, рядом не должно быть ни предметов, ни людей.

Зажигание включено : Подсоедините разъем компьютера подушки безопасности.

Подсоедините отрицательный кабель аккумуляторной батареи.

Со стороны водителя при открытой двери включите зажигание, удалив все предметы и людей из зоны срабатывания модуля подушки безопасности рулевого колеса.

Проверьте правильность функционирования системы с помощью сигнализаторов неисправности подушек безопасности.

ПРИМЕЧАНИЕ : После отсоединения аккумуляторной батареи некоторые системы (впрыска топлива, стеклоподъемника с системой защиты от защемления,...) требуют инициализации ; Выполните соответствующие процедуры инициализации.