

СЛИВ – ЗАПОЛНЕНИЕ - ПРОКАЧКА : КОНТУР ГИДРОУСИЛИТЕЛЯ РУЛЕВОГО УПРАВЛЕНИЯ

1. Защита



Рисунок : E1AP080C

Защитить следующие элементы :

- Передние крылья
- Сиденье водителя
- НАПОЛЬНЫЙ КОВРИК (со стороны водителя)
- Рулевое колесо

2. Необходимые меры предосторожности

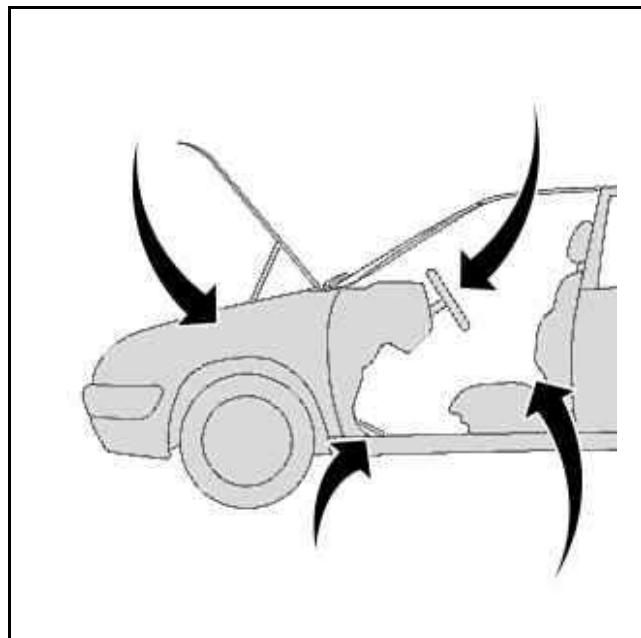
Открывайте контур осторожно, чтобы не допустить попадания в него частиц загрязнений.

Использовать новое масло для заполнения и дозаправки до уровня гидравлического контура усилителя рулевого управления.

3. Слив из контура

Слив гидравлической жидкости необходимо производить при неработающем двигателе.

Открыть заливную пробку .



Рисунок : B3CP05JC

Отсоединить трубки, установленные рядом с клапаном усилителя рулевого управления.
Снимите болт (1).

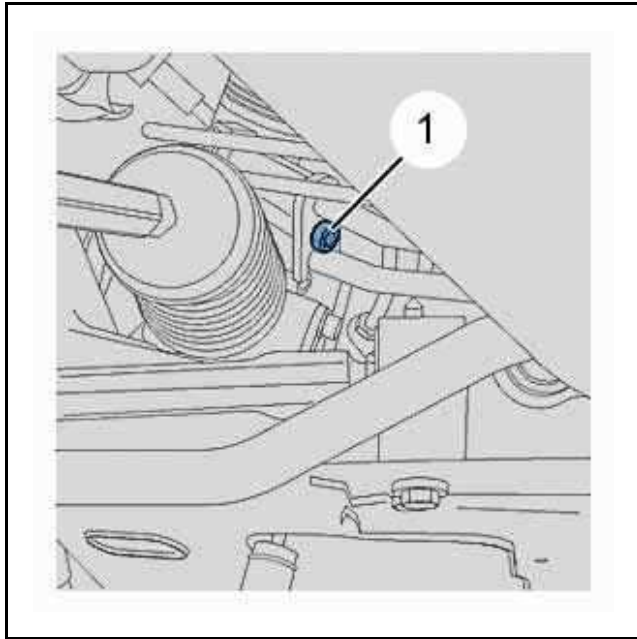

Рисунок : B3CP05KC

При помощи рычага отодвинуть фланец (2) клапана усилителя рулевого управления.

ВНИМАНИЕ : Не допускать повреждения клапана усилителя рулевого управления.

Направить концы шлангов в емкость.

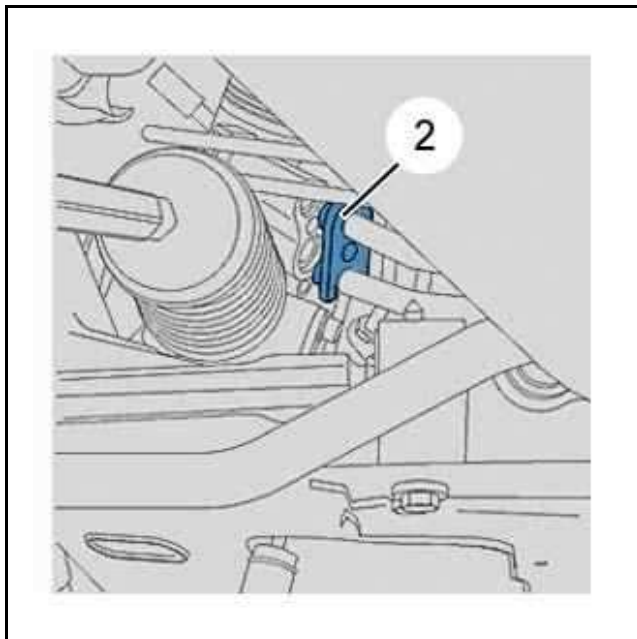
Переместить рулевое колесо в крайнее положение в каждую сторону.

Подождите до тех пор, пока масло не прекратит вытекать.

4. Залив

ВНИМАНИЕ : Открывайте контур осторожно, чтобы не допустить попадания в него частиц загрязнений.



Рисунок : B3EP119C

Установить новые уплотнительные прокладки (3).

Установите :

- Хомут (2)
- Болт (1)

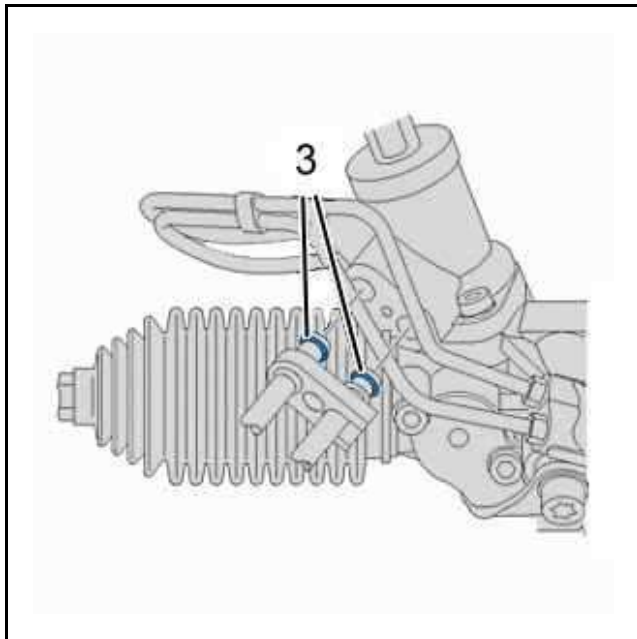
Затяните болт (1) моментом $2 \pm 0,2$ дН.м.



Рисунок : B1BP247D

Fill the power steering reservoir to the mark (C) on the filler cap (4).

Двигатель остановлен : Медленно поворачивайте рулевое колесо из одного крайнего положения в другое (примерно 10 раз).

Fill the power steering reservoir to the mark (C) on the filler cap (4).

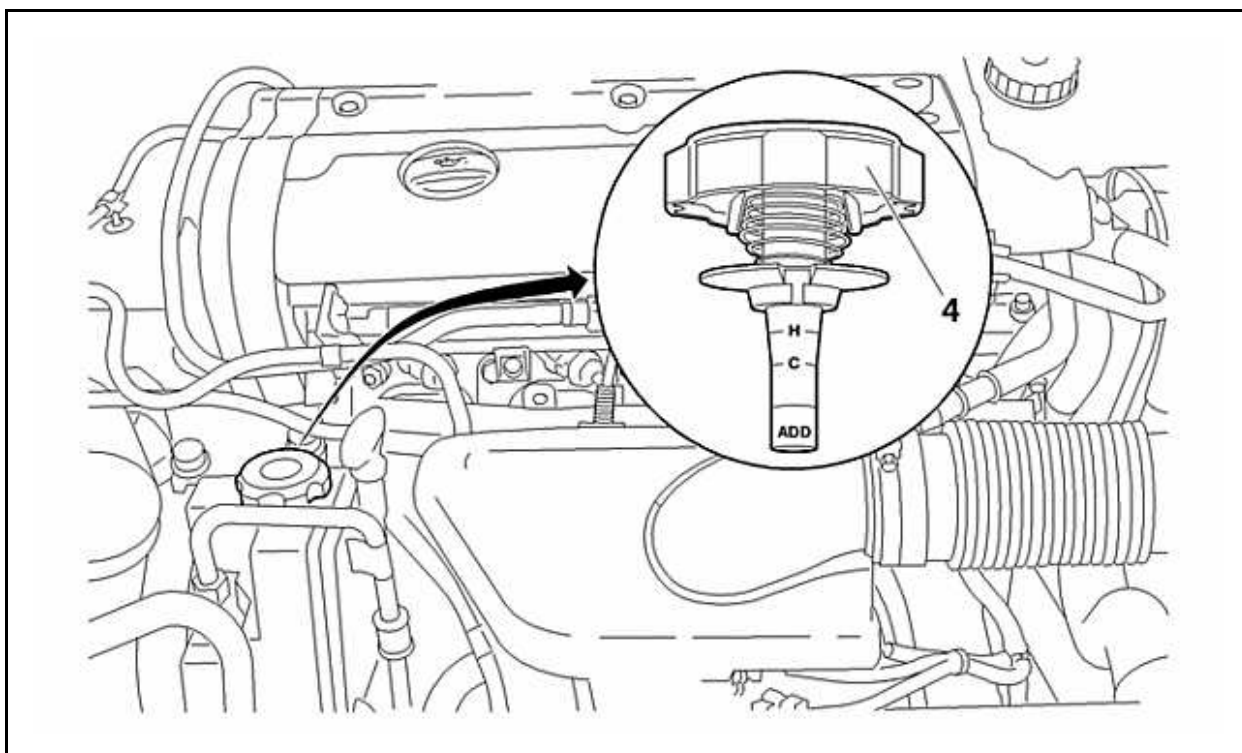
5. Продувка

Заведите двигатель и дайте ему поработать на холостом ходу в течение 2 - 3 минут, не вращая рулевое колесо.

Дозаправлять масло по мере снижения его уровня в бачке.

Продуйте гидравлическую систему, несколько раз переместив рулевое колесо до конца в каждую сторону.

Дозаправлять масло по мере снижения его уровня в бачке.

6. уровень



Рисунок : B3EP11AC

(H) : Максимальный уровень (на горячую).

(C) : Максимальный уровень (на холодную).

(ADD) : Уровень минимум.

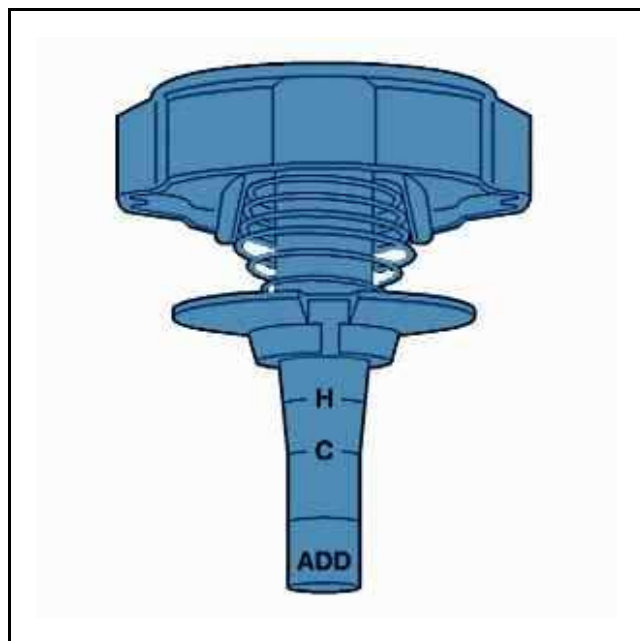
Корректировка уровня должна осуществляться при остановленном двигателе.