

# ПОДЪЕМ - РЕГУЛИРОВКА : АВТОМОБИЛЬ

## 1. Передняя часть автомобиля



Рисунок : E2AP015C

Рисунок 1.  
Установить домкрат по центру балки переднего подрамника.

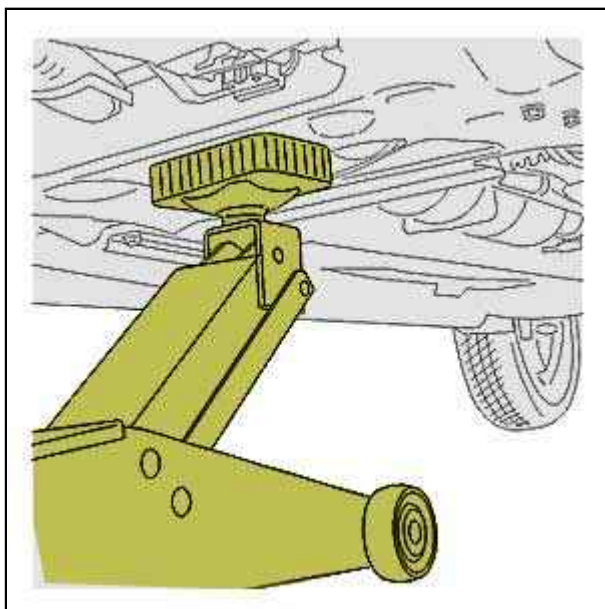

Рисунок : E2AP016C

Рисунок 2.

**ОБЯЗАТЕЛЬНО** : Не устанавливать домкрат под кронштейн передней панели или под поперечину передней панели.

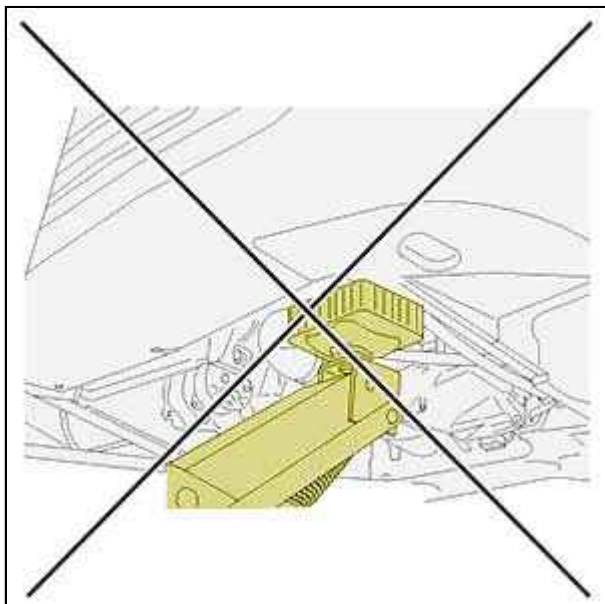

Рисунок : E2-P00AC

Рисунок 3.  
Установка подпорок под передний подрамник.

## 2. Боковой подъем

**ОБЯЗАТЕЛЬНО** : Запрещается упирать домкрат не в точки подъема.

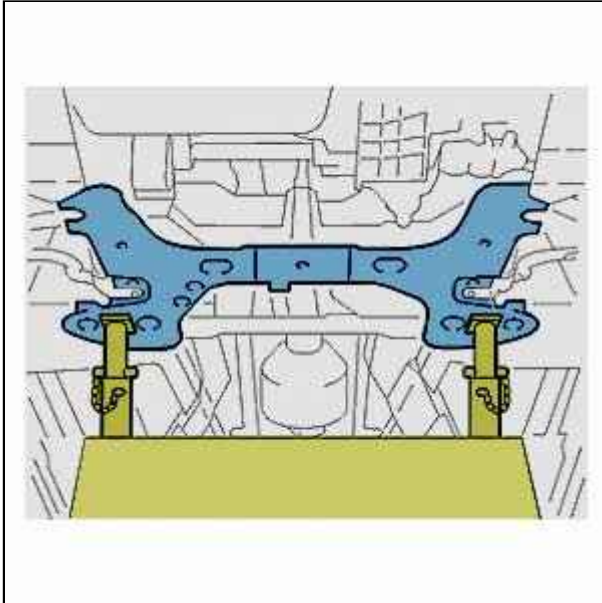

Рисунок : E2AP017C

Рисунок 4.

**ОБЯЗАТЕЛЬНО** : Не помещать подпорки под места упора домкрата.

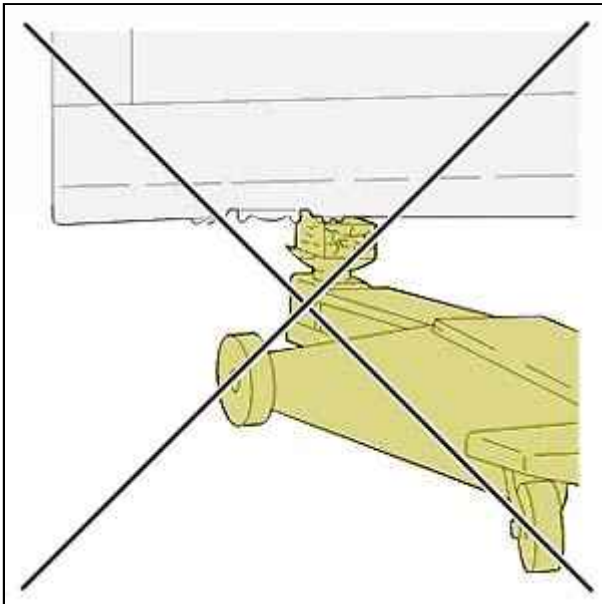

Рисунок : E2AP018C

Рисунок 5.

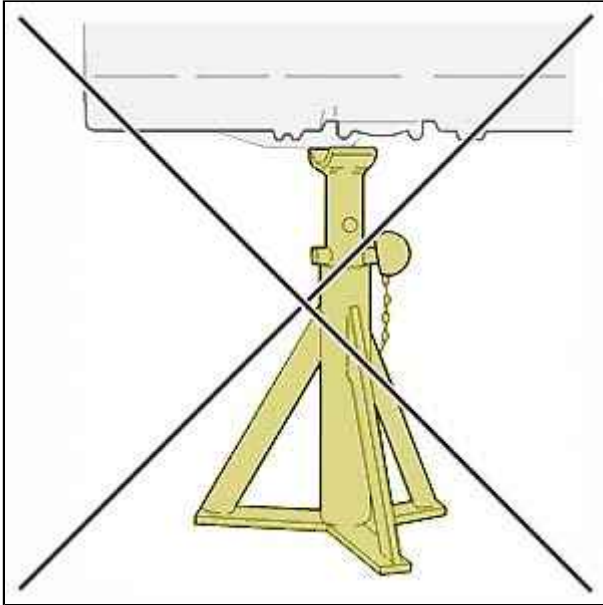

Рисунок : E2AP019D

Рисунок 6.  
Установка подпорок.

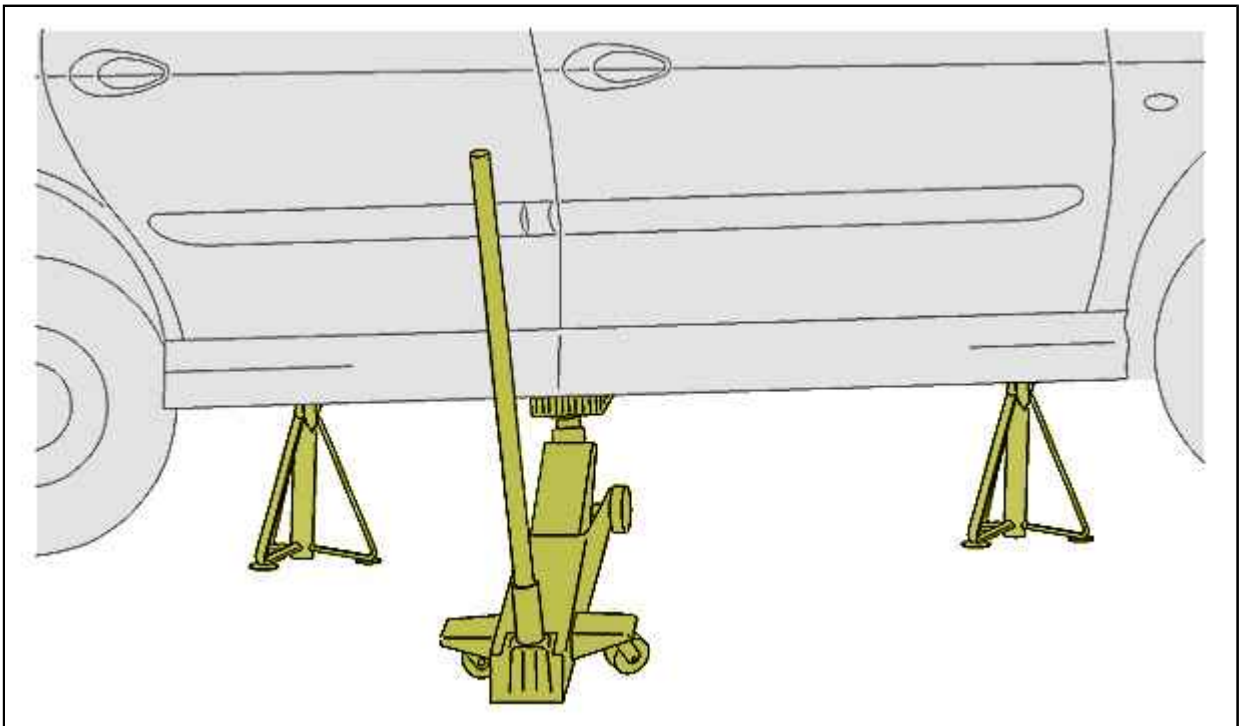

Рисунок : E2AP00GC

Рисунок 7.  
Расположение подпорок.

### 3. Подъем задней части

**ОБЯЗАТЕЛЬНО** : Не устанавливать домкрат под запасное колесо (опасность деформации пола) . Не устанавливать домкрат под заднюю балку.

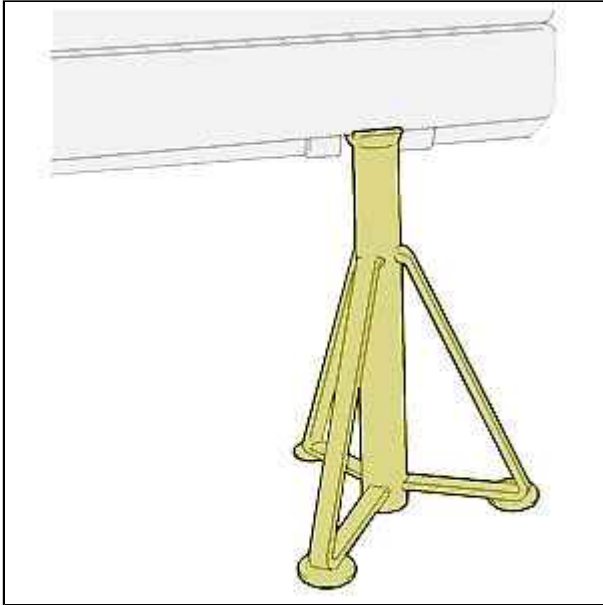

Рисунок : E2AP01AC

Рисунок 8.  
Устанавливать подставку под выступ гнезда запасного колеса.

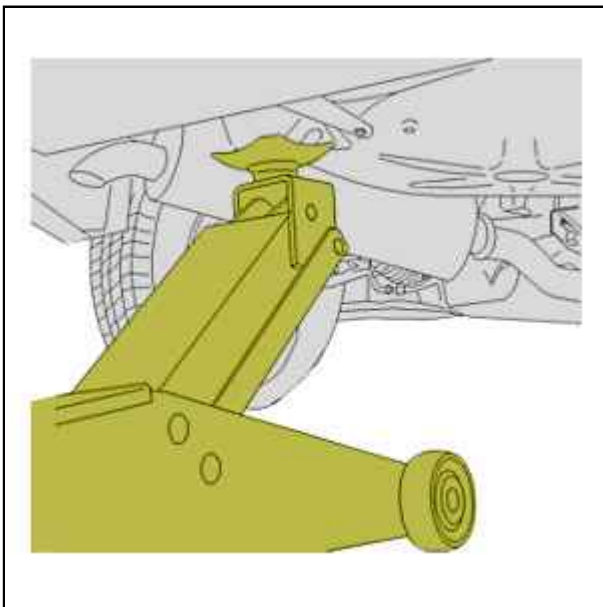

Рисунок : E2AP01BC

Рисунок 9.  
Расположение подпорок.

#### 4. Подъем с помощью штатного домкрата

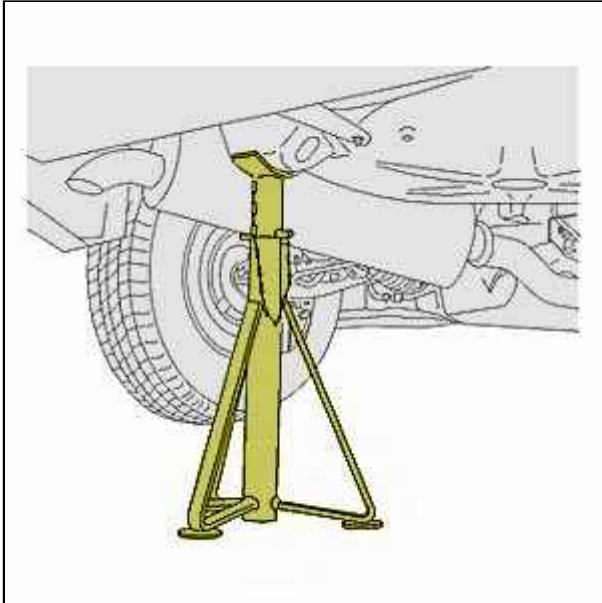

Рисунок : E2AP01CC

Рисунок 10.  
Подъем передней части.

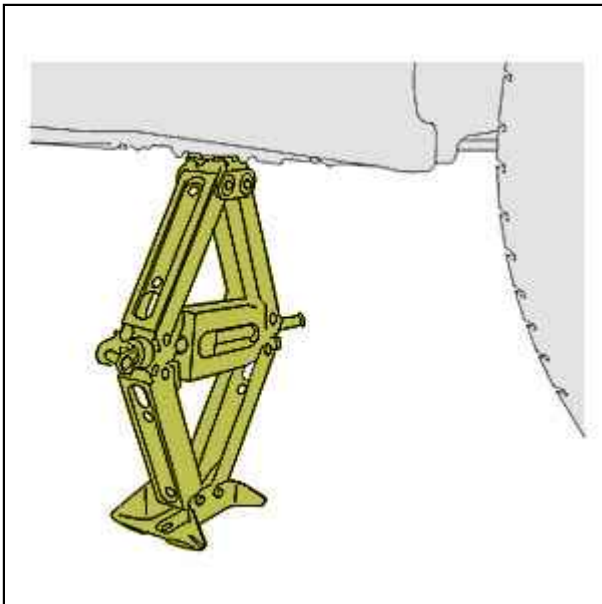

Рисунок : E2AP01DC

Рисунок 11.  
Подъем задней части.

**ПРИМЕЧАНИЕ** : Домкрат предназначен для подъема автомобиля, запрещается использовать его для других целей.

## 5. Подъем при помощи подъемника

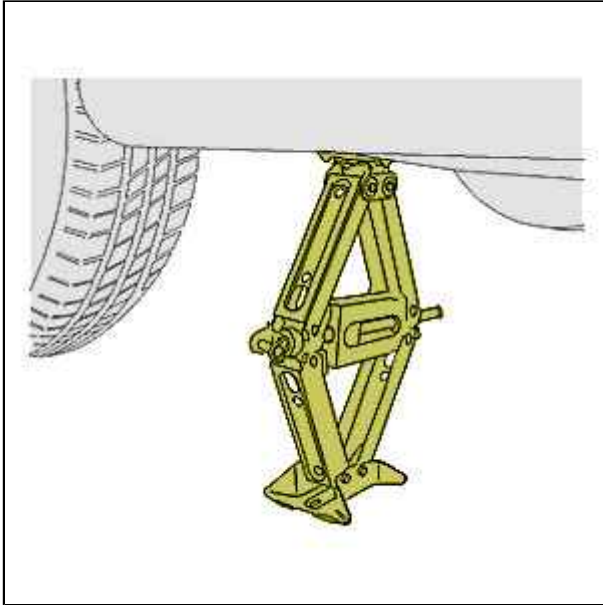

Рисунок : E2AP01ED

Рисунок 12.  
2-колонный подъемник.

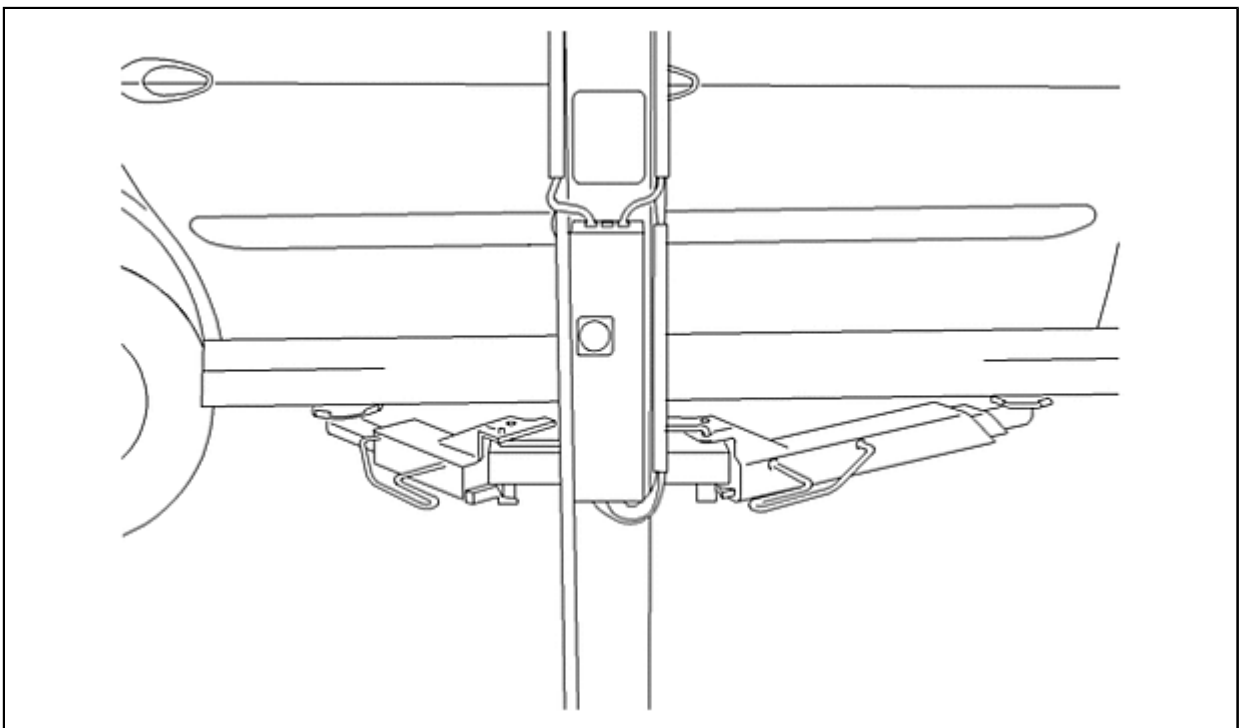
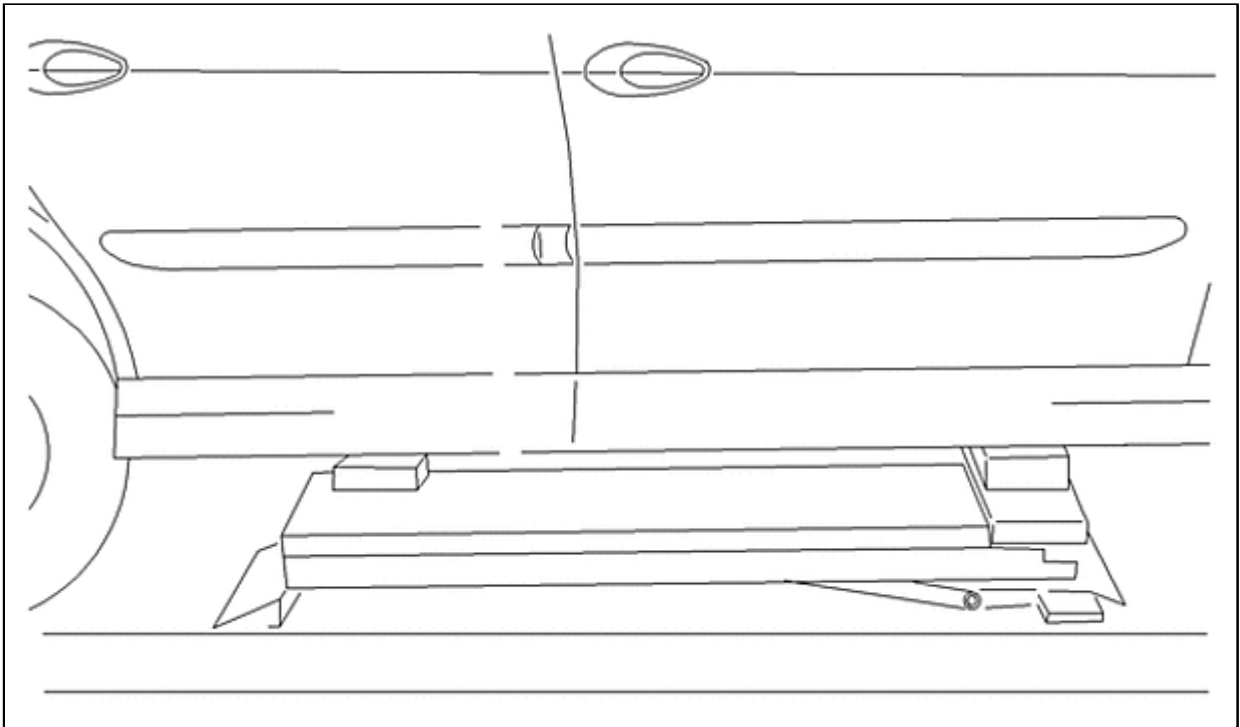

Рисунок : E2AP01FD

Рисунок 13.  
Вспомогательные подкладки к подъемнику.