

## СНЯТИЕ - УСТАНОВКА : ТРОС ПРИВОДА СЦЕПЛЕНИЯ

*BVM5*

**ОБЯЗАТЕЛЬНО** : Соблюдайте чистоту и правила безопасного выполнения работ.

**ПРИМЕЧАНИЕ** : This clutch control system has neither cable adjustment nor pedal adjustment.

### 1. Снятие

Отсоединить аккумуляторную батарею .  
Снять воздушный фильтр .



Рисунок : B2BP04BC

Отделите :

- Трос сцепления ( 1 ) от вилки ( 2 )
- The end-piece ( 3 ) from its support

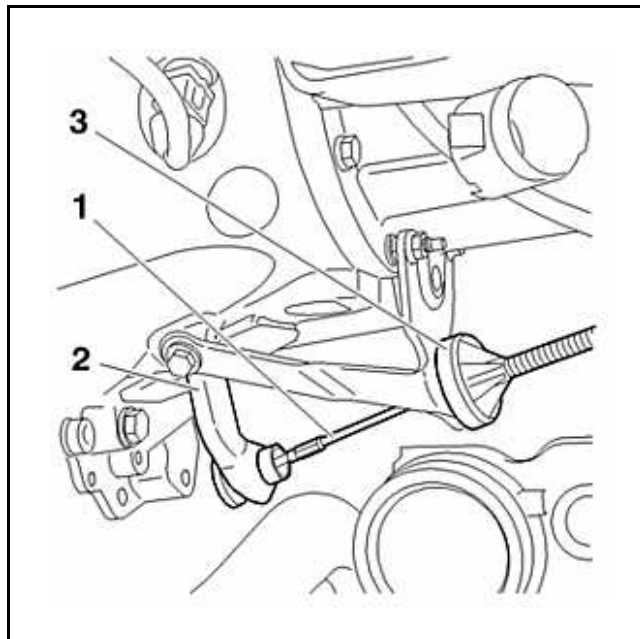

Рисунок : B1BP21WC

Отключить положительный кабель ( 4 ) аккумуляторной батареи.  
Извлеките компьютер ( 5 ) из гнезда.  
Снять опору ( 6 ).

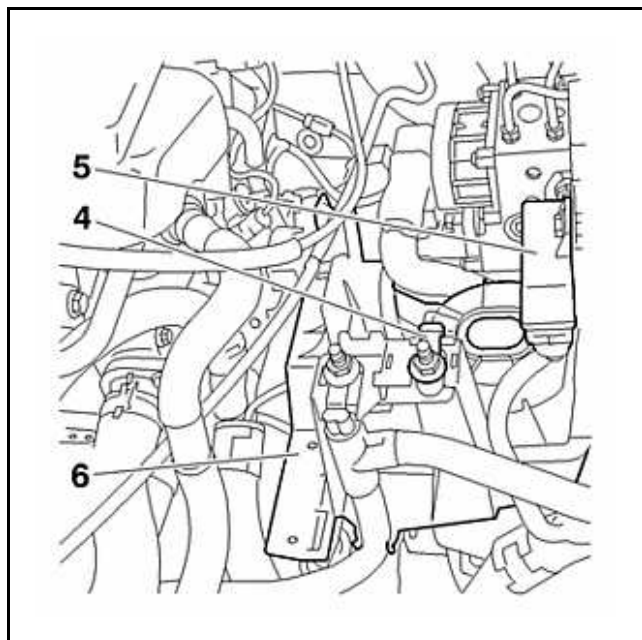

Рисунок : B2CP3BKC

Release the clutch cable ( 1 ) from the clip ( 7 ).  
Separate the clutch cable ( 1 ) from the bulkhead.

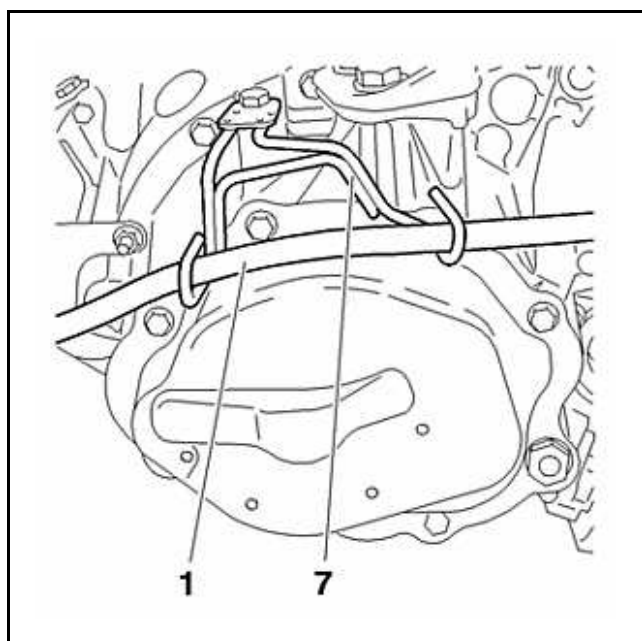

Рисунок : B2BP04CC

Push the clutch cable ( a ) forward "b" and back "1" to release it from the yoke (8).  
 Убрать гибкий трос привода сцепления .

## 2. Установка

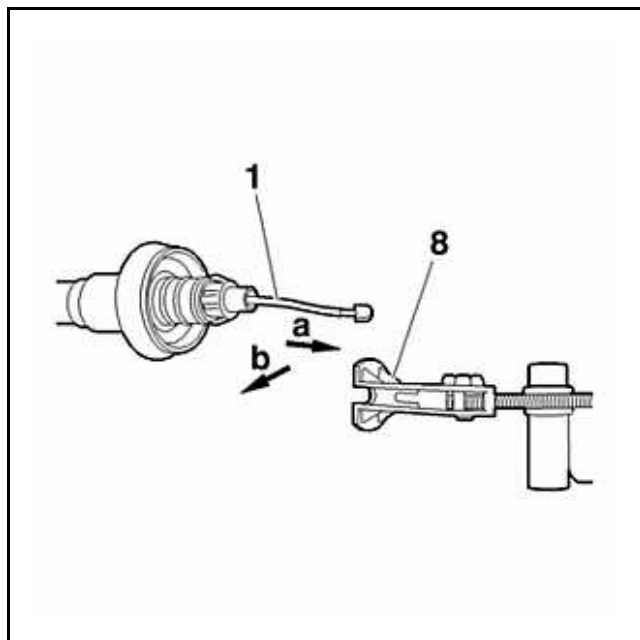

Рисунок : B2BP04DC

Установите педаль сцепления в верхнее положение (against "c").  
 Установить наконечник ( 9 ) в колпак (установка на смазке G6).

**ПРИМЕЧАНИЕ :** To make it easier to fit the clutch cable, push the cable sleeve against the bulkhead.

Hook the clutch cable ( 1 ) onto the yoke (8).

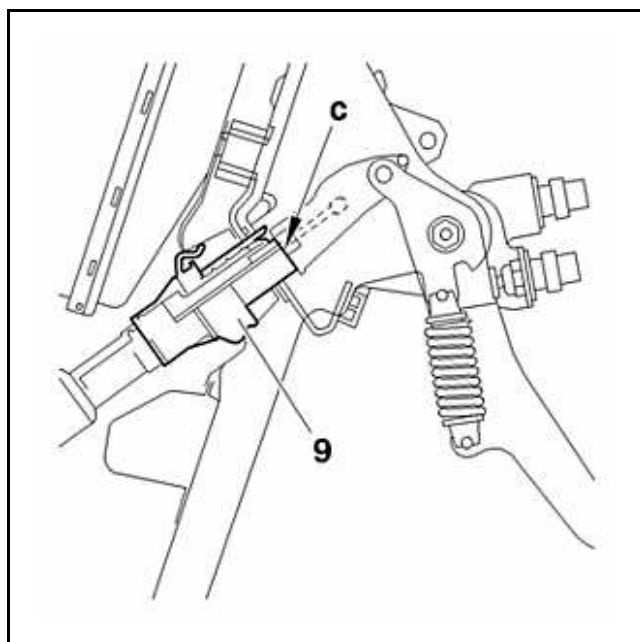
Установите :

- The clutch cable ( 1 ) onto the clip (7)
- The end-piece (3) onto its support
- The clutch cable (1) onto the fork (2)

Несколько раз нажать на педаль сцепления, чтобы установить весь механизм на место.

Проверить правильную посадку наконечника (9) на щиток.

Checking the operation of the automatic wear adjustment system :

- Pull the clutch fork in the opposite direction to declutching (it should be possible to pull the clutch fork back by hand)
- Слегка нажмите на педаль сцепления и проделайте ту же операцию (it should not be possible to pull the clutch fork back)

**ПРИМЕЧАНИЕ** : The system must be locked in order for the yoke ( 1) to move by 8 mm in relation to the end-piece of the clutch cable (1), в "с" (не регулируется).

Установить воздушный фильтр .

Подсоедините обратно аккумуляторную батарею.

**ОБЯЗАТЕЛЬНО** : Выполните операции, которые необходимо выполнить после снятия аккумуляторной батареи (см. соответствующую операцию).