

СНЯТИЕ – УСТАНОВКА : КОРОБКА ПЕРЕДАЧ ТИПА МСР

МКП МС И МЕХ. КП АВТОМАТИЗИРОВАННАЯ 6-СТУПЕНЧАТАЯ И ДИЗЕЛЬ ТУРБО DW10BTEd4 ИЛИ МКП МС И МЕХ. КП АВТОМАТИЗИРОВАННАЯ 6-СТУПЕНЧАТАЯ И ДИЗЕЛЬНЫЙ ДВИГАТЕЛЬ С ТУРБОНАДДУВОМ DV6BTEd4 С FAP ИЛИ МКП МС И МЕХ. КП АВТОМАТИЗИРОВАННАЯ 6-СТУПЕНЧАТАЯ И ДВИГАТЕЛЬ С ВПРЫСКОМ БЕНЗИНА EW10A

ОБЯЗАТЕЛЬНО : Соблюдайте требования обеспечения безопасности  .

1. Рекомендуемые приспособления и инструмент

Рисунок : E5AP36AD

[1] Ручка крепления (-).0346.

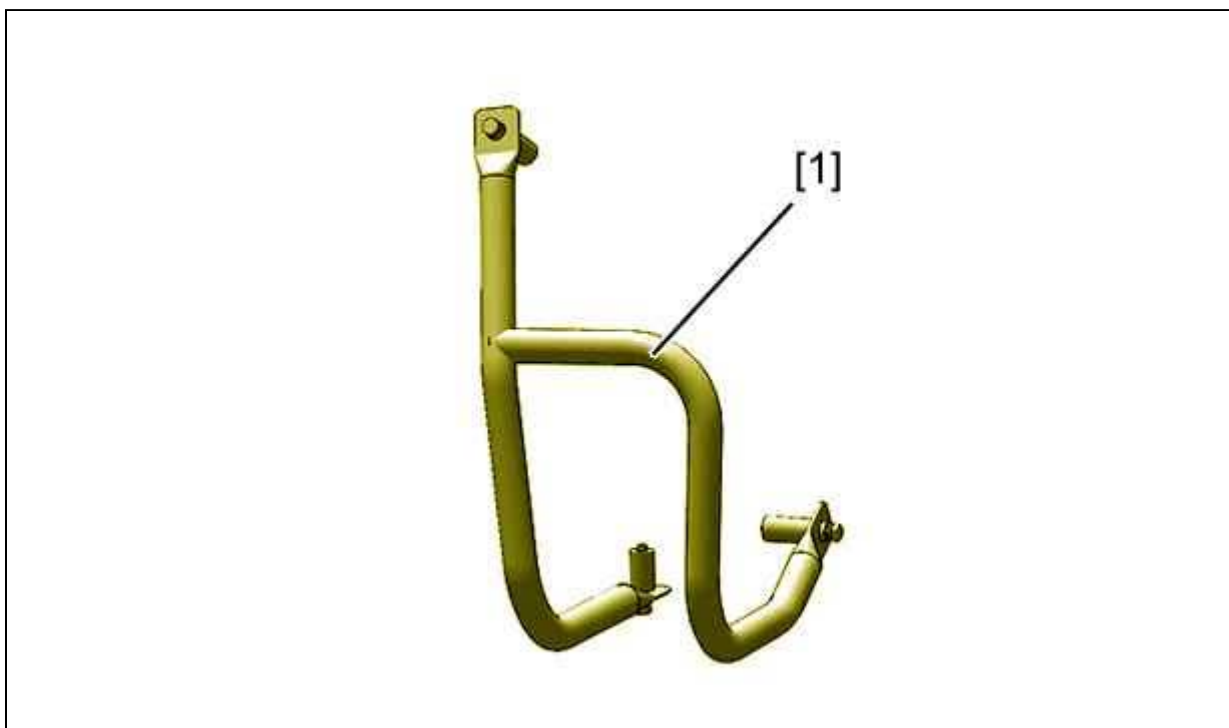

Рисунок : E5AM04TD

[2] оправка для установки правого уплотнения трансмиссии (-).0346-S (Коробка (-).0346).

[3] оправка для установки левого уплотнения трансмиссии (-).0346-R (Коробка (-).0346).

2. Рекомендации

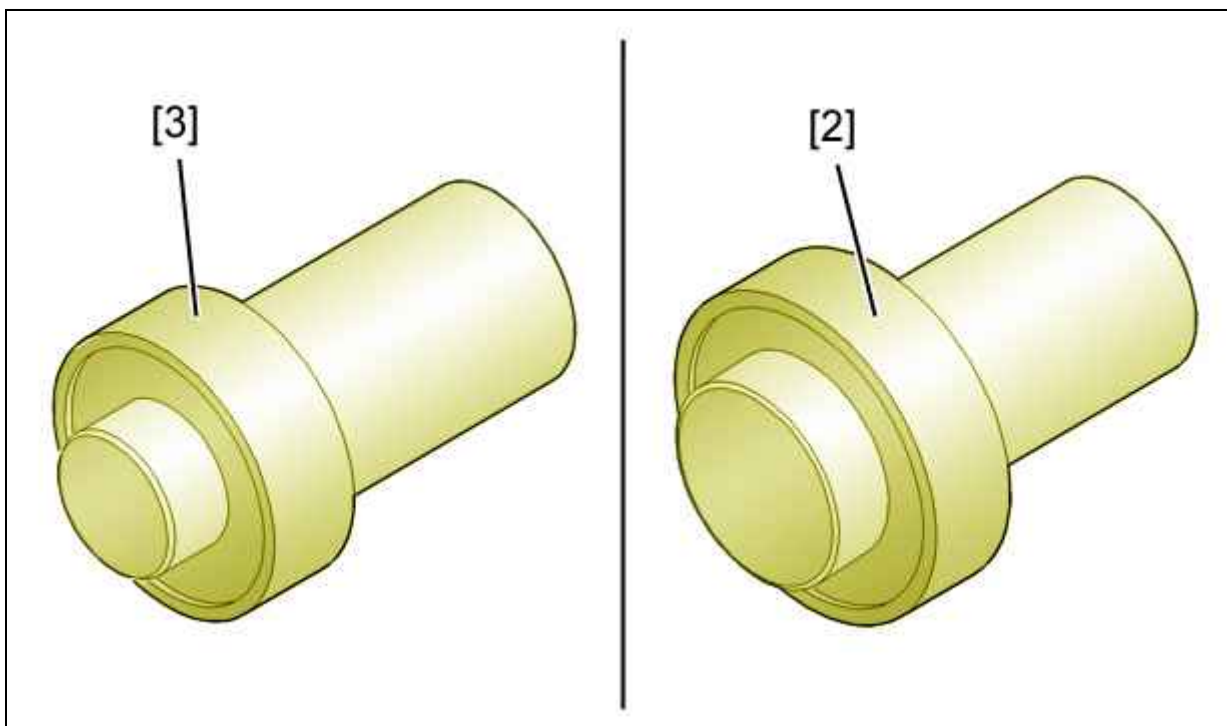
Открытие гидравлического контура исполнительного механизма управления осуществляется при снятии/установке или замене :

- Гидравлического выжимного подшипника сцепления
- Исполнительного механизма управления и всех его составляющих

ОБЯЗАТЕЛЬНО : В случае вскрытия гидравлической системы сбросьте давление в приводе управления коробкой передач с помощью диагностического прибора  .

3. Снятие

Отсоедините аккумуляторную батарею.

Поднимите и закрепите неподвижно автомобиль на 2 стоечном подъемнике.

ДВИГАТЕЛЬ С ВПРЫСКОМ БЕНЗИНА EW10A

Снимите двигатель и коробку передач в сборе  .

ДИЗЕЛЬНЫЙ ДВИГАТЕЛЬ С ТУРБОНАДДУВОМ DV6TED4 С FAP

Снимите двигатель и коробку передач в сборе  .

ДИЗЕЛЬ ТУРБО DW10BTED4

Снимите двигатель и коробку передач в сборе  .



Рисунок : B1BPSB0D

Снимите :

- Вакуумный бачок (2) (в зависимости от двигателя)
- Стартер (1)

3.1. Двигатель DV6TED4

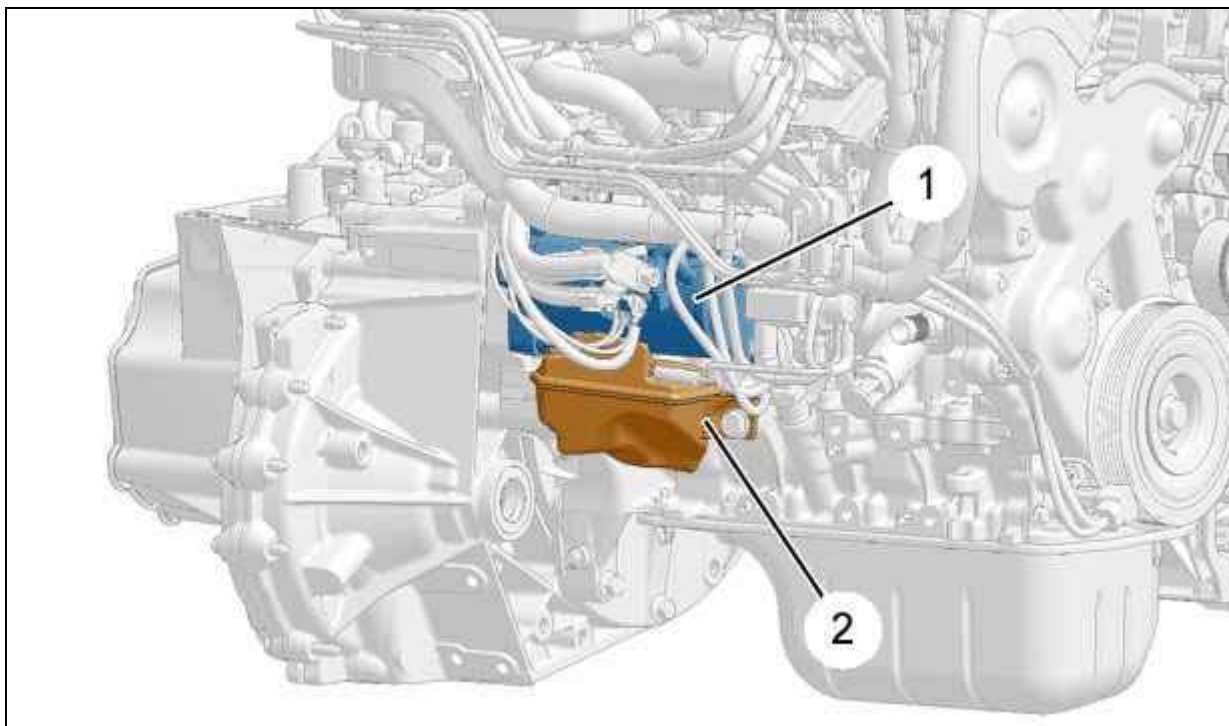

Рисунок : B1JP0E2D

Снимите :

- Трубки для измерения давления отработавших газов (4)

- Датчик температуры отработавших газов (3)

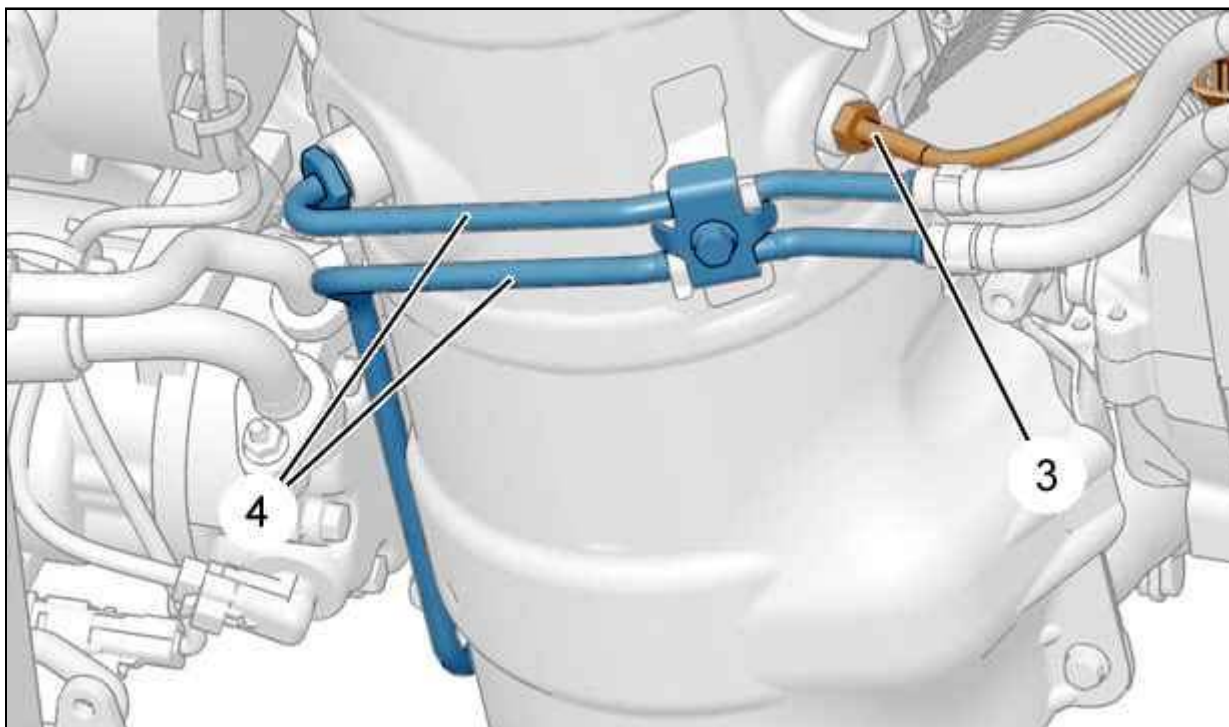

Рисунок : V1BPSB1D

Снимите :

- Болты (6)
- Теплозащитный экран (5)

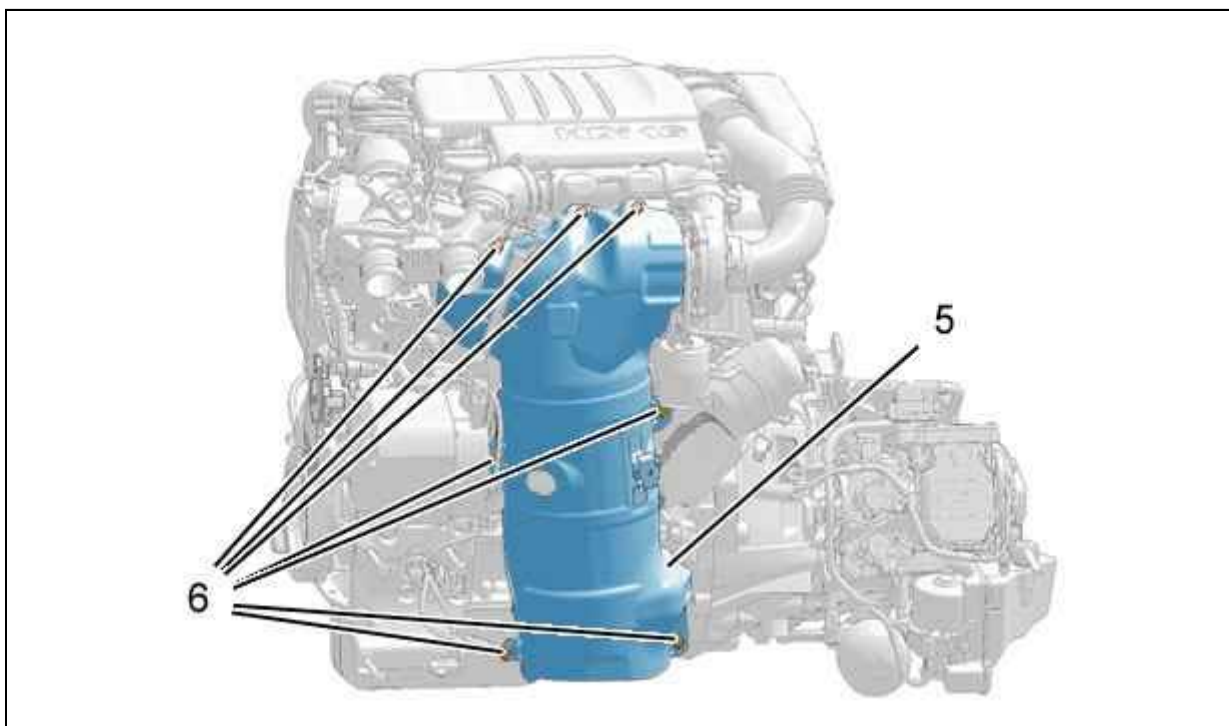

Рисунок : V1BPSB2D

Снимите :

- Хомут выпускной системы (7)

- Болты (9)
- Сажевый фильтр (10)
- Болт (8)

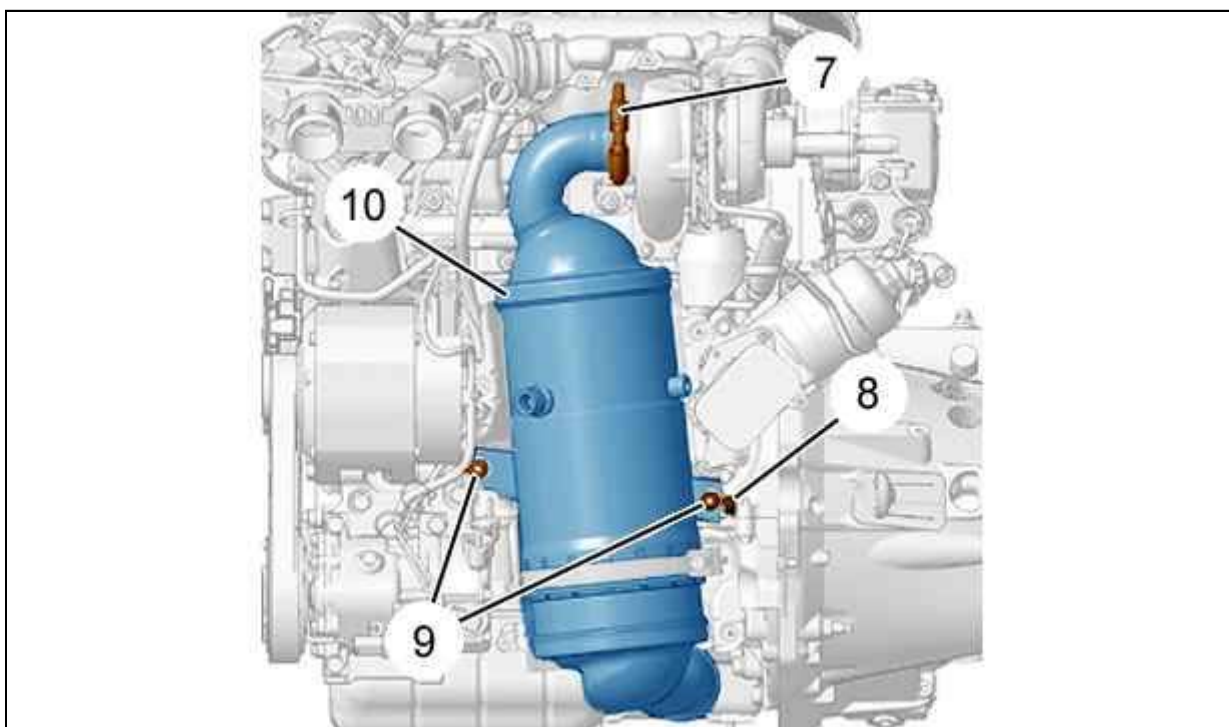
3.2. Снятие (продолжение)



Рисунок : B2CP4LAD

Установите ручку крепления [1] на привод управления автоматизированной коробки передач с ручным управлением.

Закрепите ручку крепления [1] 3 винтами (В зоне "a").

ОБЯЗАТЕЛЬНО : Ручка крепления [1] необходима, чтобы не повредить гидравлический бачок (11) и гидроаккумулятор (12) при опускании коробки передач на пол. Ручка крепления [1] позволяет также лучше удерживать коробку передач при снятии и установке.

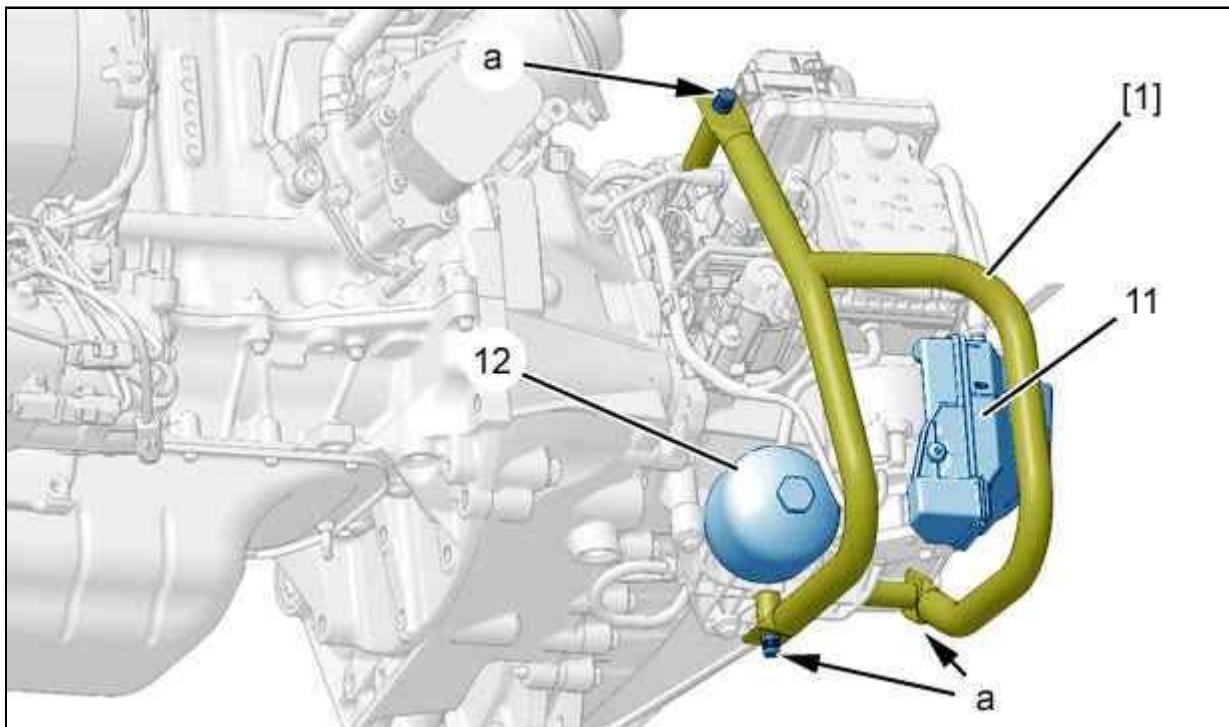

Рисунок : B2CP4LBD

Вывесить за транспортные серьги коробку передач (В зоне "b") ; Приподнять двигатель.

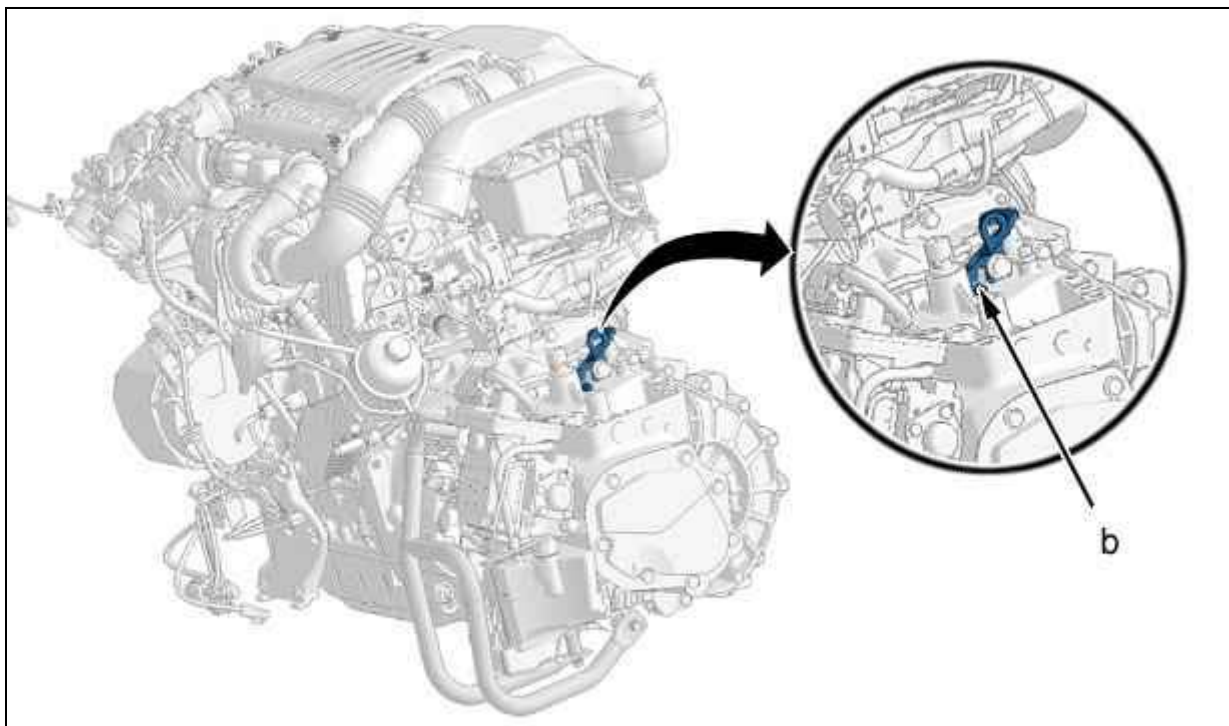

Рисунок : B1BPSB3D

Снять нижние болты крепления двигателя/коробки передач (13).

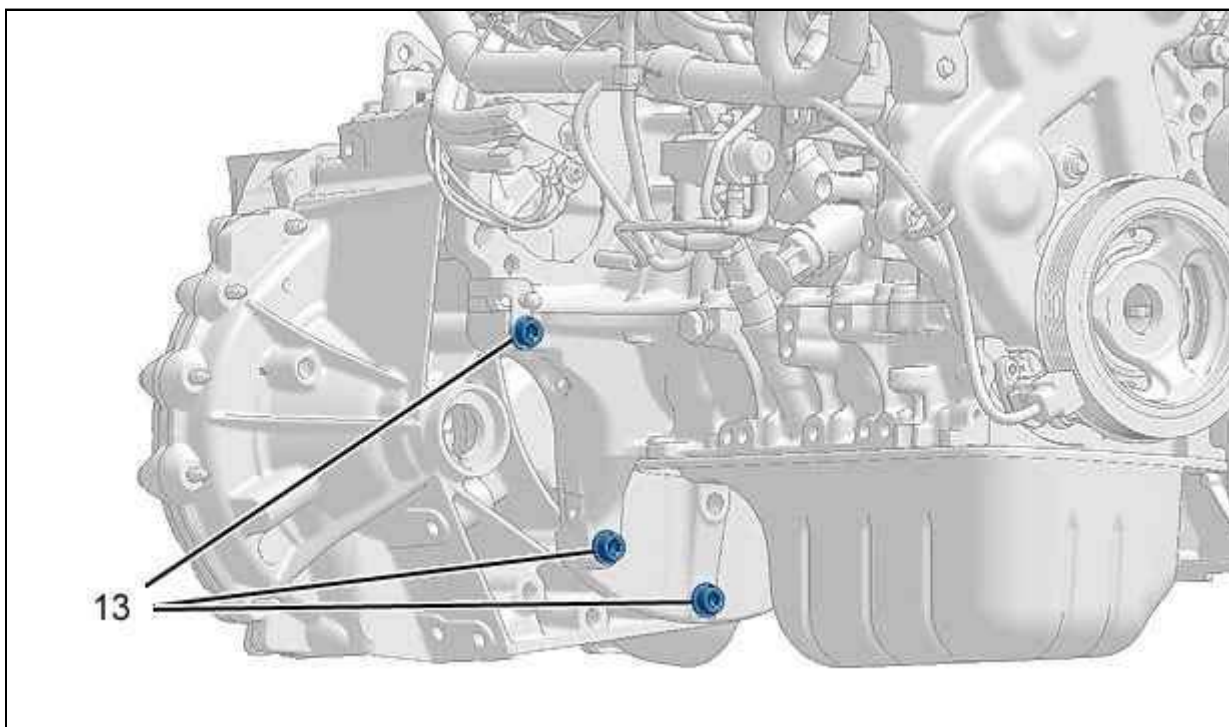

Рисунок : B2CP4LCD

Снимите :

- верхние болты и гайки, соединяющие двигатель с коробкой передач (13)
- Коробку передач

4. Установка

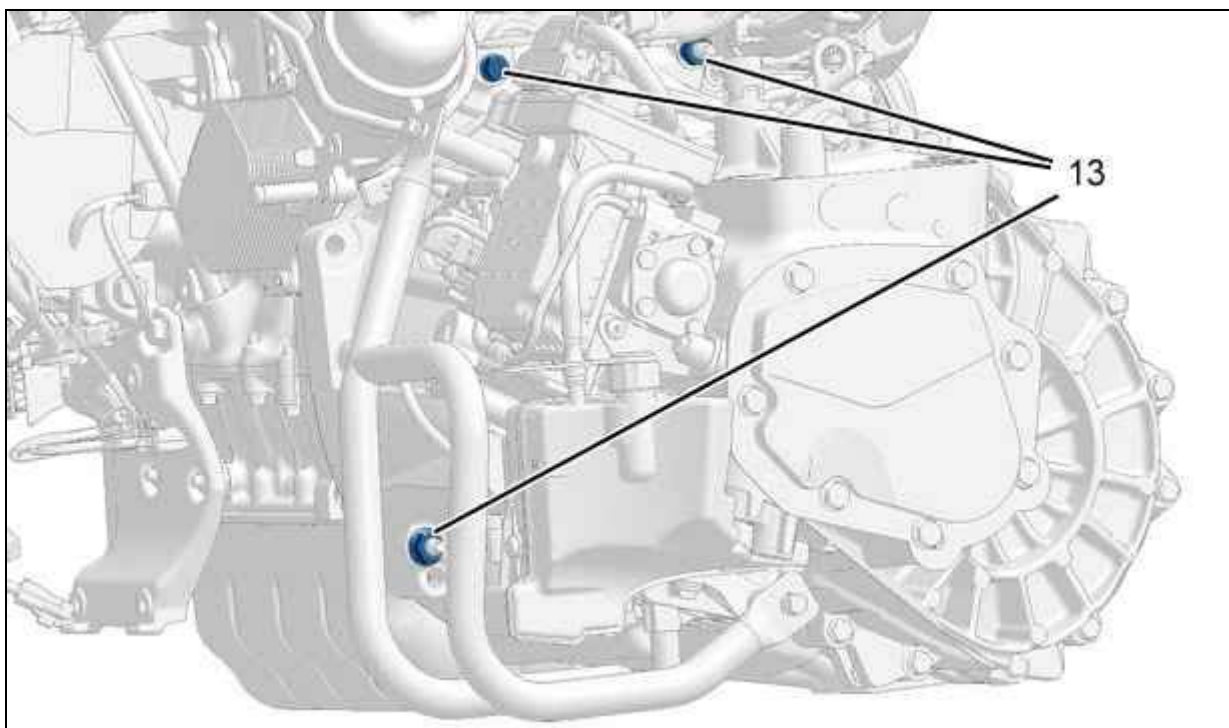
ВНИМАНИЕ : Замените уплотнения концов трансмиссии с помощью оправок [2] и [3], предварительно заполнив консистентной смазкой пространство между манжетами уплотнений.

Проверьте :

- Отсутствие утечек масла на уровне сальника коленчатого вала
- Степень износа диска сцепления

Восстановить (при необходимости).

Очистите первичный вал с помощью металлической щетки для удаления следов окисления.

Смажьте шлицы первичного вала консистентной смазкой Klüberpaste 46 MR 401.

Удалите излишки смазки с помощью ветоши с верхних частей шлицев и конца первичного вала.

Проверьте наличие центровочных штифтов на коробке передач и на двигателе .

ВНИМАНИЕ : Систематически заменять : **Гидравлический выжимной подшипник сцепления** ⓘ .

Установить коробку передач на двигатель.

Установите болты и гайки, соединяющие двигатель с коробкой передач (13) ; Затяните моментом $5,4 \pm 0,8$ дН.м.

Снимите приспособление [1].

Установите (двигатель DV6TED4) :

- Болт (8)
- Сажевый фильтр (10) ; Затяните болты (9) моментом $2,5 \pm 0,3$ дН.м
- Хомут выпускной системы (7)
- Теплозащитный экран (5)
- Болты (6)
- Датчик температуры отработавших газов (3)
- Трубки (4) ; Затяните моментом $3 \pm 0,5$ дН.м
- Вакуумный бачок (2)

Подсоедините датчик температуры (3).

Установите стартер (1) ; Затяните моментом $4 \pm 0,5$ дН.м.

ДВИГАТЕЛЬ С ВПРЫСКОМ БЕНЗИНА EW10A

Установите двигатель и коробку передач в сборе  .

ДИЗЕЛЬНЫЙ ДВИГАТЕЛЬ С ТУРБОНАДДУВОМ DV6TED4 С FAP

Установите двигатель и коробку передач в сборе  .

ДИЗЕЛЬ ТУРБО DW10BTED4

Установите двигатель и коробку передач в сборе  .

Подсоедините обратно аккумуляторную батарею.

ВНИМАНИЕ : Выполнить операции, которые необходимо произвести после подключения аккумуляторной батареи  .

Опустите автомобиль на пол.

5. Дополнительные операции

Выполните ; При помощи прибора диагностики :

- **Поднимите давление и удалите воздух из гидравлической системы привода**  (при необходимости)
- Обучение селектора автоматизированной коробки передач с ручным управлением

Выполните обучение величины момента двигателя, передаваемого на сцепление  .