



## СНЯТИЕ - УСТАНОВКА НА МЕСТО : АВТОМАТИЗИРОВАННАЯ КОРОБКА ПЕРЕДАЧ С РУЧНЫМ УПРАВЛЕНИЕМ ТИПА МСР

*МКП МС И МЕХ. КП АВТОМАТИЗИРОВАННАЯ 6-СТУПЕНЧАТАЯ И ДВИГАТЕЛЬ С ВПРЫСКОМ БЕНЗИНА  
EP6DT ИЛИ МКП МС И МЕХ. КП АВТОМАТИЗИРОВАННАЯ 6-СТУПЕНЧАТАЯ И СИСТЕМА ВПРЫСКА  
EP6CDT*

**ОБЯЗАТЕЛЬНО** : Выполнять требования по обеспечению безопасности и соблюдению чистоты  .

### 1. Инструмент

Приспособление	Реферанс	Наименование
<p>[0346]</p>  <p>Рисунок : E5AB0K7T</p>	[0346]	Ручка, за которую держится пассажир
<p>[0346-S]</p>  <p>Рисунок : E5AB0MHT</p>	[0346-S]	Монтажная оправка правого приводного вала
	[0346-R]	Монтажная оправка левого приводного вала

[0346-R]



Рисунок : E5AB0MIT

## 2. Рекомендации

**ВНИМАНИЕ** : В случае вскрытия гидравлической системы сбросьте давление в приводе управления коробкой передач с помощью диагностического прибора.

Открытие гидравлического контура исполнительного механизма управления осуществляется при снятии/установке или замене :

- Гидравлического выжимного подшипника сцепления
- Исполнительного механизма управления и всех его составляющих

## 3. Снятие

Отсоедините аккумуляторную батарею.

Поднимите и закрепите неподвижно автомобиль на 2 стоечном подъемнике.

Снимите двигатель и коробку передач в сборе.



Рисунок : B2CG02CD

Открепите Шланг системы охлаждения (В зоне "а").

Снимите болты (1).

Отодвинуть : Электрический насос для охлаждающей жидкости турбокомпрессора (2).

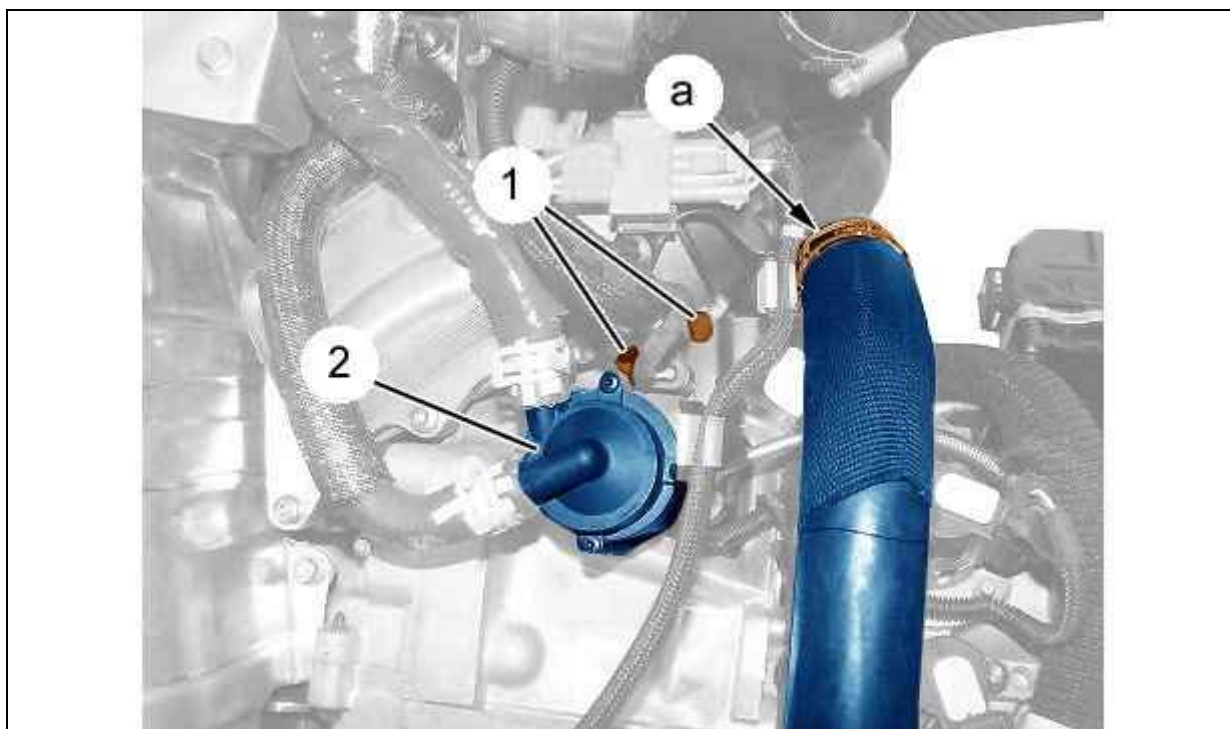

Рисунок : B2CG02DD

Снимите :

- Болт (3)
- Гайку (4)
- Гайку (5)

Отсоедините разъем (В зоне "b").

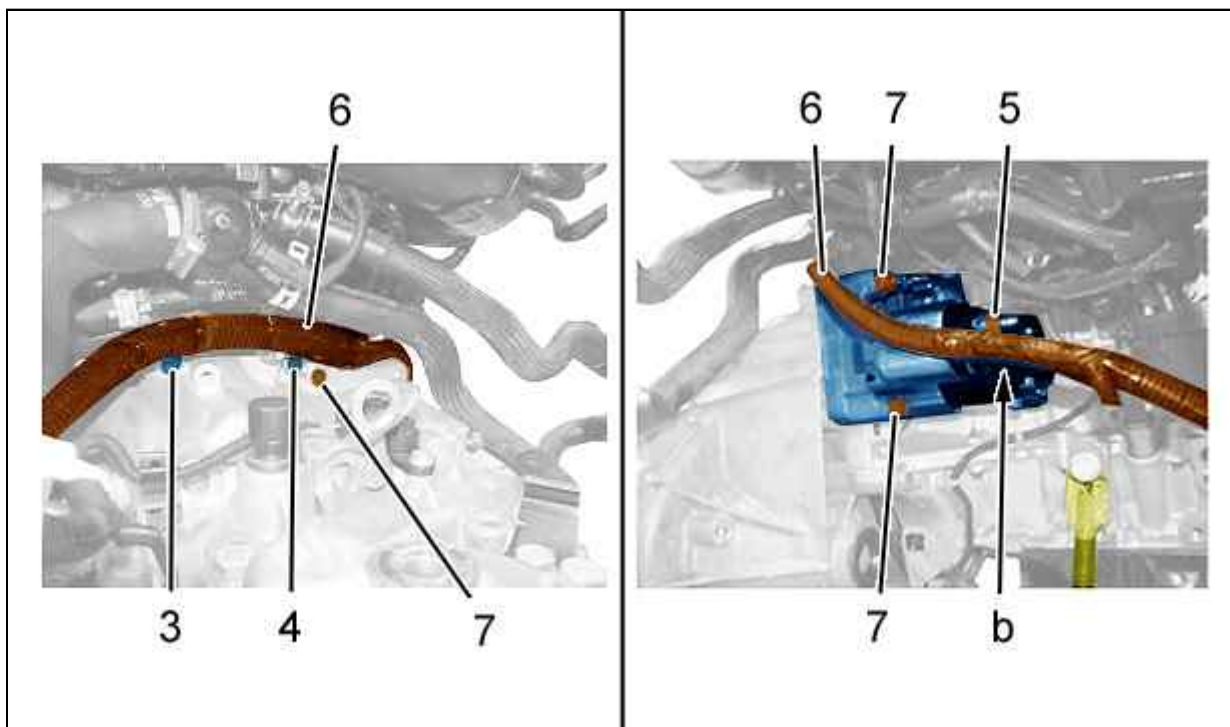
Отодвинуть жгут проводов (6).

Снимите :

- Болты (7)
- Стартер



Рисунок : B2CG1AID

Установите ручку крепления [0346] на привод управления автоматизированной коробки передач с ручным управлением.

Закрепите ручку крепления [0346] 3 винтами (В зоне "с").

**ВНИМАНИЕ** : Ручка крепления [0346] необходима, чтобы не повредить гидравлический бачок (8) и гидроаккумулятор (9) при опускании коробки передач на пол. Ручка крепления [0346] позволяет также лучше удерживать коробку передач при снятии и установке.

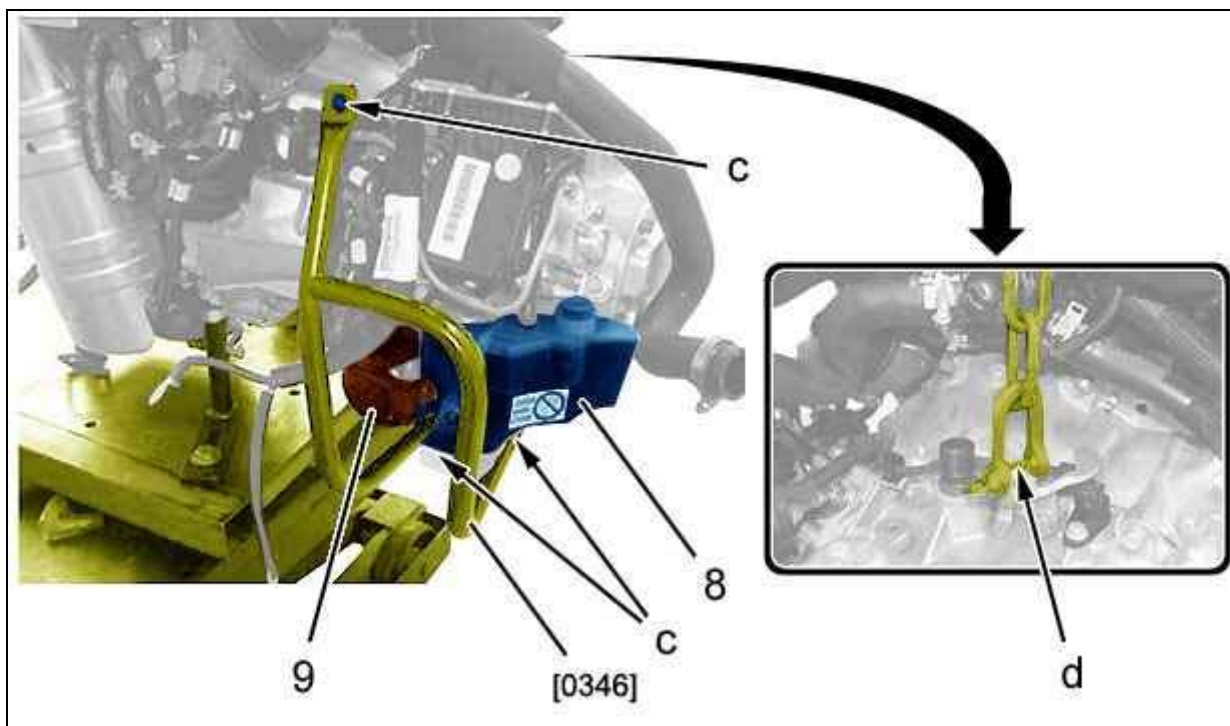
Вывесить за транспортные серги коробку передач ; С помощью подъемного крана сервисной станции (В зоне "d").



Рисунок : B2CG02ID

Снимите болты (10).

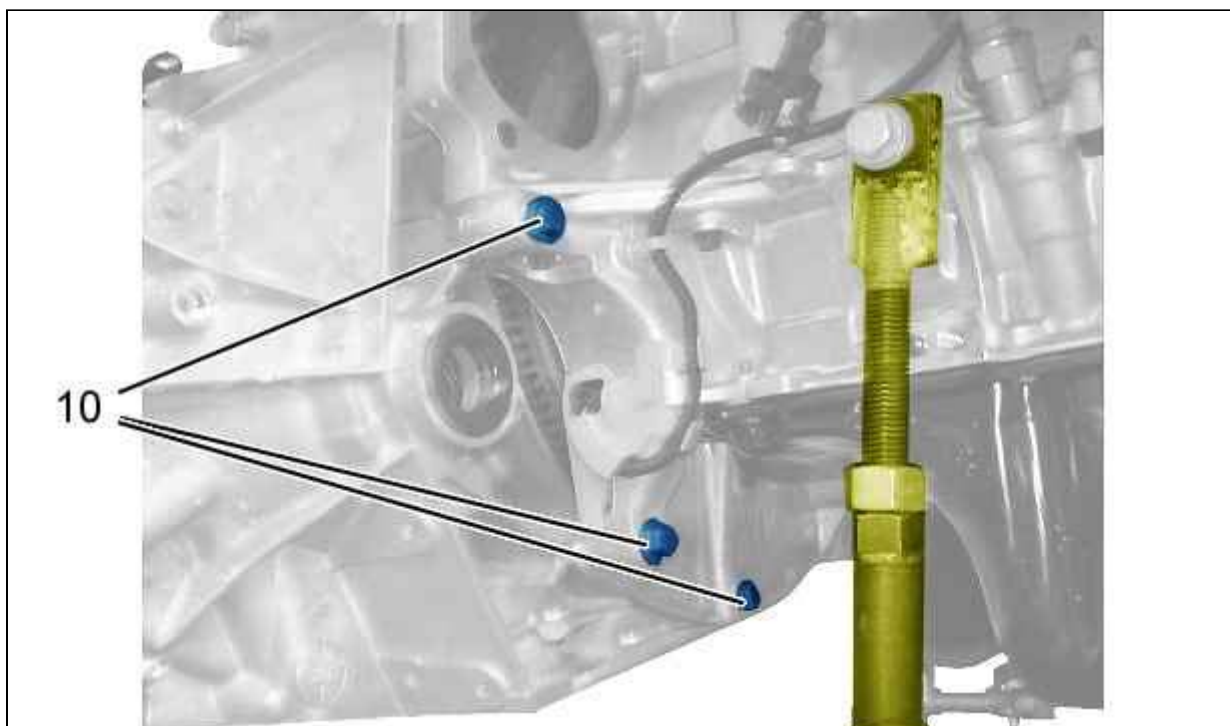

Рисунок : B2CG02JD

Снимите :

- Гайку (11)
- Шпилька (12)

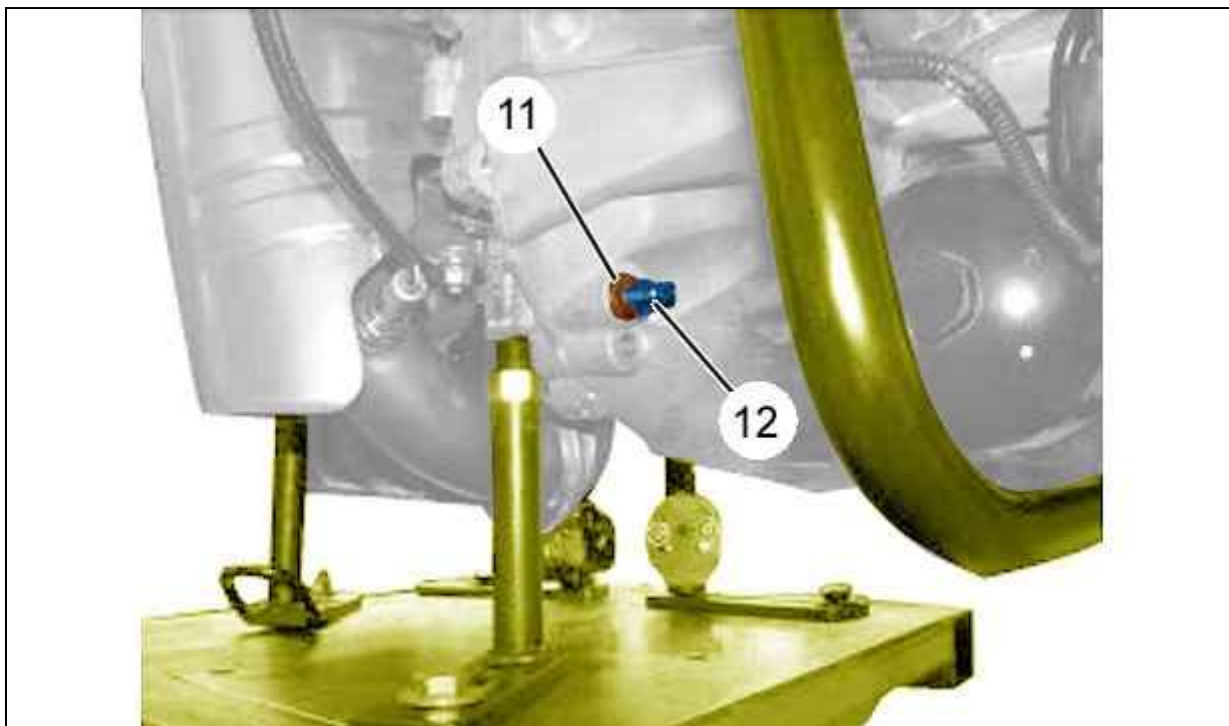

Рисунок : B2CG02OD

Снимите :

- Гайку (14)
- Шпилька (15)
- Болты (13)
- Коробка передач

#### 4. Установка на место

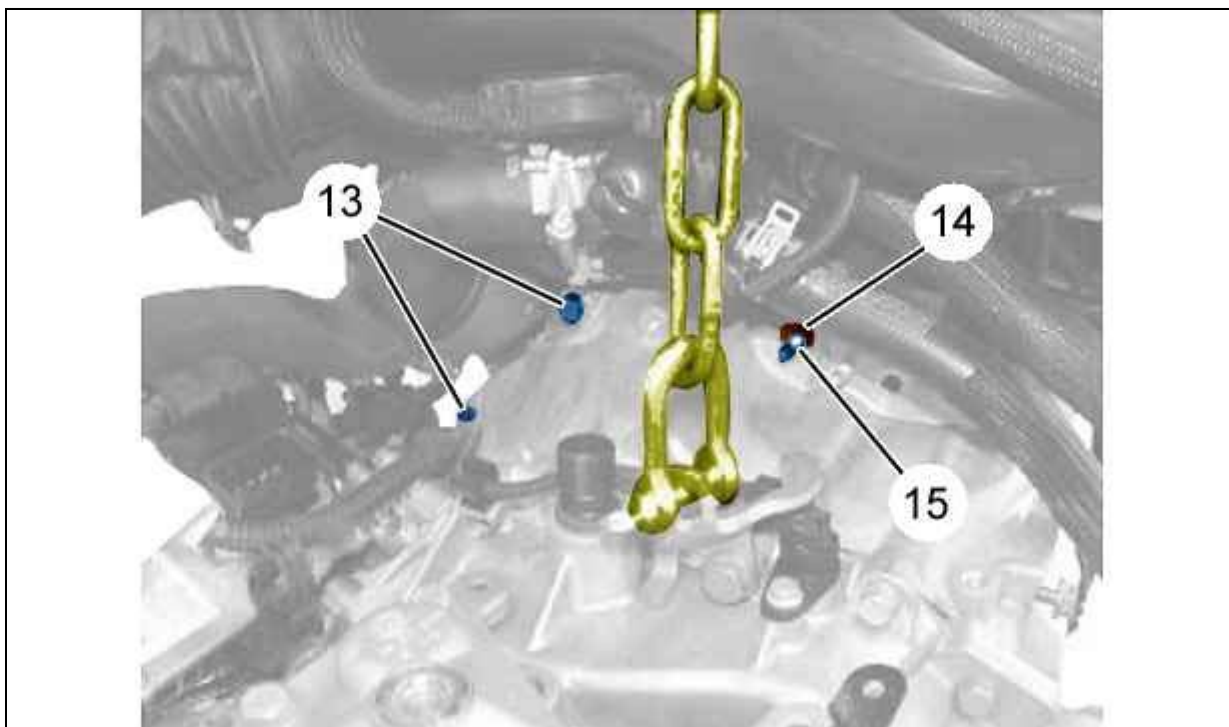
**ВНИМАНИЕ** : Замените уплотнения концов трансмиссии с помощью оправок [0346-R] и [0346-S], предварительно заполнив консистентной смазкой пространство между манжетами уплотнений.

Проверьте :

- Отсутствие утечек масла на уровне сальника коленчатого вала
- Степень износа диска сцепления

Восстановить (при необходимости).

**ВНИМАНИЕ** : Очистите первичный вал с помощью металлической щетки для удаления следов окисления. Смажьте шлицы первичного вала консистентной смазкой KLUBERPASTE 46 MR401.

Удалите излишки смазки с помощью ветоши с верхних частей шлицев и конца первичного вала.

**ВНИМАНИЕ** : Избыток смазки приведет к замасливанию фрикционного диска сцепления и станет причиной возникновения шумов при включенной нейтральной передаче, проскальзыванию или рывкам при включении сцепления.

**ВНИМАНИЕ** : Систематически заменять : Гидравлический выжимной подшипник сцепления .

Проверьте наличие центровочных штифтов на коробке передач и на двигателе .

**ВНИМАНИЕ** : Соблюдать правильные моменты затяжки резьбовых соединений.

Моменты затяжки :

- **Коробка передач** ⓘ
- **Стартер** ⓘ
- **Двигатель** ⓘ

При установке коробки передач обеспечьте правильное совмещение первичного вала и маховика.

Установить коробку передач на двигатель.

Установить :

- Болты (13)
- Шпильки (12), (15)
- Гайки (11), (14)
- Болты (10)

Снимите приспособление [0346].

Установить :

- Стартер
- Болты (7)

Установите на место : Жгут электрических проводов (6).

Подсоедините разъем (В зоне "b").

Установить :

- Гайку (5)
- Гайку (4)
- Болт (3)

Установите на место : Электрический насос для охлаждающей жидкости турбокомпрессора (2).

Установить обратно болты (1).

Закрепить в защелках : Шланг системы охлаждения (В зоне "a").

Установить двигатель и коробку передач в сборе.  
Снова подсоедините аккумуляторную батарею.

**ВНИМАНИЕ** : Выполните операции, которые необходимо выполнить после снятия аккумуляторной батареи.

Опустить автомобиль на колеса.

## **5. Дополнительные операции**

При помощи прибора диагностики :

- Выполните подъем давление и удаление воздуха из системы управления коробкой передач (при необходимости)
- Выполните : Обучение селектора автоматизированной коробки передач с ручным управлением
- Выполните обучение величины момента двигателя, передаваемого на сцепление