

автомобиль : C8	OPR : 9718	
область	система помощи при вождении	функция антиблокировочная система (ABS)
составные части	7020 калькулятор антиблокировки колеса	

null

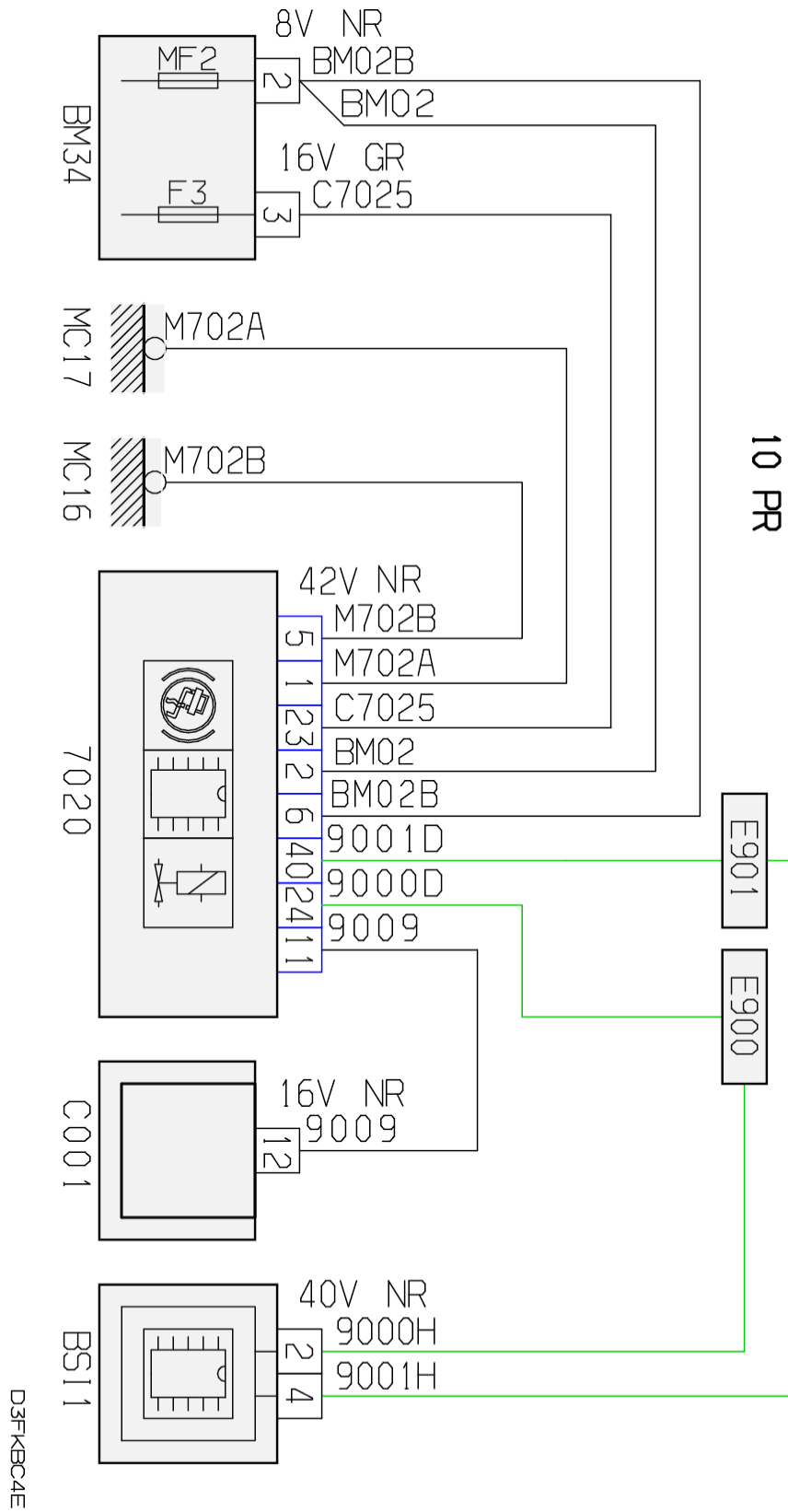

собственность PSA Peugeot Citroen

20/08/2015

код элемента	назначение	информация
7020	null	калькулятор антиблокировки колеса
BM34	null	сервисный модуль двигателя 34 предохранителей
BSI1	null	интеллектуальный коммутационный блок (BSI)
C001	null	диагностический разъем /
E900	null	сращивание информационного провода (или эквипотенциального 900)
E901	null	сращивание информационного провода (или эквипотенциального 901)
MC16	null	точка соединения с массой кузова номер 16
MC17	null	точка соединения с массой кузова номер 17