

23 августа 2010 г.
13:34

СНЯТИЕ – УСТАНОВКА : КОРОБКА ПЕРЕДАЧ :

1. Рекомендуемые приспособления и инструмент



Рисунок : E5XP03TC

[1] приспособление для фиксации ступицы 6310-Т .

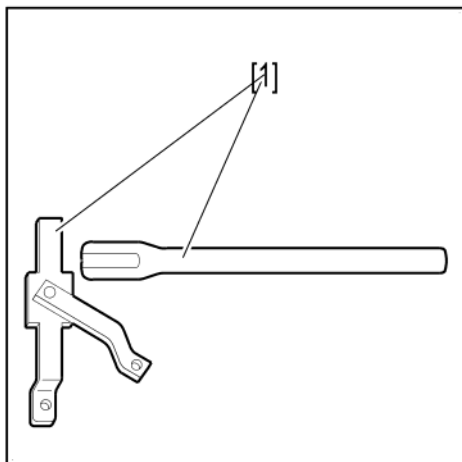

Рисунок : E5XP05KC

[2a] поперечина 4090-Т .

[2b] кронштейн поперечины 4090-Т .

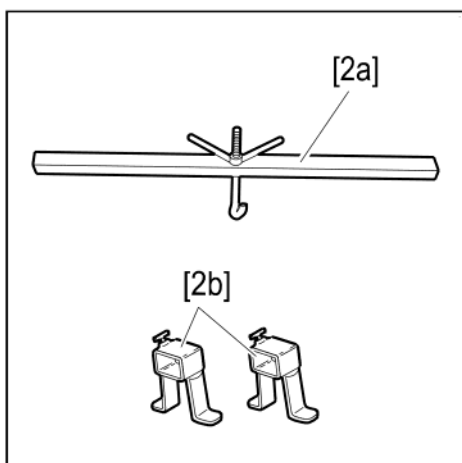

Рисунок : E5XP05LC

[3] lifting beam 4503-T .

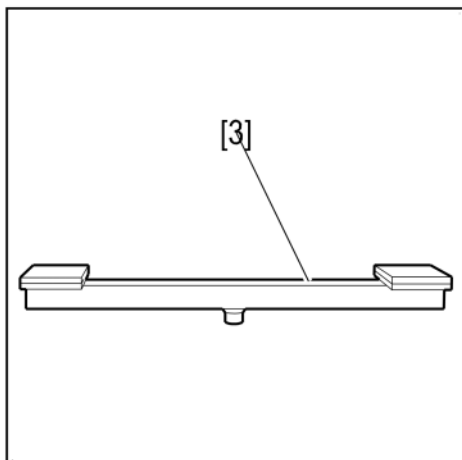

Рисунок : E5AP00SC

/ 4 / съемник для пластмассовых фиксаторов 7504-T .

2. Снятие

ПРИМЕЧАНИЕ : Коробка передач снимается снизу автомобиля .

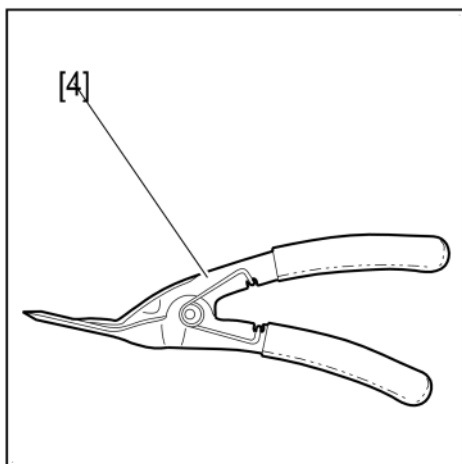
Disconnect and remove the battery .

2.1. Под автомобилем



Рисунок : E2AP00QC

Поднимите и зафиксируйте переднюю часть автомобиля , С помощью приспособления [3] .
Снимите передние колеса .

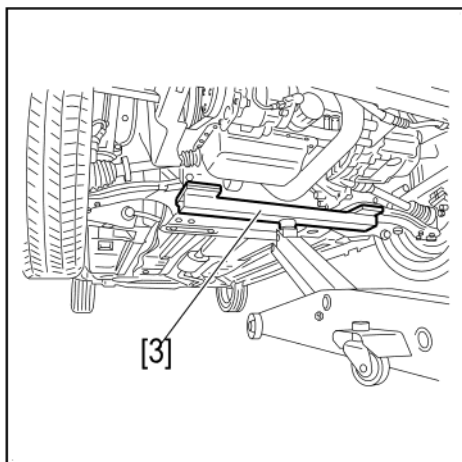

Рисунок : C5JP057C

Снимите :

- Пластиковые фиксаторы (1) , С помощью приспособления [4]
- Подкрылок (2)
- Приводные валы

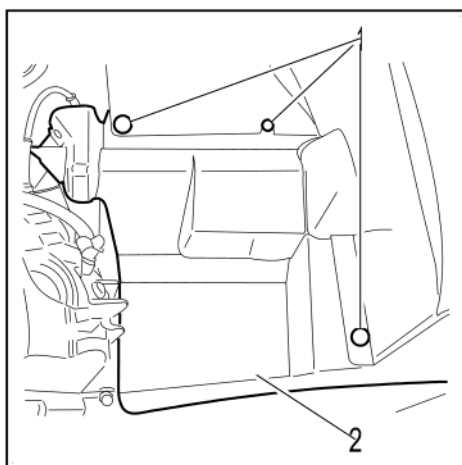

Рисунок : B2CP19GC

Снимите :

- Болт (3)
- The exhaust pipe fixing bolt on the gearbox
- The two lower engine/gearbox fixing bolts
- The electrical connector support panel

2.2. В моторном отделении

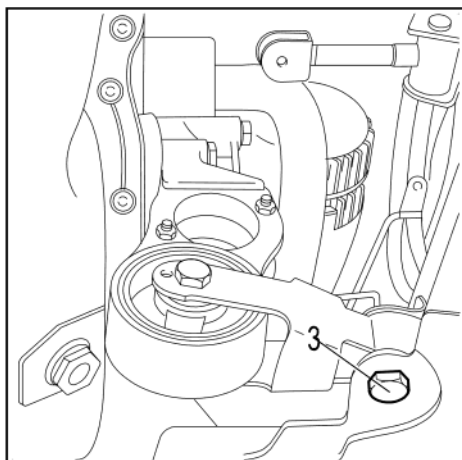
Release the electrical harnesses from the battery carrier .

Release and remove the ecu .

Снимите ящик аккумуляторной батареи .



Рисунок : B2CP19HC

Снимите :

- Болты (4)
- Площадку аккумуляторной батареи (5)

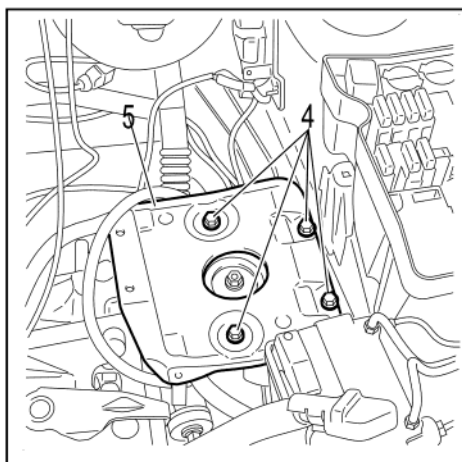

Рисунок : B1GP05AC

Снимите :

- Быстроразъемное соединение (6)
- The sleeve
- Коллектор воздушного фильтра (8)
- Воздушный фильтр (9)

Disconnect the clutch cable by pulling the lever towards the front .

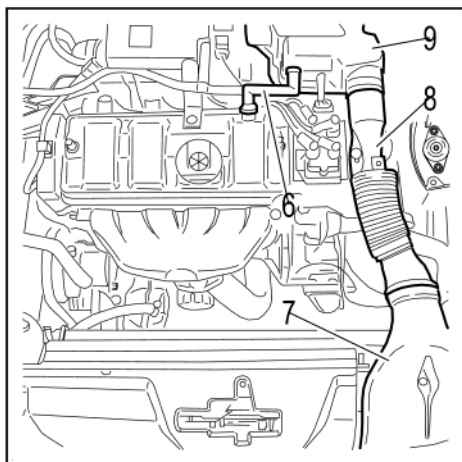

Рисунок : B2CP28SC

Disconnect the link rods (10) .

Отсоединить :

- The sensors on the cylinder head
- Speedometer drive
- The earth leads (на коробке передач)

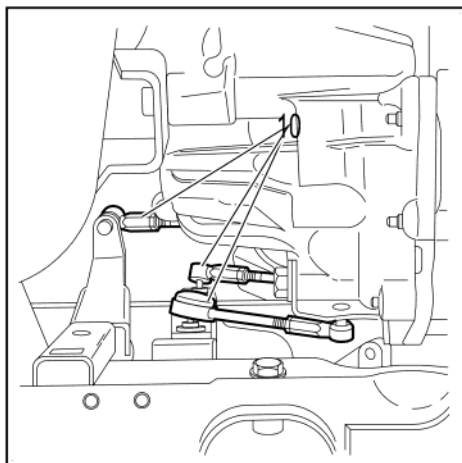
Снять винт крепления стартера .



Рисунок : B1BP1KVC

Установите поперечину [2a] с кронштейнами [2b] .

Снимите :

- The nut (11) and its locking washer
- Гайки (12)
- Опору

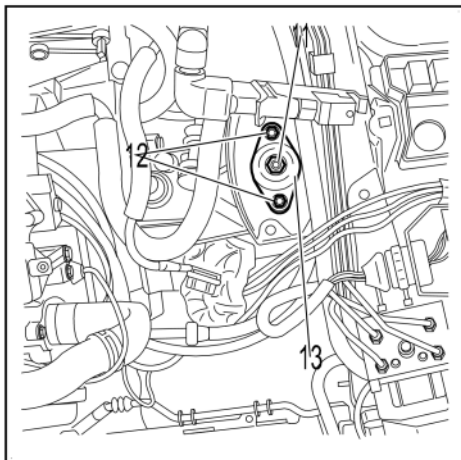
Подпереть коробку передач , Приподнять двигатель .

Remove the engine/gearbox 2 upper fixing bolts .



Рисунок : B2CP19MC

Снимите коробку передач .

3. Установка

ВНИМАНИЕ : Ensure that the engine and gearbox alignment dowels and that of the clutch stop are all in place .

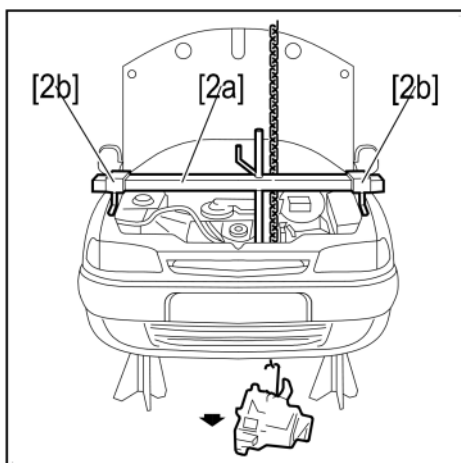
Установите коробку передач .

Refit the upper engine/gearbox fixing bolts .

Установка производится выполнением операций по снятию в обратном порядке .

Залейте и проверьте уровень масла коробки передач .
Check the operation of the automatic clutch adjustment .

4. Моменты затяжки

Engine/gearbox fixing bolts	3,5 м.дН
Stud on gearbox	2 м.дН
Gearbox mounting nut	6,5 м.дН
Болты крепления стартера	2 м.дН
Гайки трансмиссионного подшипника	1,75 м.дН
Driveshaft nuts	32 м.дН
Колесный болт	8,5 м.дН