

СЛИВ – ЗАПОЛНЕНИЕ - ПРОКАЧКА : ТОРМОЗНАЯ СИСТЕМА

ОБЯЗАТЕЛЬНО : Соблюдайте чистоту и правила безопасного выполнения работ.

1. Рекомендуемое оборудование



Рисунок : E5AP325D

[1] Приспособление для прокачки типа LURO или аналогичное.

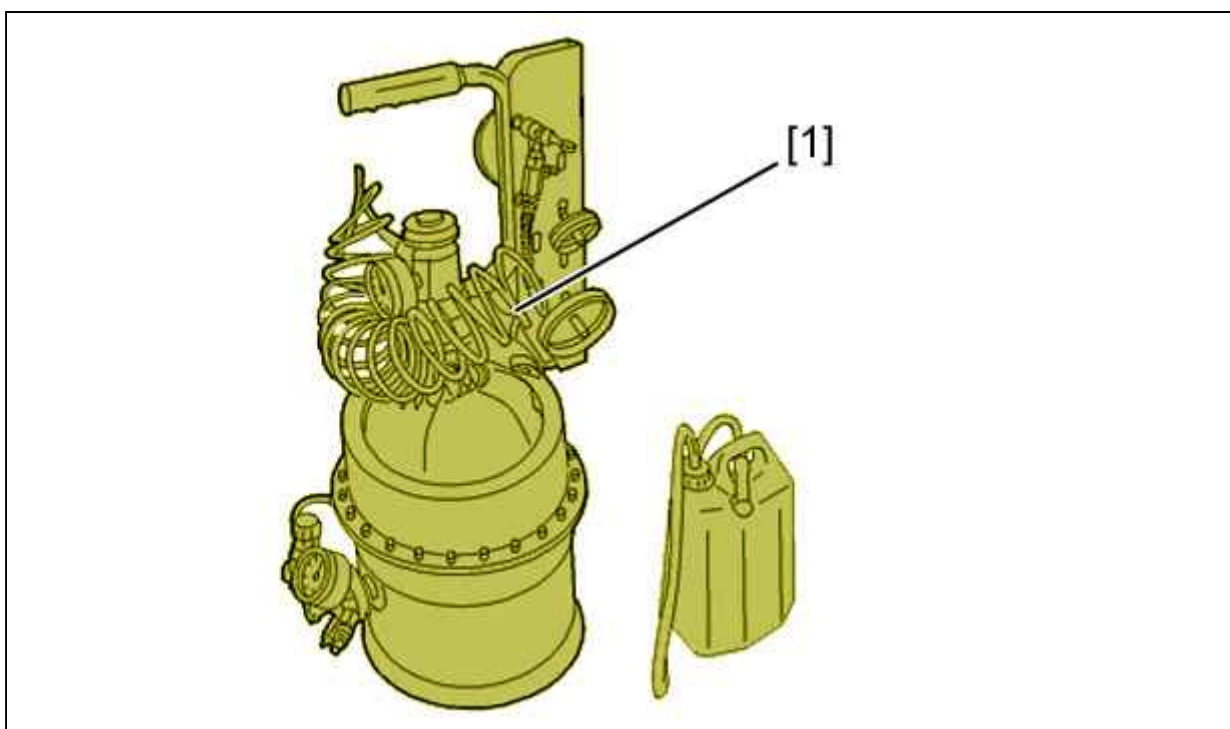

Рисунок : E5AP3FMD

[2] Прибор LEXIA 3.

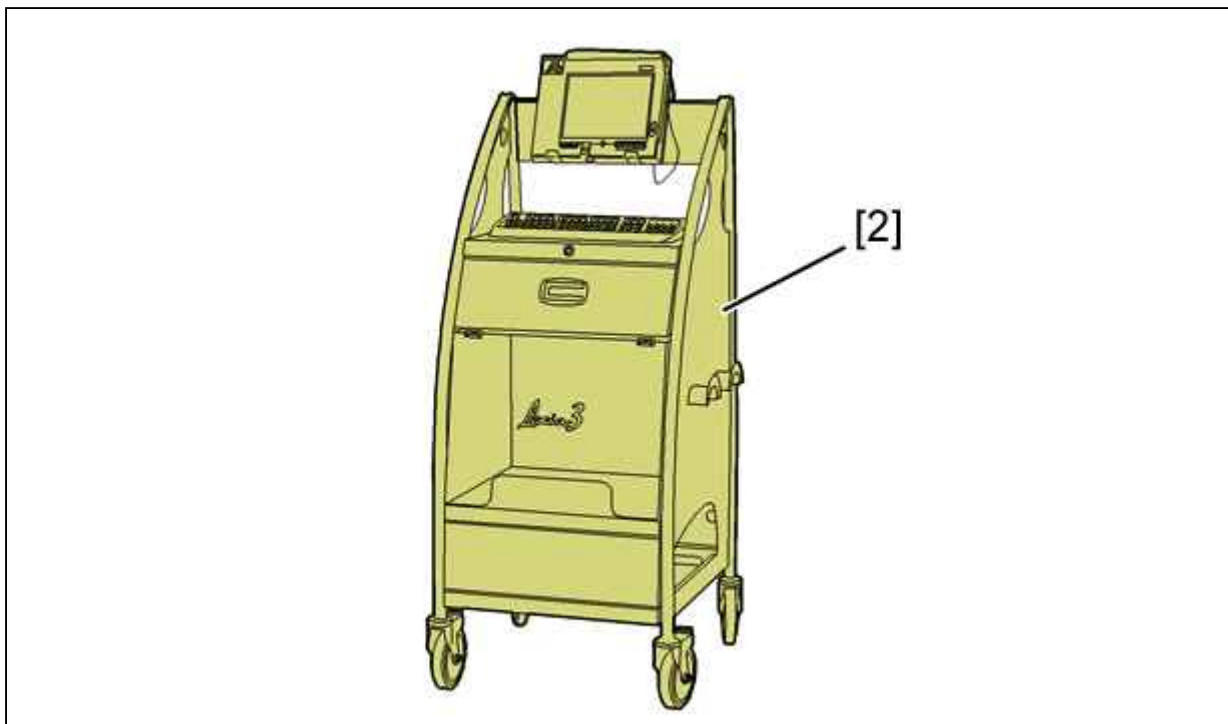

Рисунок : E5AP3FND

[3] Прибор PROXIA 3.

ПРИМЕЧАНИЕ : Прокачка вторичного контуратормозной системы производится при помощи диагностических приспособлений [2]или [3].

2. Слив тормозной жидкости из бачков

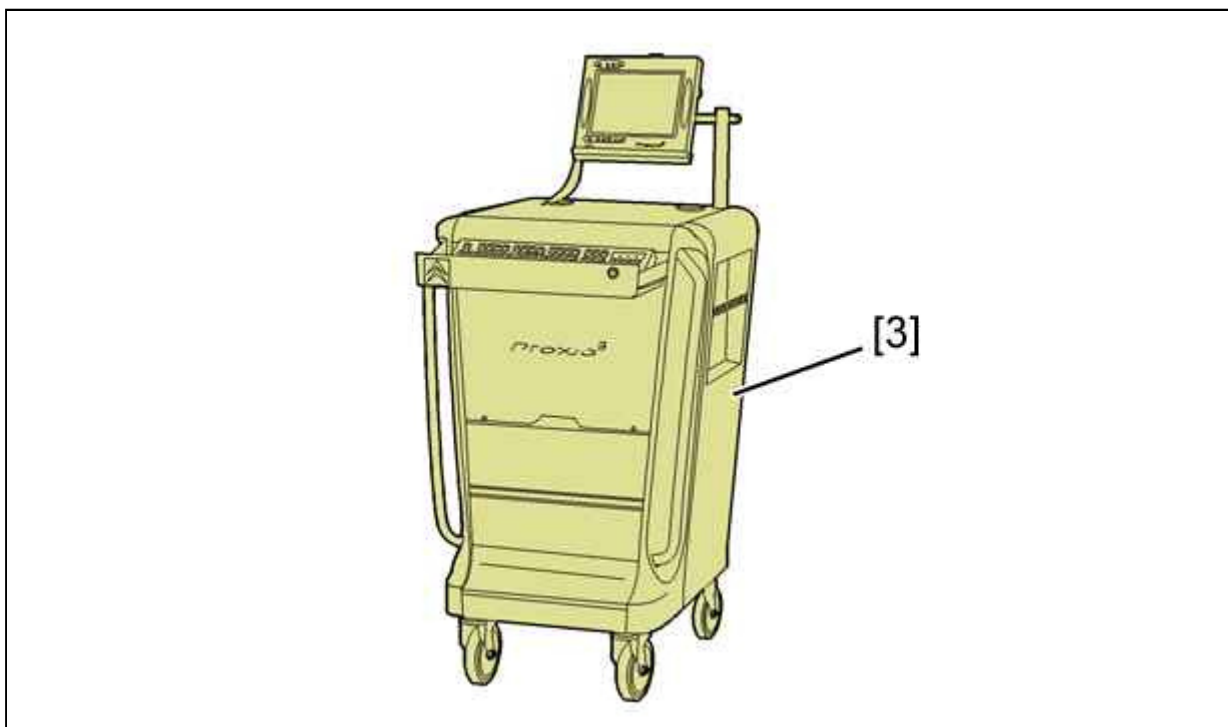
Отсоединить аккумуляторную батарею .

Поднять автомобиль и закрепить его так, чтобы колеса не касались пола.

Снять :

- Крышка аккумуляторной батареи
- Аккумуляторная батарея
- Кронштейн аккумуляторной батареи



Рисунок : B3FP7R7D

Вынуть фильтр из тормозного бачка (1).

Максимально опорожнить тормозной бачок (при необходимости, использовать чистый шприц).

2.1. Снятие бачков с тормозной жидкостью

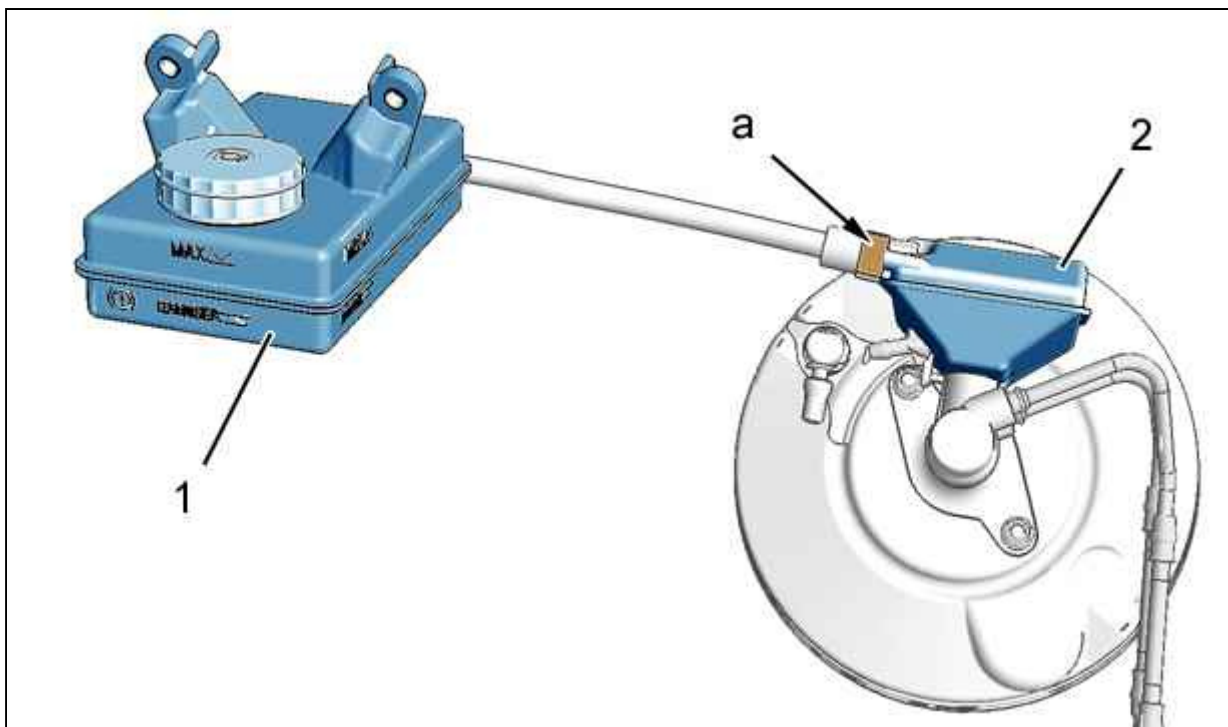
Отсоедините защелкивающийся соединительный элемент (в "а") (возможен разлив тормозной жидкости).

Снимите бачок для тормозной жидкости (1).

Снимите узел главный цилиндр/бачок с тормозной жидкостью  .



Рисунок : B3FP7R8D

Снимите болт (3).

Отсоедините бачок для тормозной жидкости (2) от главного цилиндра (4).

2.2. Чистка бачков с тормозной жидкостью

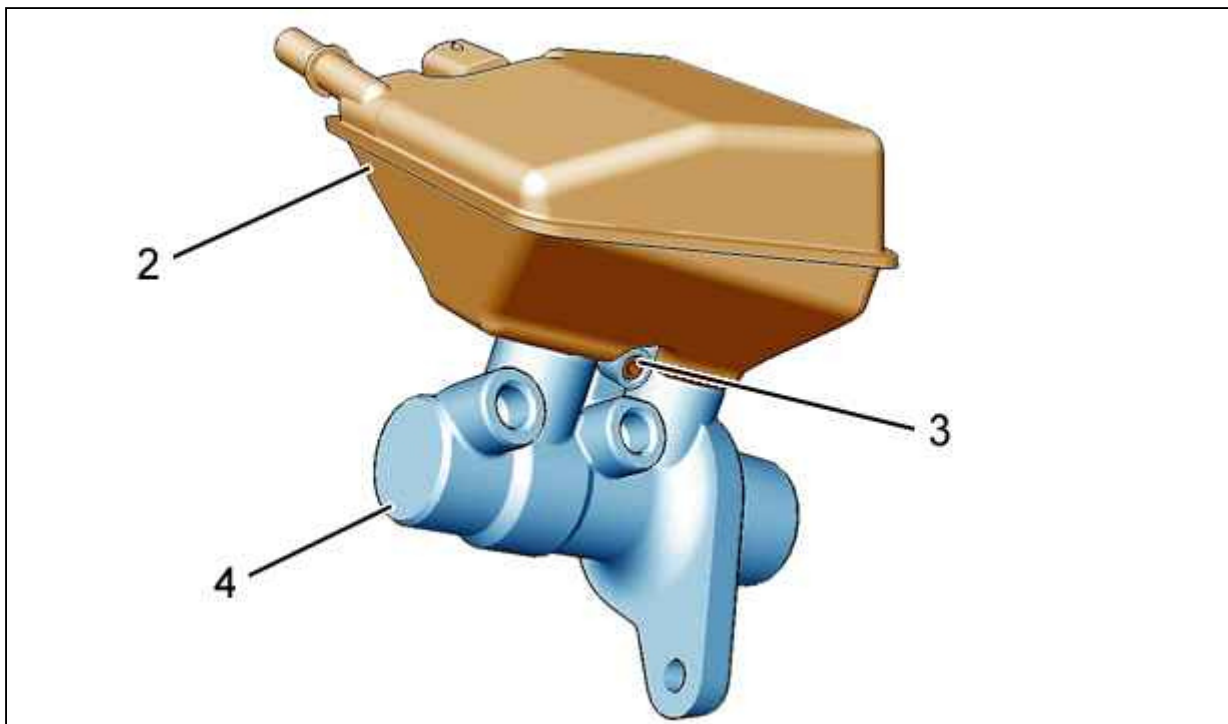
Очистить с помощью рекомендованного чистящего средства следующие элементы :

- Бачок с тормозной жидкостью (1)
- Тормозной бачок (2) с главного цилиндра (4)

2.3. Установка бачков с тормозной жидкостью

Присоедините бачок для тормозной жидкости (2) к главному цилиндру (4).

Установите болт (3) ; Затяните моментом $0,4 \pm 0,1$ дН.м.

Установите узел главный цилиндр/бачок с тормозной жидкостью ⓘ .

Установите бачок тормозной жидкости (1).

Присоединить быстросъемное соединение (в "а").

Установить на место фильтр бачка тормозной жидкости (1).

Установите :

- Кронштейн аккумуляторной батареи
- Аккумуляторная батарея
- Крышка аккумуляторной батареи

Подсоедините обратно аккумуляторную батарею.

ВНИМАНИЕ : Выполните операции, которые необходимо выполнить после снятия аккумуляторной батареи ⓘ .

3. Заполнение тормозного контура

ВНИМАНИЕ : (см. соответствующую операцию).

ВНИМАНИЕ : Использовать только новую и неэмальрованную тормозную жидкость . Избегайте попадания каких-либо загрязнений в гидравлический контур.

Заполните бачок тормозной системы (1).

4. Прокачайте первичный контур тормозной системы

ВНИМАНИЕ : Перед выполнением прокачки : Проверьте уровень тормозной жидкости и долейте её при необходимости.

ВНИМАНИЕ : Во время прокачки система ABS должна быть отключена.

ВНИМАНИЕ : Соблюдать очередность отворачивания прокачных болтов.

Прокачайте каждый суппорт тормозной системы, соблюдая следующий порядок :

- Переднее левое колесо
- Переднее правое колесо
- Заднее левое колесо
- Правое заднее колесо

4.1. Прокачивайте тормозную систему с помощью приспособления для прокачки

Присоедините устройство для продувки [1] к бачку с тормозной жидкостью (1).

Установите на устройстве давление 2 бар.

Для каждого тормозного контура :

- Присоедините прозрачную трубку на штуцер прокачки
- Погрузите другой конец трубки в чистый контейнер
- Отвернуть болт, используемый для прокачки
- Дождитесь, когда жидкость будет вытекать без пузырьков воздуха
- Завернуть болт для прокачки

Снимите устройство для продувки [1].

Проверьте уровень тормозной жидкости (между уровнем "DANGER" и уровнем "MAXI").

При необходимости долейте проверенную и рекомендованную синтетическую тормозную жидкость.

4.2. Прокачка тормозного контура без приспособления для прокачки

ПРИМЕЧАНИЕ : Необходимы два человека.

Для каждого тормозного контура :

- Нажмите на педаль тормоза для создания давления в системе
- Присоедините прозрачную трубку на штуцер прокачки
- Погрузите другой конец трубки в чистый контейнер
- Отвернуть болт, используемый для прокачки
- Дождитесь, когда жидкость будет вытекать без пузырьков воздуха
- Завернуть болт для прокачки

ПРИМЕЧАНИЕ : При необходимости проведите операцию еще раз.

Проверьте уровень тормозной жидкости (между уровнем "DANGER" и уровнем "MAXI").

При необходимости долейте проверенную и рекомендованную синтетическую тормозную жидкость.

5. Прокачка вторичного тормозного контура

ВНИМАНИЕ : Перед выполнением прокачки : Проверьте уровень тормозной жидкости и долейте её при необходимости.

ПРИМЕЧАНИЕ : Приспособление для продувки [1] подключается всегда к бачку тормозной системы (1).

Используйте диагностические приспособления [2]или [3].

Выберите меню, соответствующее автомобилю :

- Меню ABS (в зависимости от уровня комплектации)
- Меню ESP (в зависимости от уровня комплектации)

Следуйте указаниям диагностического приспособления.

По окончании процедуры прокачки проверьте и при необходимости долейте тормозную жидкость до нормального уровня.

Проверьте ход педали тормоза (на всю длину). При необходимости повторите процедуру прокачки.