

СНЯТИЕ - УСТАНОВКА : ЗАДНИЕ ТОРМОЗНЫЕ КОЛОДКИ

ВЕНТИЛИР. ПЕРЕДНИЕ ДИСКИ/ЗАДН.БАРАБАНЫ

ОБЯЗАТЕЛЬНО : Соблюдайте чистоту и правила безопасного выполнения работ (обратитесь к документу "РЕКОМЕНДАЦИИ - МЕРЫ БЕЗОПАСНОСТИ").

1. Рекомендуемое оборудование



Рисунок : E5AP27FC

[1] Захват фиксации поршней колесного цилиндра FACOM T.243.

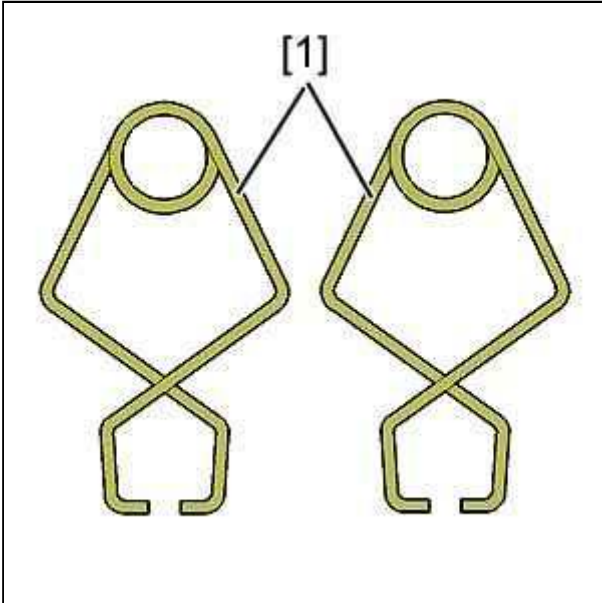

Рисунок : E5AP06ZC

[2] клещи для снятия-установки пружин тормозных колодок FACOM 196 TS 2110-T.

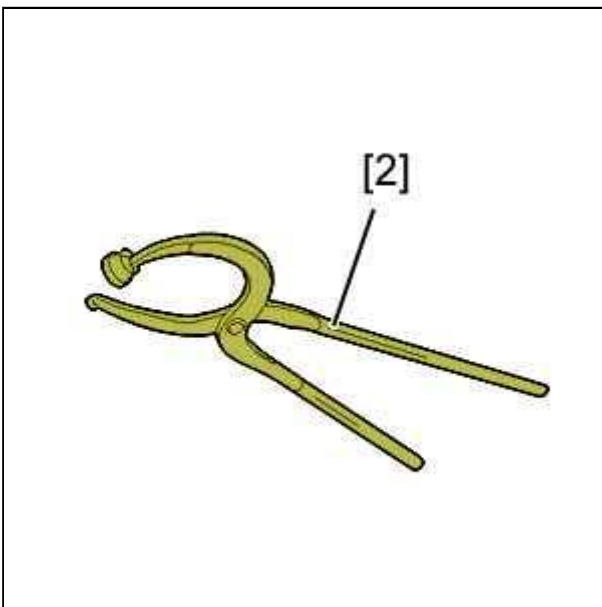

Рисунок : E5AP070C

[3] ключ для снятия-установки чашек крепления тормозных колодок 426-Т.

2. Снятие

Разблокируйте колесные болты.

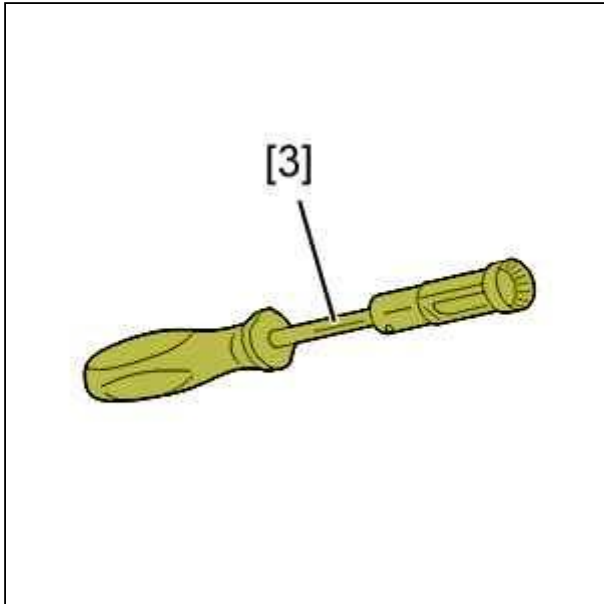
Поднимите и закрепите в неподвижном состоянии автомобиль.

Снять колеса.

Ослабить стояночный тормоз.



Рисунок : B3FP7AVC

Снять :

- Болт (1)
- Барабан (2)

ПРИМЕЧАНИЕ : В случае затрудненного снятия барабана, вставить выколотку с отверстие "а" и надавить вбок на рычаг стояночного тормоза, чтобы сжать тормозные колодки.

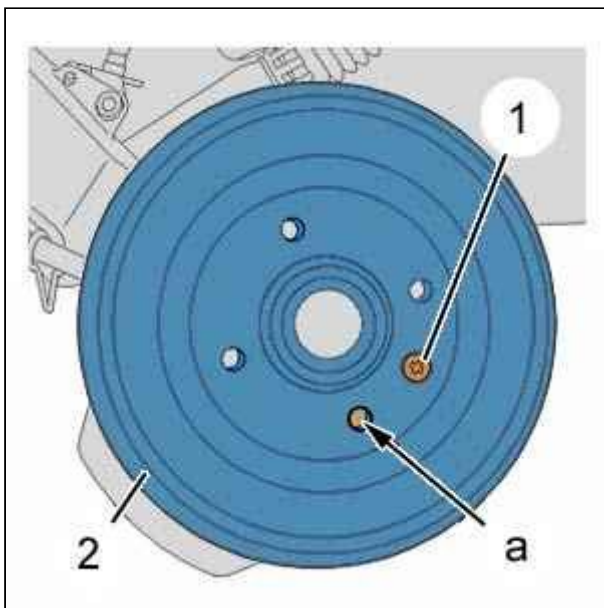

Рисунок : B3FP7AWC

Снять :

- Верхнюю пружину (3) С помощью приспособления [2]
- Пружину фиксации (4) задней тормозной колодки С помощью приспособления [3]

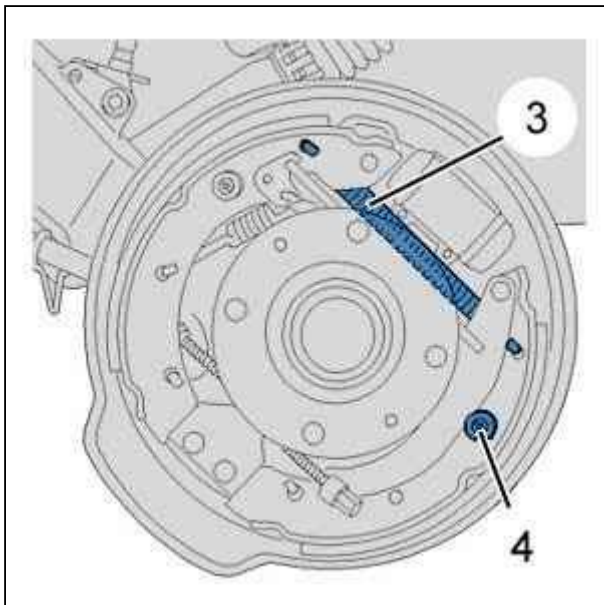

Рисунок : B3FP7AXC

Установите приспособление [1] на тормозной цилиндр.

Отсоединить трос стояночного тормоза (5).

Снять :

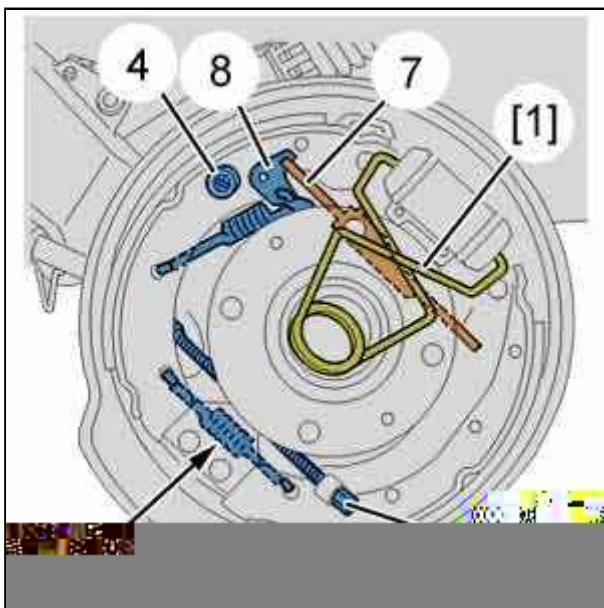
- Нижнюю пружину (6)
- Задняя тормозная колодка
- Тягу для компенсации зазора (7)
- Рычаг и пружину системы (8) компенсации зазора
- Пружину фиксации (4) передней колодки
- Передняя тормозная колодка

3. Очистите

ОБЯЗАТЕЛЬНО : Запрещено использовать сжатый воздух для очистки тормозных механизмов.

3.1. 1-я ВОЗМОЖНОСТЬ

Тормозной щит и тормозной барабан рекомендованным очистителем.
Высушить и слить жидкость.
Вытрите бумажным полотенцем.

3.2. 2-я ВОЗМОЖНОСТЬ

Применяйте аналогичные средства для удаления пыли. Использовать сертифицированный пылеуловитель.
Проверить, При необходимости замените :

- Герметичность по окружности поршня
- Состояние резиновых защитных колпаков тормозного цилиндра
- Износ барабана

4. Установка

ОБЯЗАТЕЛЬНО : На рабочих поверхностях барабанов и накладок тормозных колодок не должно оставаться следов смазки, масла и т.д..



Рисунок : B3FP7AYC

Слегка смажьте 6 опорных точек "b" тормозных колодок в местах соприкосновения с тормозным диском.

4.1. Задние барабанные тормоза : Без антиблокировки колес

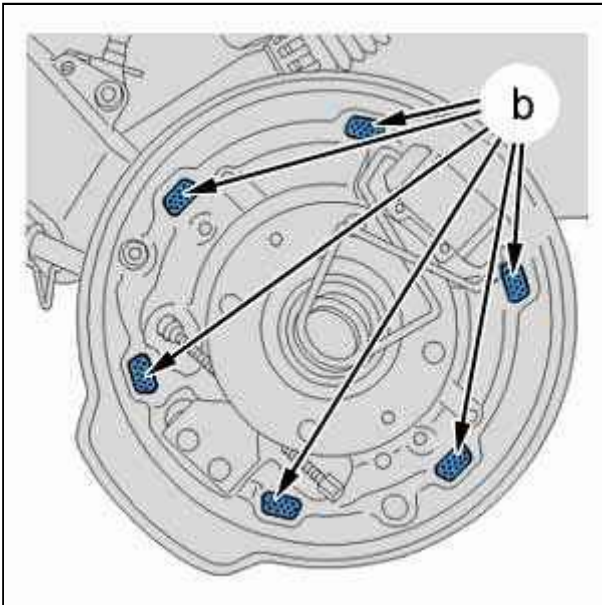

Рисунок : V3FP7AZC

Закрепить нижнюю пружину (6) на передней и задней колодке.
Проведите нижнюю пружину (6) позади пластины (9).

4.2. Задние барабанные тормоза : При наличии антиблокировочной системы

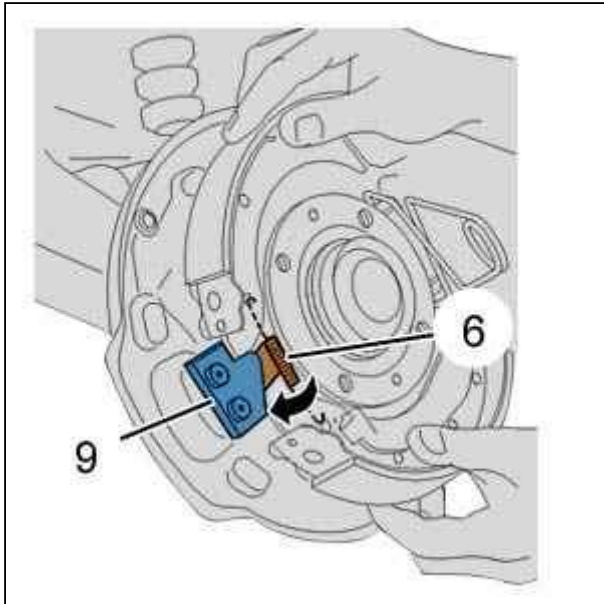

Рисунок : V3FP7B0C

Снять 2 винта крепления колесного цилиндра.
Слегка потянуть колесный цилиндр.
Закрепить нижнюю пружину (6) на передней колодке.

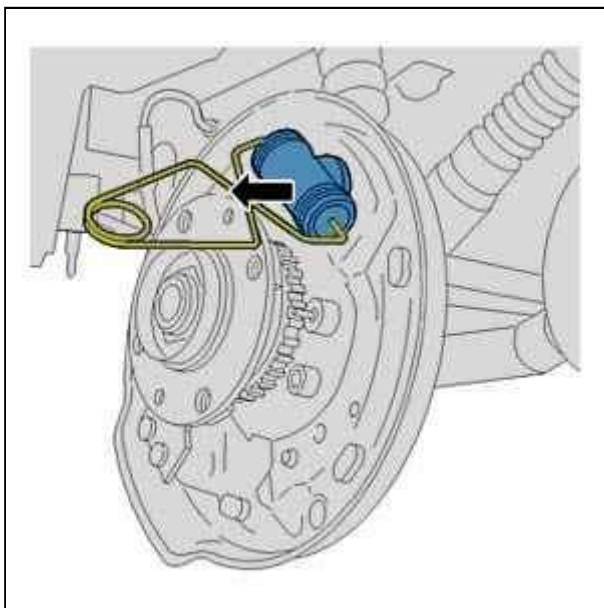

Рисунок : V3FP7B1C

Установите нижнюю тормозную колодку на место, проведя нижнюю пружину (6) позади пластины (9).

Удерживая нижнюю пружину (6), закрепите ее на задней колодке.

Установить колесный цилиндр.

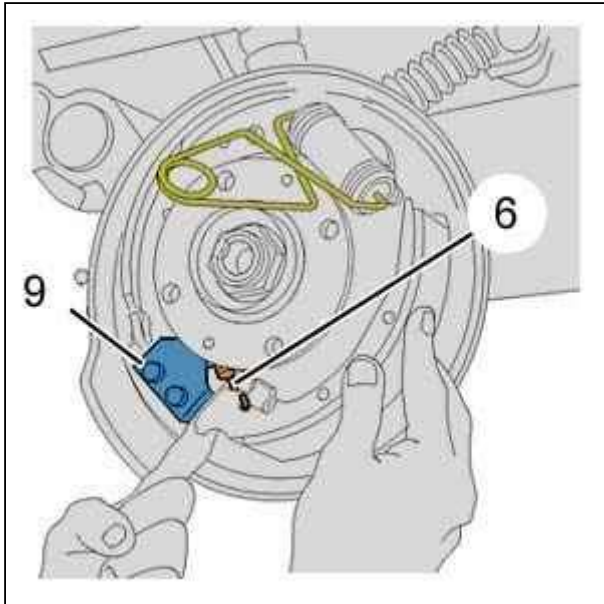
Установить 2 болты фиксации колесного цилиндра, Затяжка моментом $1,4 \pm 0,3$ дН.м.

4.3. Установка (продолжение)

Установите :

- Пружину фиксации (4) передней колодки, С помощью приспособления [3]
- Трос стояночного тормоза (5)



Рисунок : V3FP07TC

Установите регулировочный маховичок (10), чтобы он уперся в пружину "с".

Установите :

- Тягу для компенсации зазора (7)
- Рычаг и пружину системы (8) компенсации зазора
- Пружину фиксации (4) задней тормозной колодки С помощью приспособления [3]

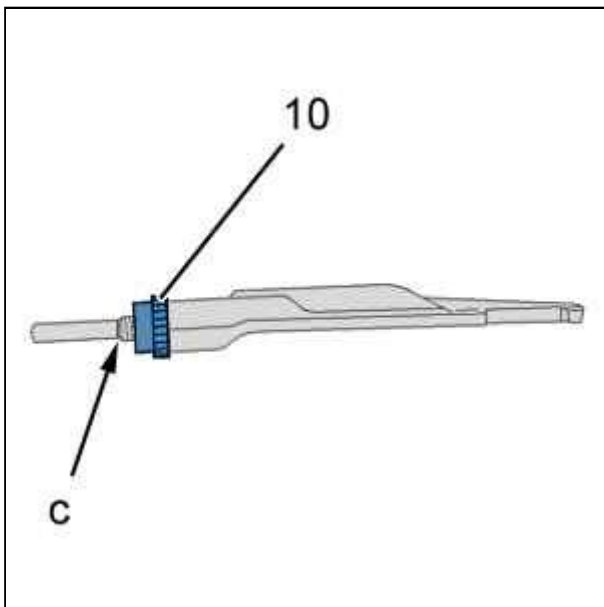
Снять приспособление [1].

Установить верхнюю пружину (3) С помощью приспособления [2].



Рисунок : B3FP7B2C

Воздействовать на колесико (10) для получения диаметра в : $D = 228$ мм .

Установите :

- Барабан (2)
- болтов (1) , Затяжка моментом ...1 дН.м

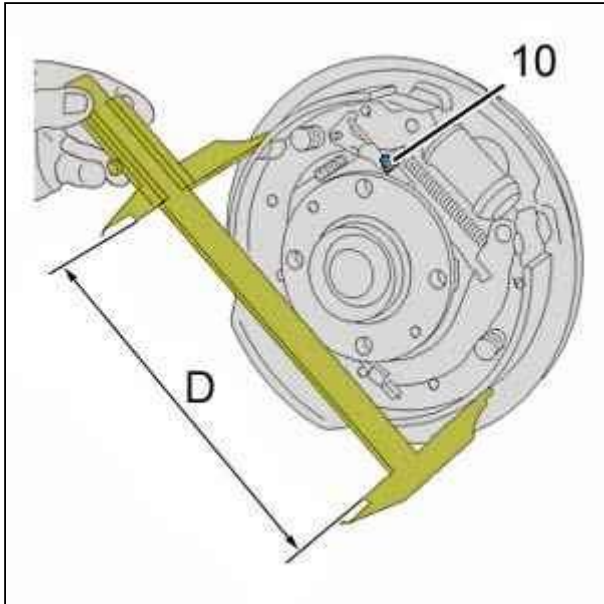
Запустите двигатель.

Нажать несколько раз на педаль тормоза.

Отрегулируйте стояночный тормоз (см. соответствующую операцию).

Установите :

- Колеса
- Автомобиль на его колеса

Затянуть колесные болты ⓘ .