

СНЯТИЕ – УСТАНОВКА : ИНТЕГРИРОВАННАЯ СИСТЕМА ВПУСКА ВОЗДУХА

ОБЯЗАТЕЛЬНО : Соблюдайте чистоту и правила безопасного выполнения работ.

1. Рекомендуемое оборудование



Рисунок : E5AP2VFD

[1] набор заглушек (-).0188-Т.

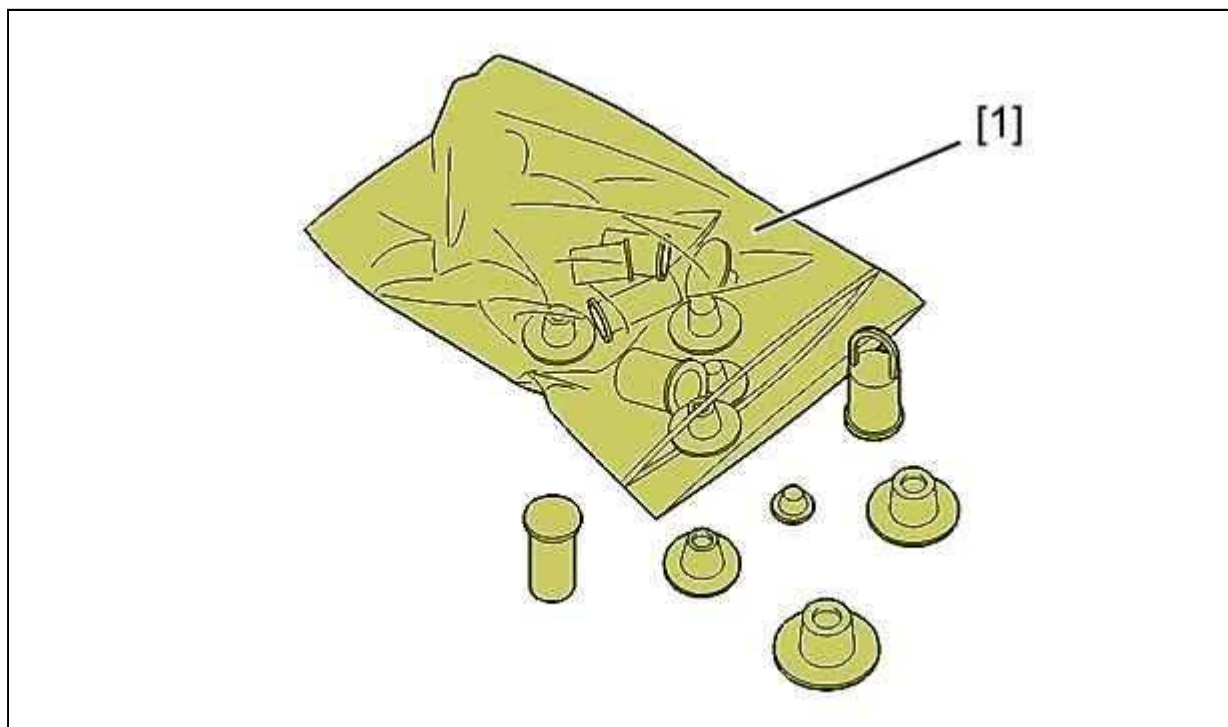

Рисунок : E5AP3DRD

[2] Защитная пластина (-).0194-T1.

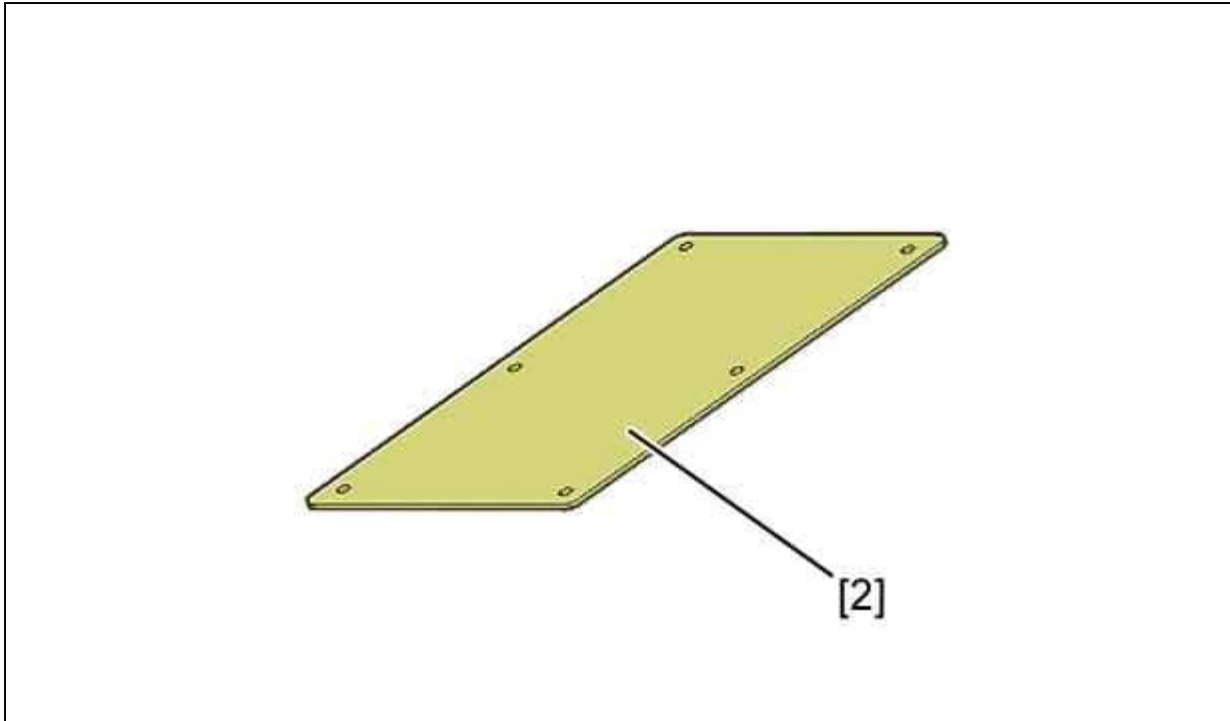

Рисунок : E5AP3DSD

[3] Комплект заглушек подачи воздуха (-).0194/2-F.

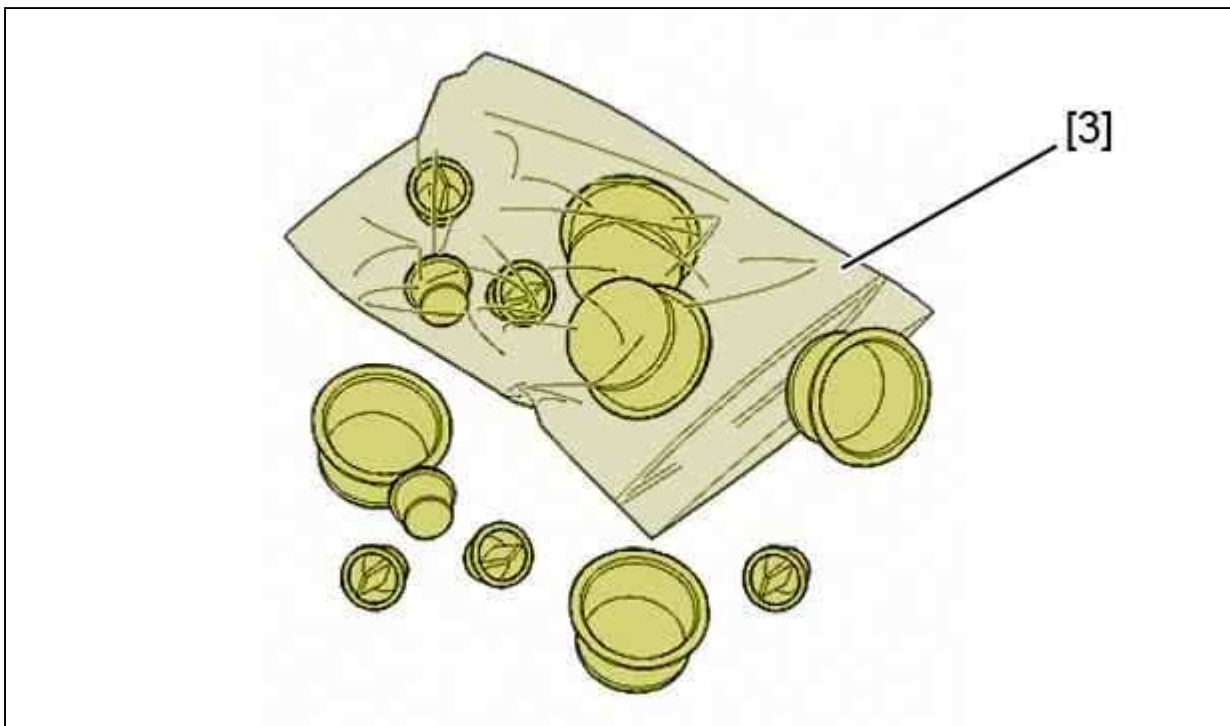

Рисунок : E5AP3DTD

[4] Динамометрический ключ (-).4220-ТВ (инструментальный ящик (-).4220-Т).

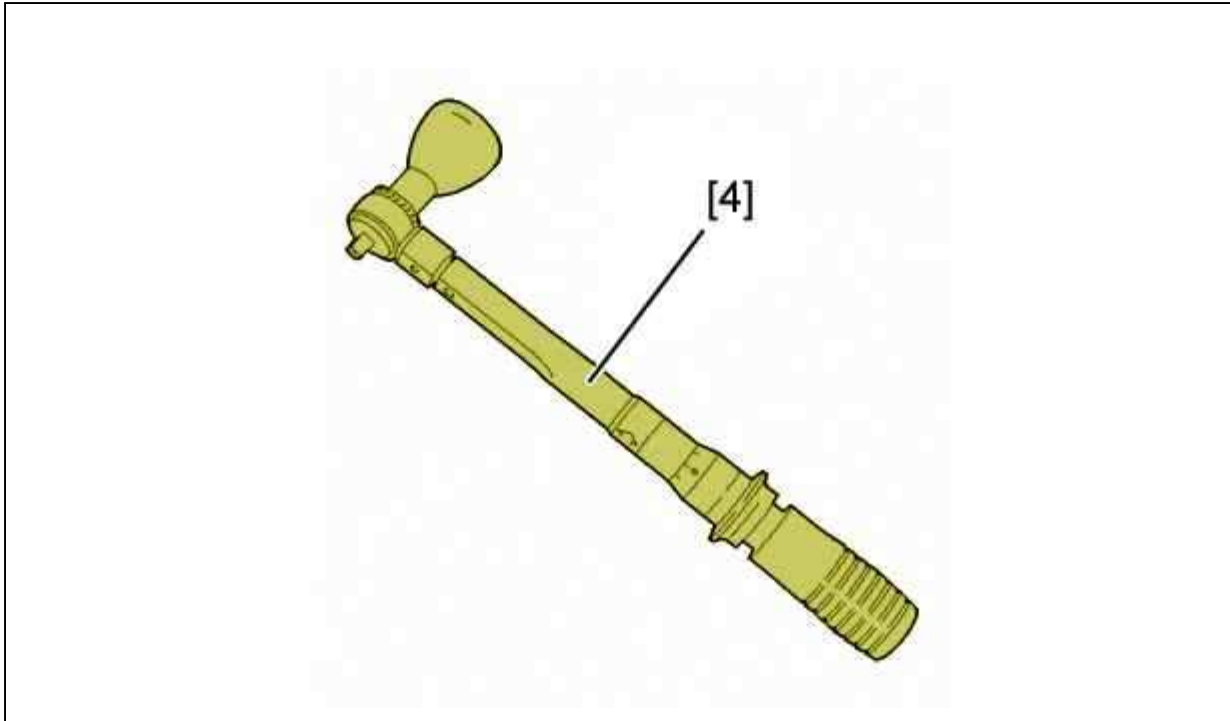

Рисунок : E5AP3DUD

[5] трубный ключ (-).4220-TD (инструментальный ящик (-).4220-Т).

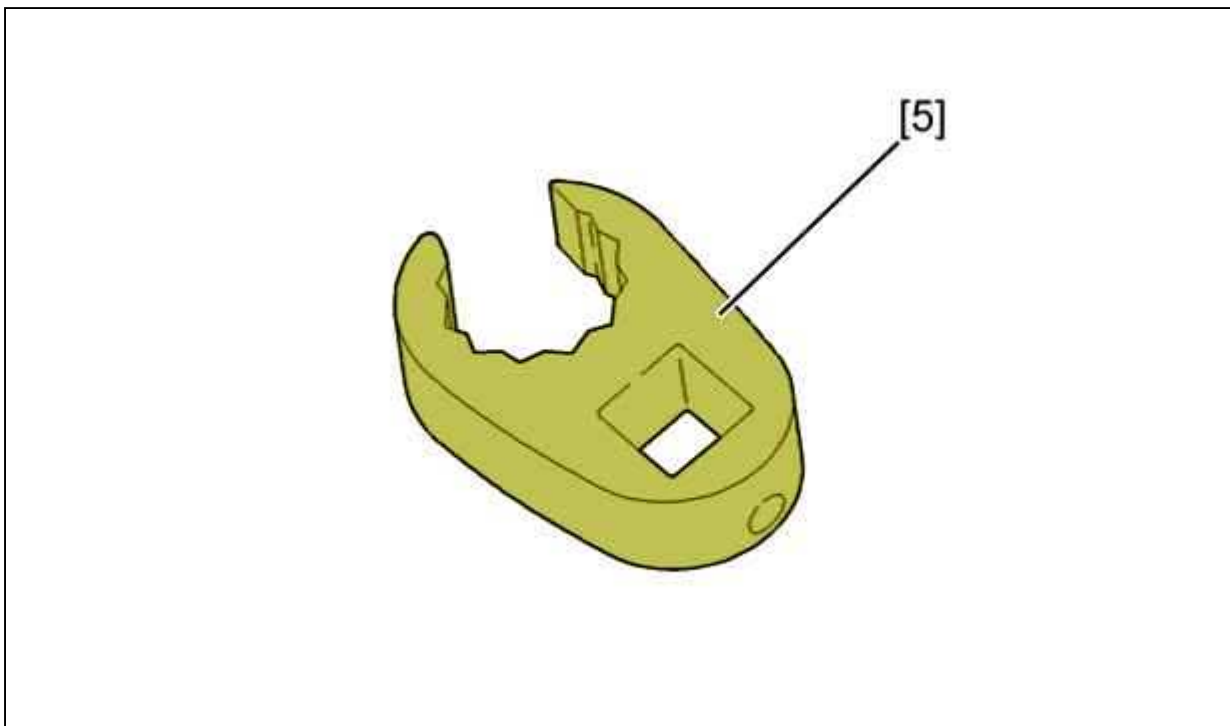

Рисунок : E5AP3DVD

[6] Удлинитель (-).4220-TJ (инструментальный ящик (-).4220-T).

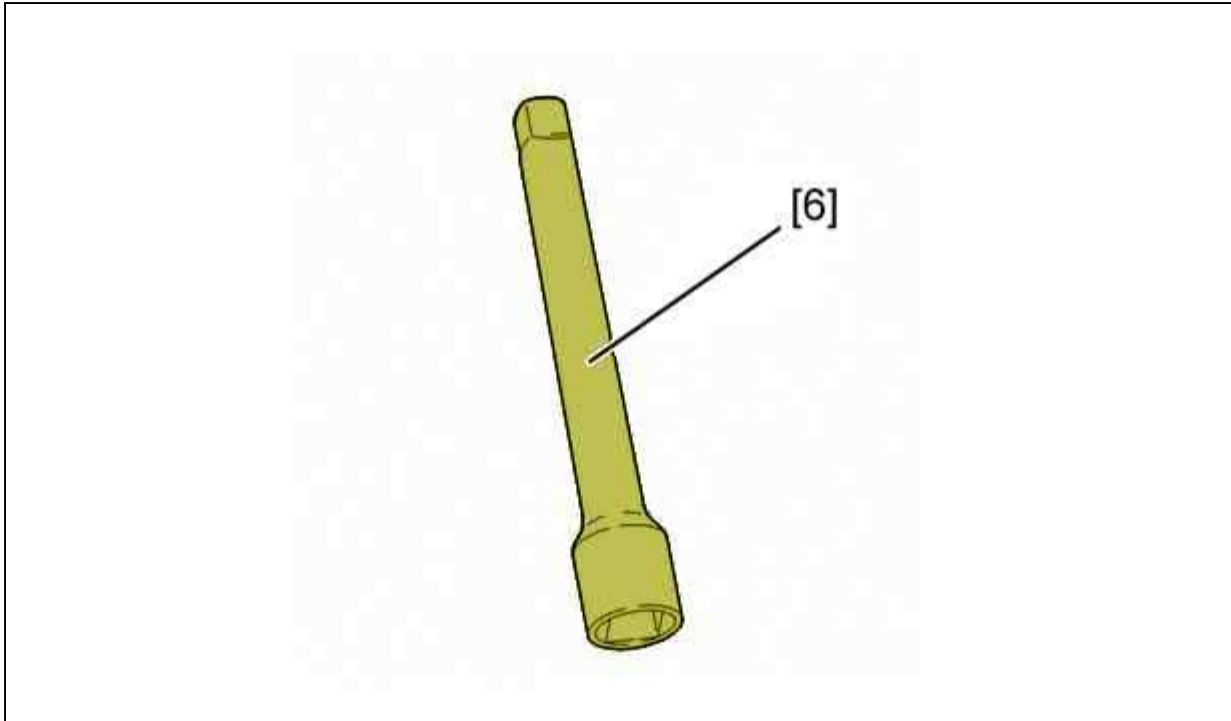

Рисунок : E5AP3DWD

[7] детектор утечек ARDROX 9D1 BRENT.

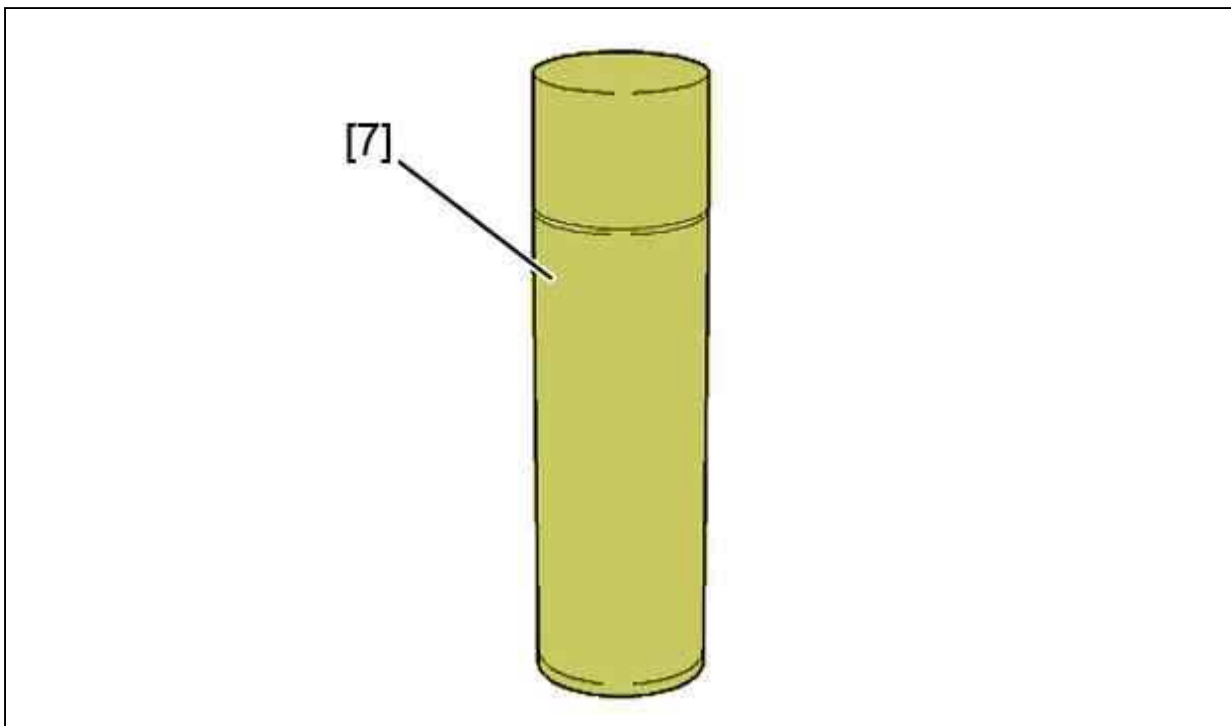

Рисунок : E5AP3DXD

[8] Регулировочная прокладка для трубок форсунок (-).0194-V1.

[9] Регулировочная прокладка для трубок форсунок (-).0194-V2.

2. Снятие

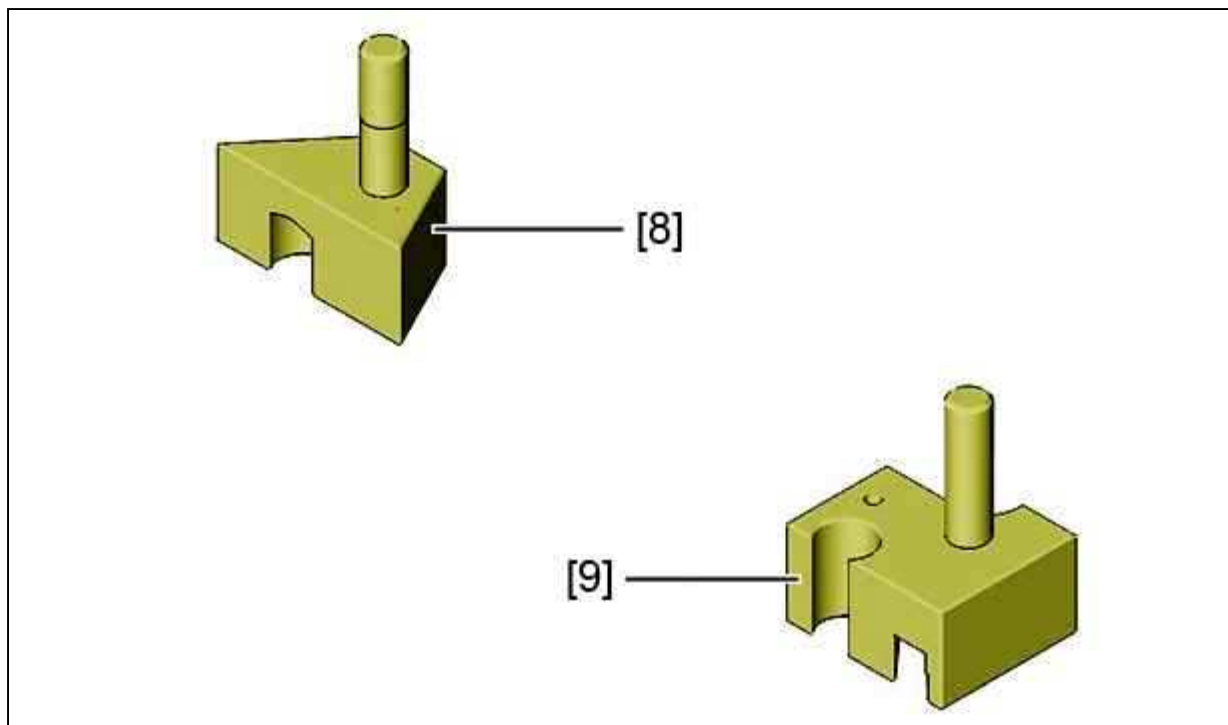
ОБЯЗАТЕЛЬНО : Соблюдайте требования обеспечения безопасности и чистоты, специфичные для дизельных двигателей с топливной системой высокого давления (HDI).

ВНИМАНИЕ : После выключения зажигания: подождите 15 минут, прежде чем отключать аккумуляторную батарею, чтобы гарантировать запоминание результатов.

Отсоединить аккумуляторную батарею .

Снять декоративную крышку двигателя .



Рисунок : B1BPS7PD

Снять и отвести бачок для тормозной жидкости (1).

Снимите :

- Соединительный элемент воздухозаборника (2)
- Соединительный элемент воздухозаборника (3)

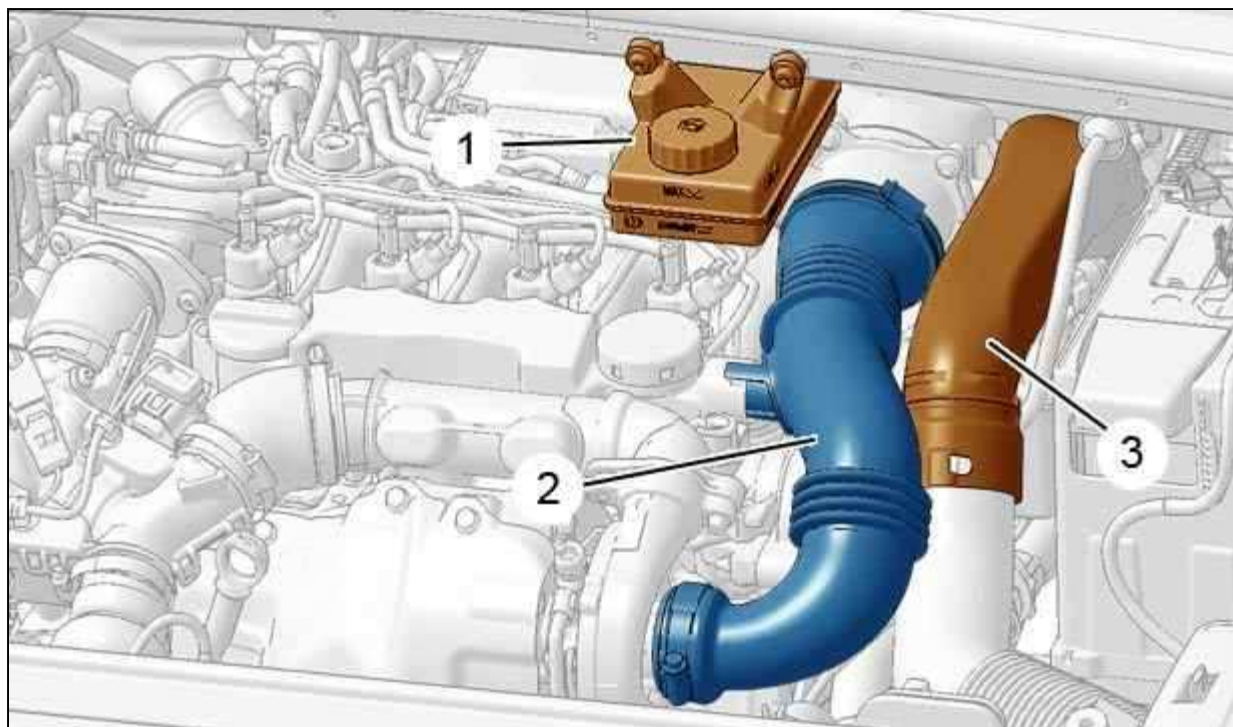
ВНИМАНИЕ : Заглушить отверстия контура подачи воздуха .



Рисунок : B1BPS7QD

Открепите и отодвиньте ручной подкачивающий топливный насос (4).
Отведите в сторону опору ручного топливоподкачивающего насоса .

2.1. Верхняя интегрированная система подачи воздуха

Отсоедините разъем (в "a").

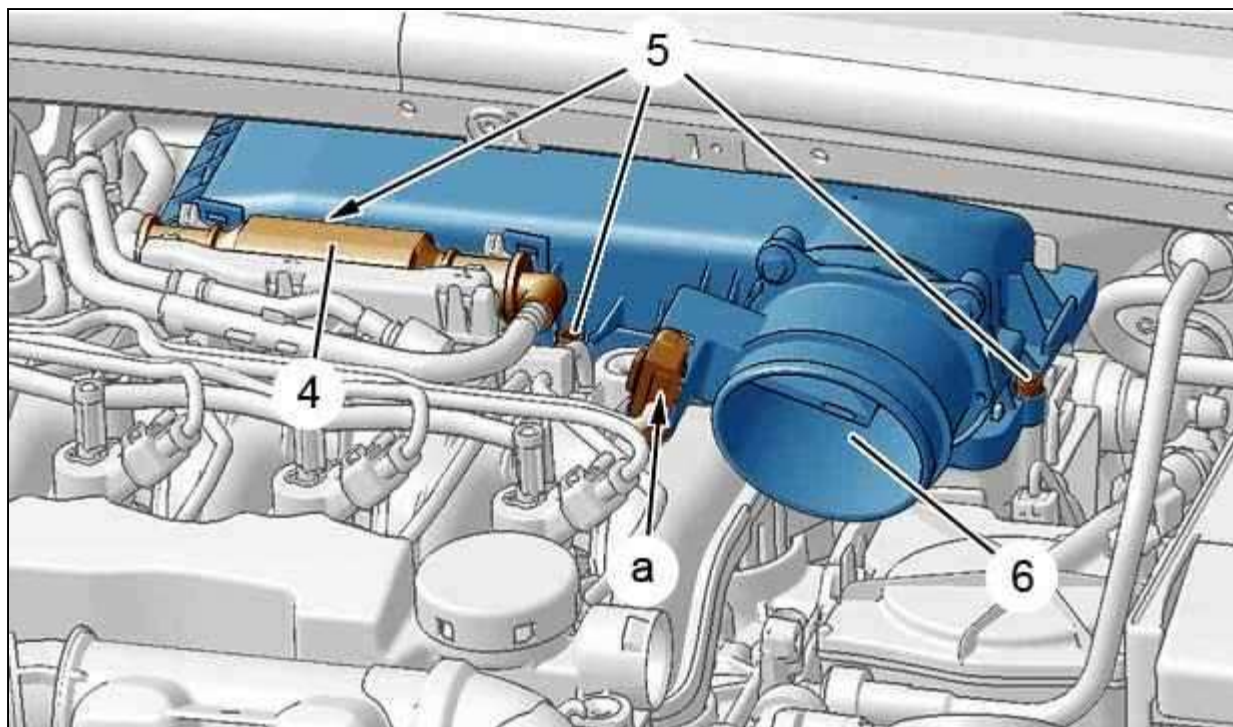
Снимите :

- 3 болтов (5)
- Крышку (6), оснащенную расходомером воздуха



Рисунок : B1BPS7RD

Снимите :

- Воздушный фильтр (7)
- Опора (9)

Отсоедините элементы (8), (10) (в "b").
Отделите и снимите элементы (8), (10).

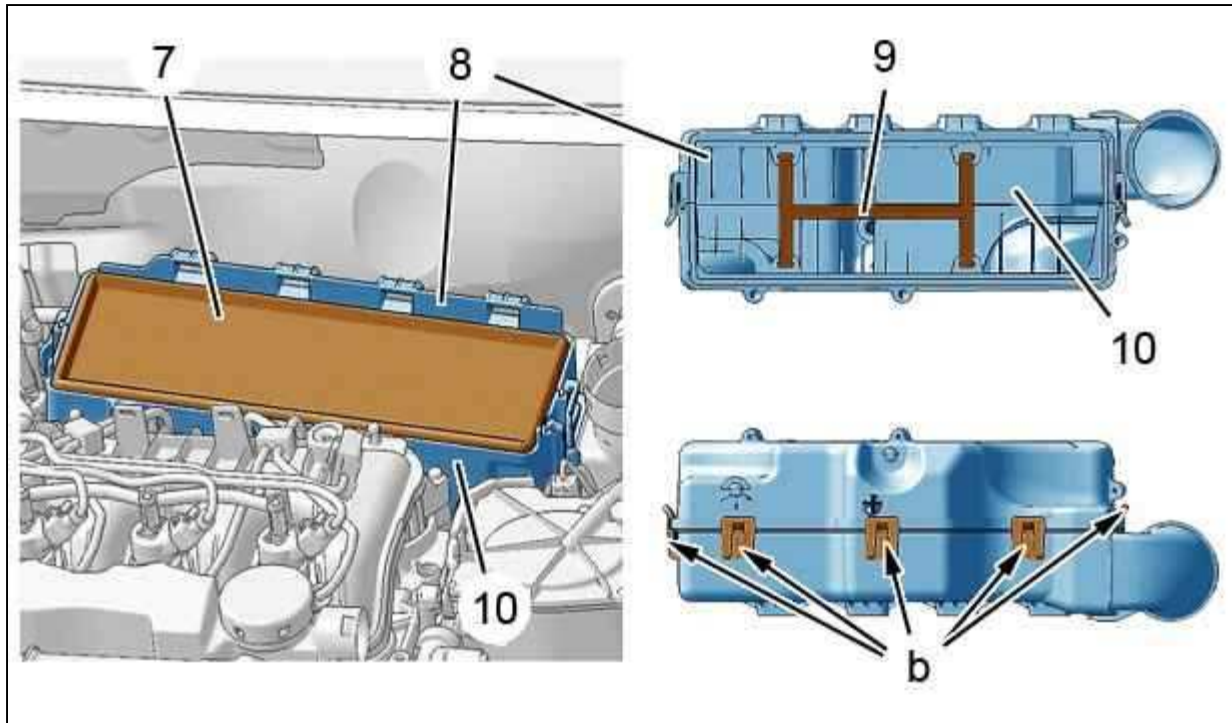
2.2. Нижняя интегрированная система подачи воздуха

Снимите :

- Рычаги переднего стеклоочистителя ⓘ
- Решетку воздухозаборника перед ветровым стеклом ⓘ



Рисунок : B1BPS7SD

Отстегните 9 фиксирующих зажимов звукоизоляции (12).

Снимите :

- Крышку (13) коммутационного блока двигателя
- 2 болтов (14) (с каждой стороны автомобиля)
- Кронштейн решетки воздухозаборника (11)

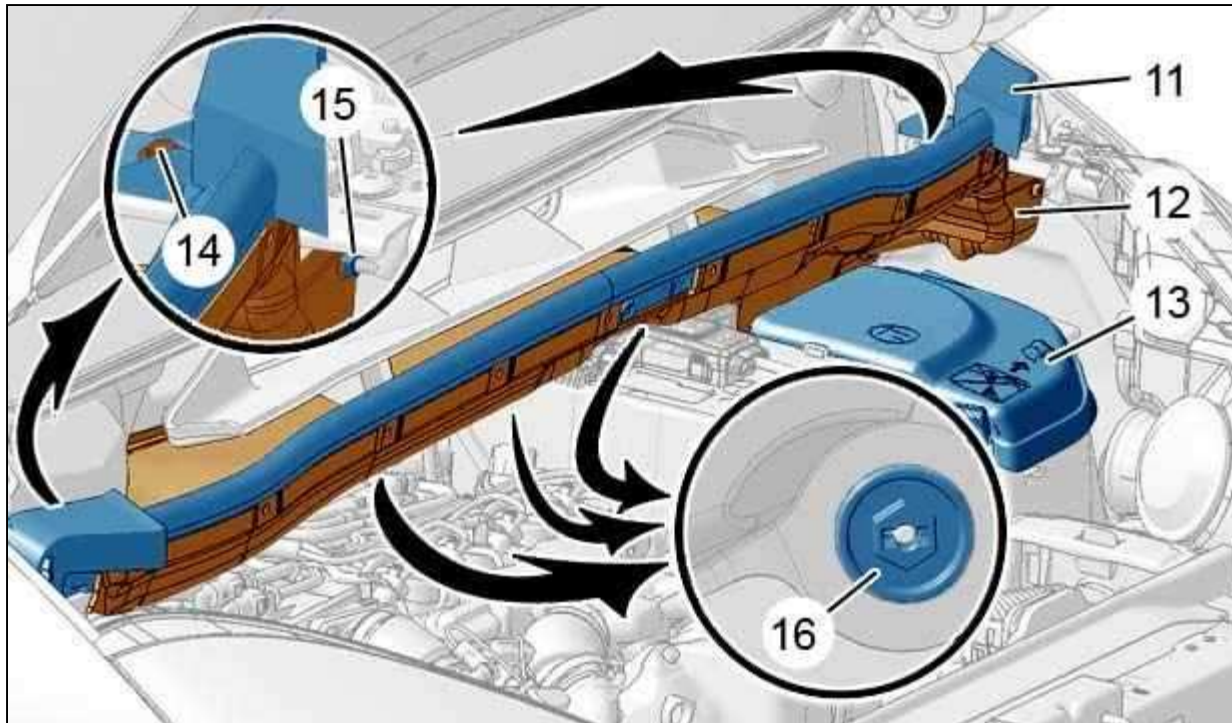
Отстегнуть :

- 2 фиксаторов (15) (с каждой стороны автомобиля)
- 3 фиксаторов (16) (Под звукоизоляцией)

Снять звукоизоляцию (12) (Соблюдая осторожность).



Рисунок : B1BPS7TD

Снимите :

- 2 гайки (18)
- Распределение воздуха (17)

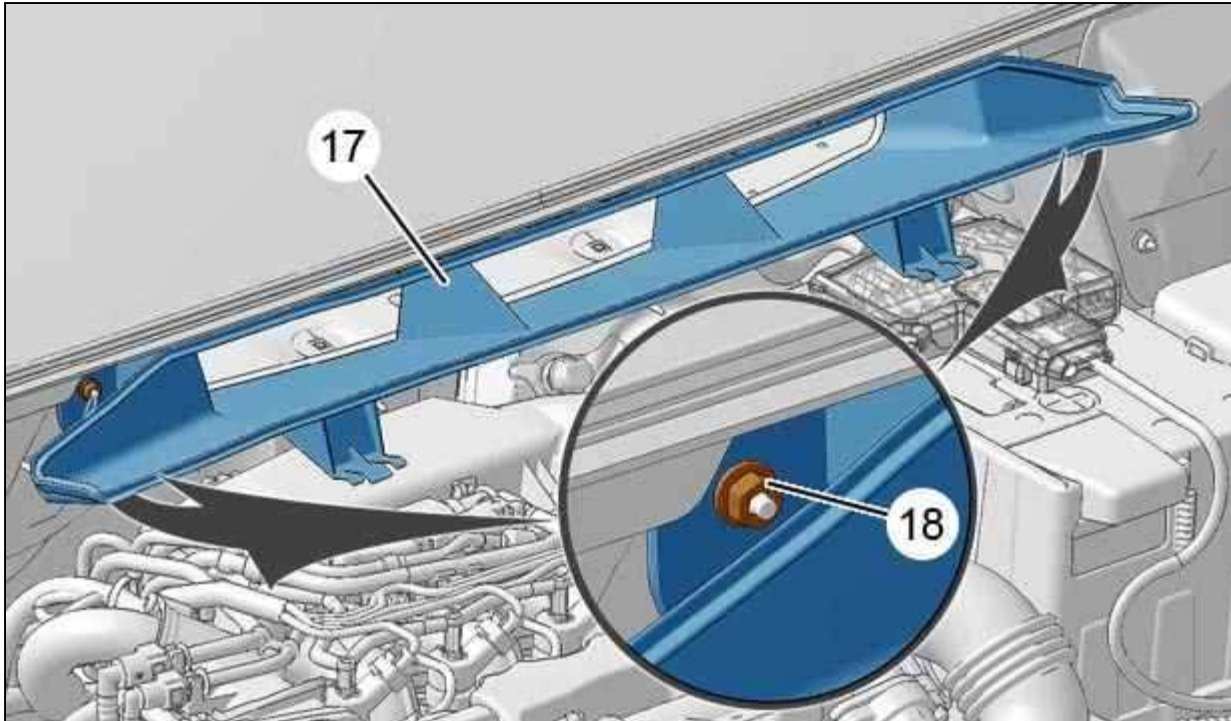

Рисунок : B1BPS7UD

Отстегните и отведите в сторону жгут проводов (в "c").
 Отсоедините разъемы дизельных форсунок (в "d").
 Снимите и отведите в сторону кронштейн жгута проводов (20).
 Снимите :

- болтов (19)
- Глушитель шума турбокомпрессора (21)
- Маслоотделитель (22) : Уложите на место приспособление [2]

ПРИМЕЧАНИЕ : Снимите глушитель шума турбокомпрессора, повернув его относительно оси коллектора турбокомпрессора.

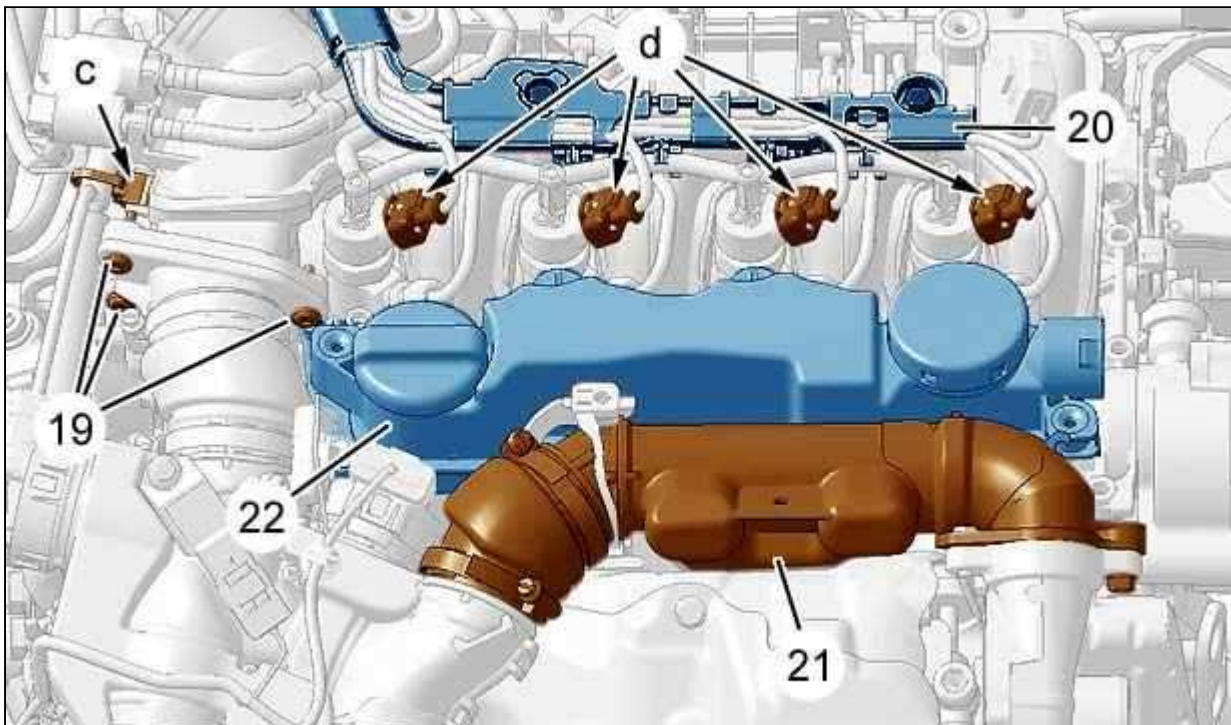
ВНИМАНИЕ : Заглушить отверстия контура подачи воздуха .





Рисунок : B1BPS7VD

ВНИМАНИЕ : Очистите крепежные элементы трубок высокого давления , прежде чем отворачивать их .

Отсоедините трубки подачи и возврата топлива (в "e") ; Заглушите с помощью приспособления [1].
 Снять и отодвинуть :

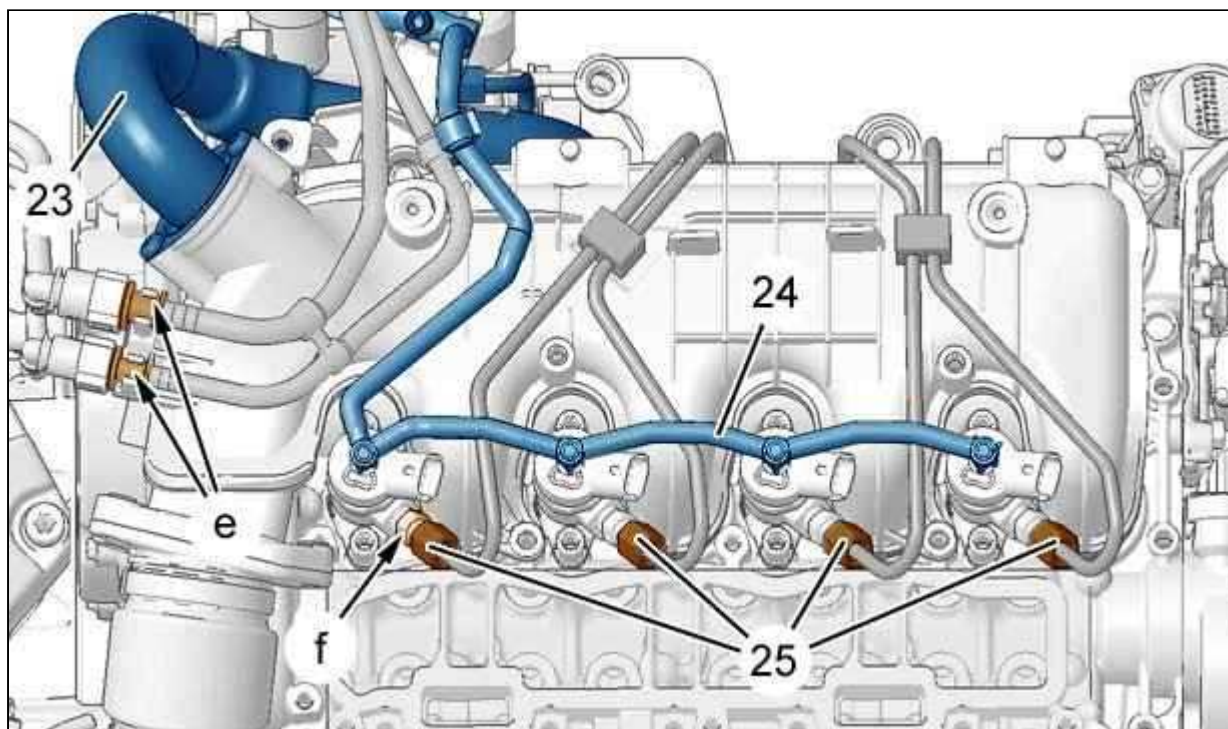
- **Трубку рециркуляции отработавших газов (23)** 
- Трубку (24) возврата топлива от дизельных форсунок ; Заглушите с помощью приспособления [1]

Ослабить штуцеры (25) форсунок дизельного двигателя ; При отворачивании гайки приложите удерживающий момент (в "f").



Рисунок : B1HP2NND

ВНИМАНИЕ : Используйте зеркало для выполнения перечисленных ниже операций (при необходимости).

Снимите и отведите в сторону теплообменник системы рециркуляции отработавших газов .

ВНИМАНИЕ : Не отключайте систему охлаждения теплообменника рециркуляции отработавших газов.

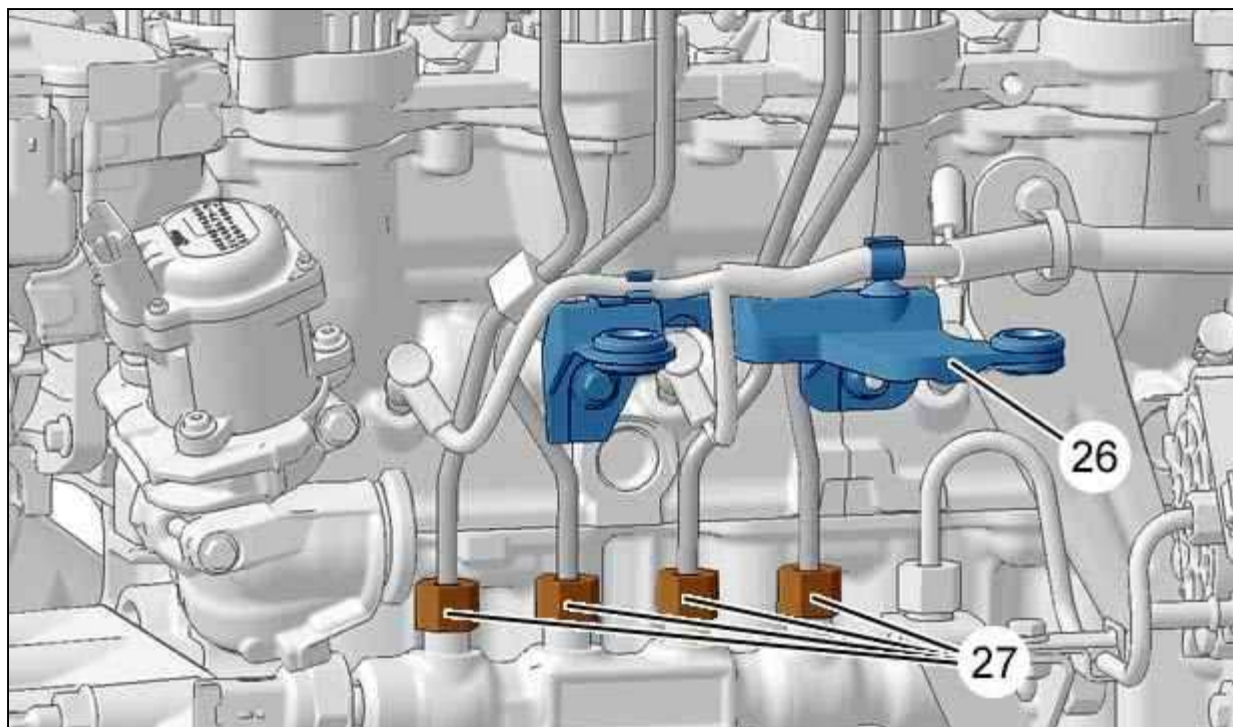
Снять опору (26).

Ослабить соединительные элементы (27) на топливной рампе высокого давления топлива.

Снимите трубки высокого давления .

ВНИМАНИЕ : Заглушите соединительные элементы трубок на форсунках и на топливной рампе высокого давления ; При помощи приспособлений [1].



Рисунок : B1HP2NPD

Снимите :

- болтов (28)
- Впускной коллектор (29) ; Заглушить с помощью приспособления [3]

3. Установка

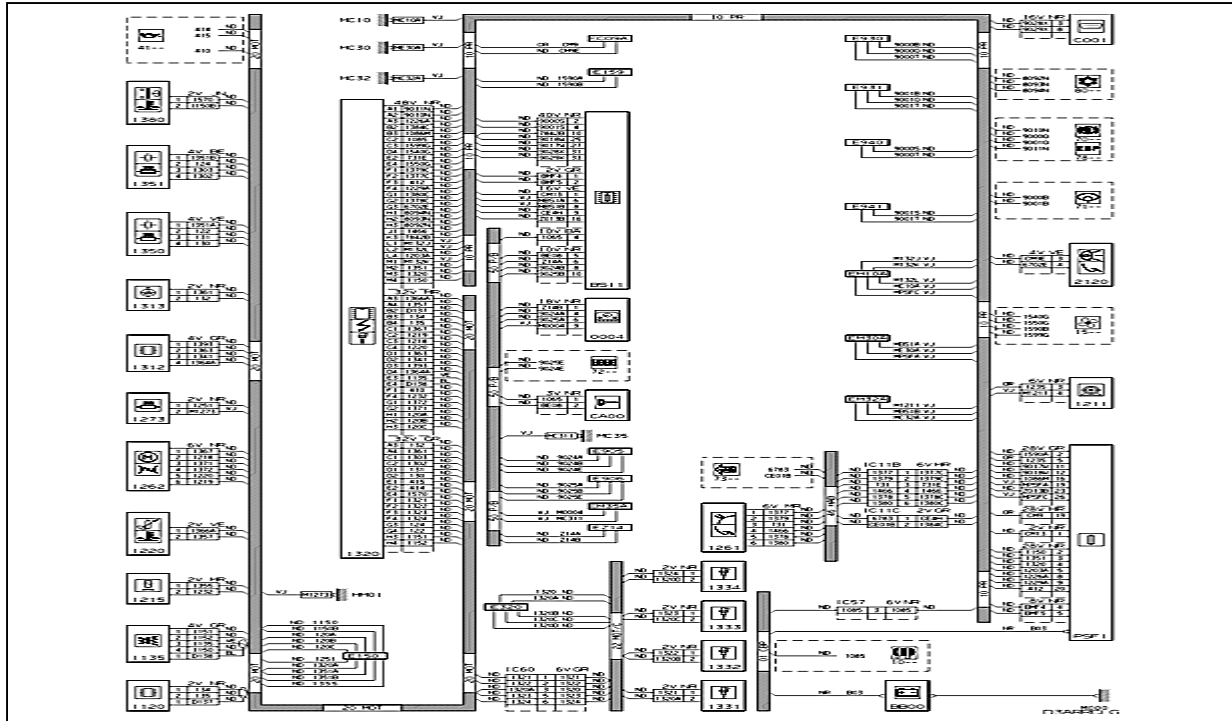
ВНИМАНИЕ : При установке все снятые уплотнители необходимо заменить на новые.

ВНИМАНИЕ : Замените одну или несколько снятых топливных трубок высокого давления.

Снять приспособления / 3/, /2/ и /1/.



Рисунок : B1HP2NQD

Замените уплотнения (30, слегка их смажьте (с помощью моторного масла).
Установите коллектор впуска воздуха (29).

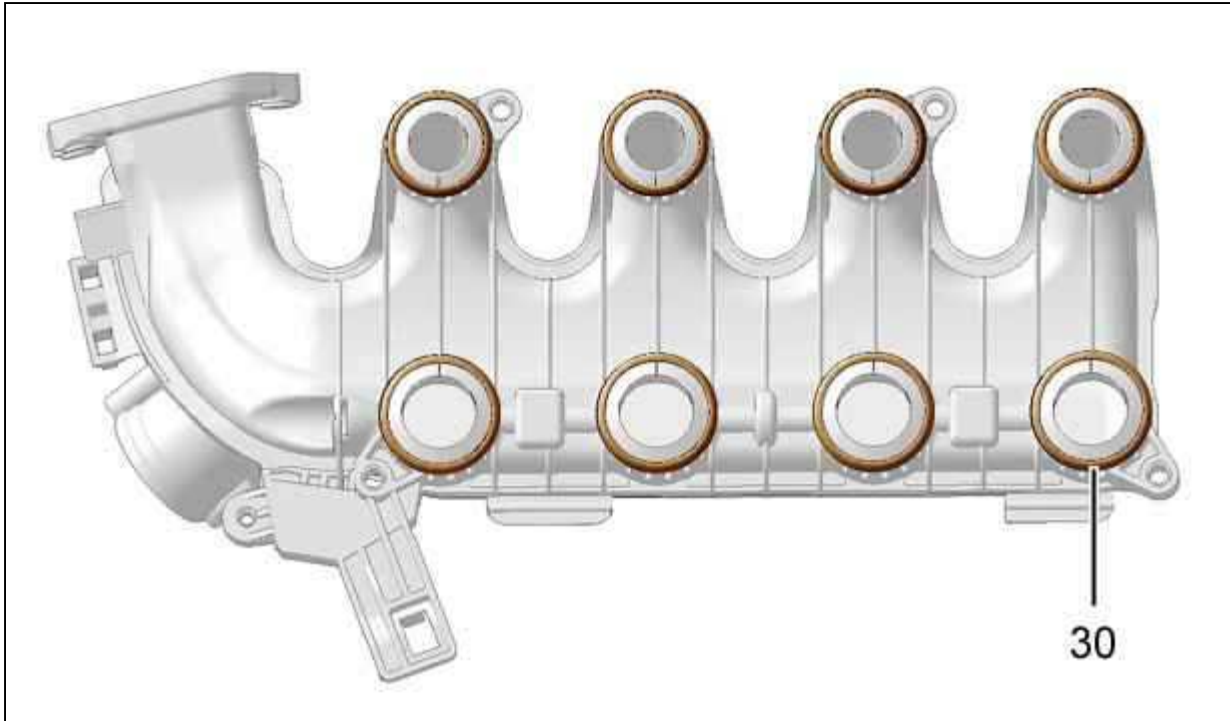

Рисунок : B1HP2NRD

Снимите топливные трубки высокого давления (новый).
Установите приспособления [8] и [9].

Предварительно затянуть ; При помощи приспособлений [4], [5] и [6] :

- Штуцеры (27) на общей топливной рейке высокого давления : $2 \pm 0,5$ дН.м
- соединительных элементов трубок (25) на форсунках моментом $2 \pm 0,5$ дН.м ; Для предварительной затяжки соединительных элементов приложите удерживающий момент (в "Г")

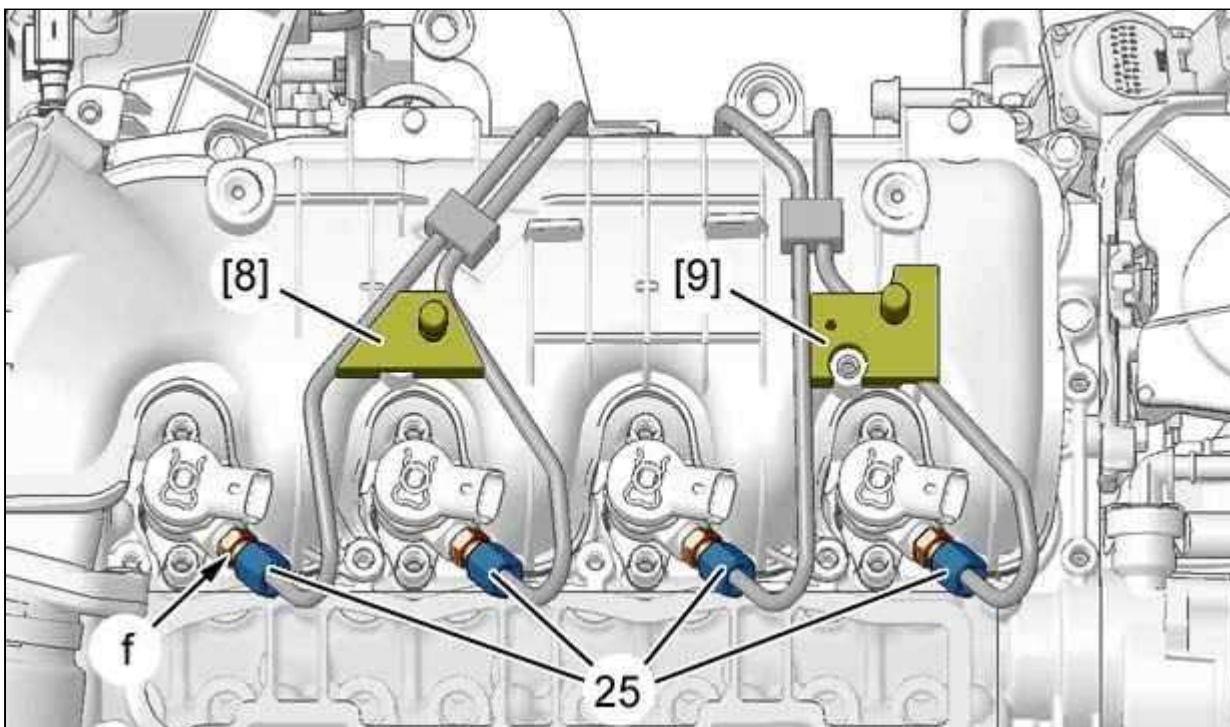
Затяните ; При помощи приспособлений [4], [5] и [6] :

- Штуцеры (27) на общей топливной рейке высокого давления : $2,5 \pm 0,3$ дН.м
- соединительных элементов трубок (25) на форсунках моментом $2,5 \pm 0,3$ дН.м ; Для затяжки соединительных элементов приложите удерживающий момент (в "Г")

Снимите приспособления [8] и [9].



Рисунок : B1DP231D

ВНИМАНИЕ : Соблюдать правильный порядок затяжки резьбовых соединений (порядок от 1 до 9).

Установите маслоотделитель (22).

Затяните болта моментом $1,3 \pm 0,2$ дН.м (в указанном порядке).

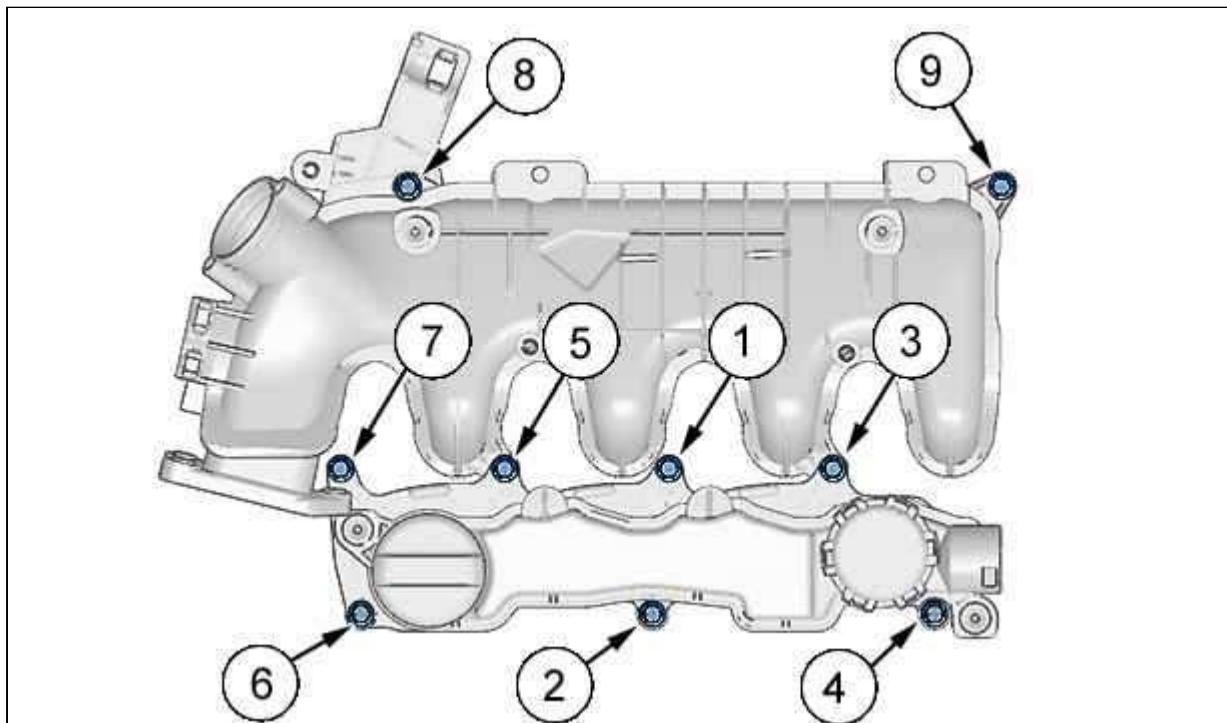
Установить на место 3 болтов (19) ; Затяните моментом $0,8 \pm 0,1$ дН.м.

Установка производится выполнением операций по снятию в обратном порядке.

Подсоедините обратно аккумуляторную батарею.

ВНИМАНИЕ : Выполните операции, которые необходимо выполнить после снятия аккумуляторной батареи  .

Нажмите несколько раз на насос ручной подкачки топлива , чтобы заполнить топливный контур.

Приведите в действие одновременно стартер и ручной насос подкачки топлива, пока двигатель не запустится.

Дать двигателю поработать на холостом ходу в течение 2 минут.

4. Контроль герметичности

ВНИМАНИЕ : Распылите состав [7] на соединительные элементы трубок топливных форсунок и на топливной

рампе высокого давления .

Установить автомобиль на подъемник.

Снять защиту двигателя .

Распылите продукт [7].

Дать материалу высохнуть.

Запуск двигателя.

Проверьте отсутствие утечек.

Увеличить частоту вращения коленчатого вала до 4000 об/мин.

Проверьте отсутствие утечек.

Провести дорожные испытания.

Проверьте отсутствие утечек.

Замените неисправные детали.

Установите :

- Защитного щитка под двигателем
- Декоративную крышку двигателя