

СНЯТИЕ - УСТАНОВКА : КОРОБКА ПЕРЕДАЧ

КОРОБКА ПЕРЕДАЧ BE4R

ОБЯЗАТЕЛЬНО : Соблюдайте чистоту и правила безопасного выполнения работ.

1. Рекомендуемое оборудование



Рисунок : E5AP1HLC

[1a] поперечина 4090-Т.

[1b] кронштейн поперечины 9606-Т.

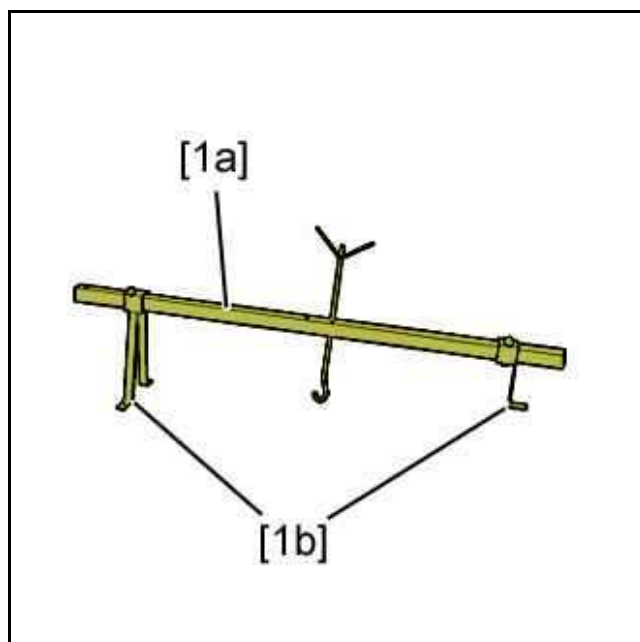

Рисунок : E5AP1HMC

[2] втулка 7115-Т.

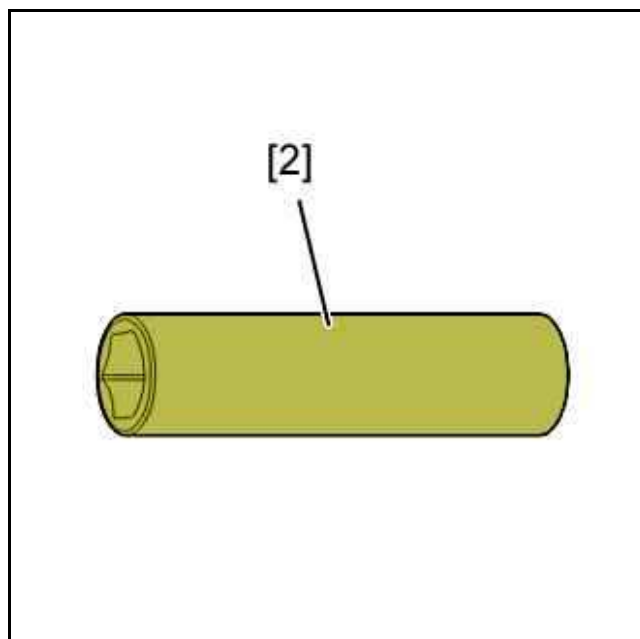

Рисунок : E5AP1VPC

[3] оправка для установки левого уплотнения трансмиссии 7114-T.W.

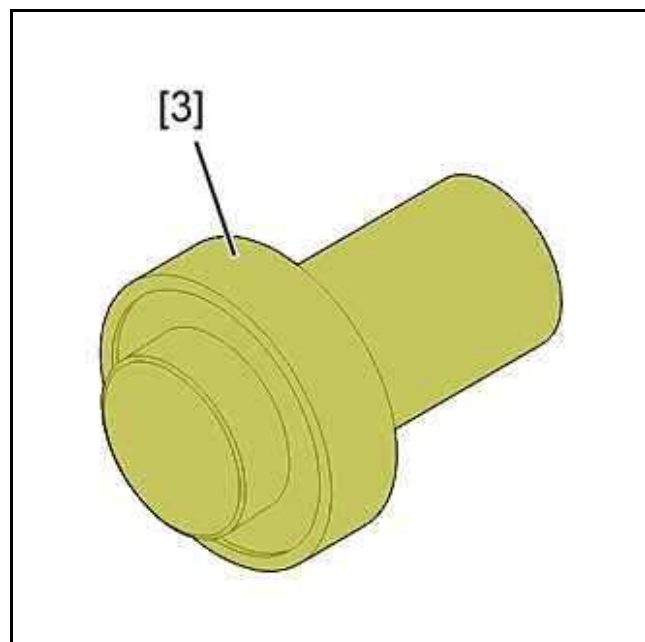

Рисунок : E5AP1VQC

[4] оправка для установки правого уплотнения трансмиссии 7114-T.X.

2. Предварительные операции

ПРИМЕЧАНИЕ : Коробка передач снимается снизу автомобиля.

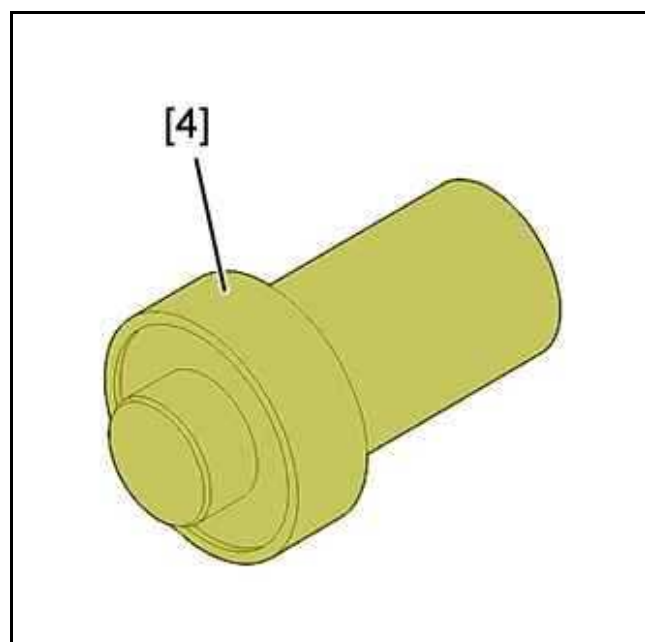
Используйте двухстоечный подъемник.
Защитить радиатор.
Слить масло из коробки передач .
Снимите приводные валы.

3. Снятие

Отсоединить аккумуляторную батарею .

3.1. Моторный отсек



Рисунок : B1BP2ZYD

A : Двигатели: TU5JP-EW7-EW10-DW10TD.

B : Двигатель DV6TED4.

Снять :

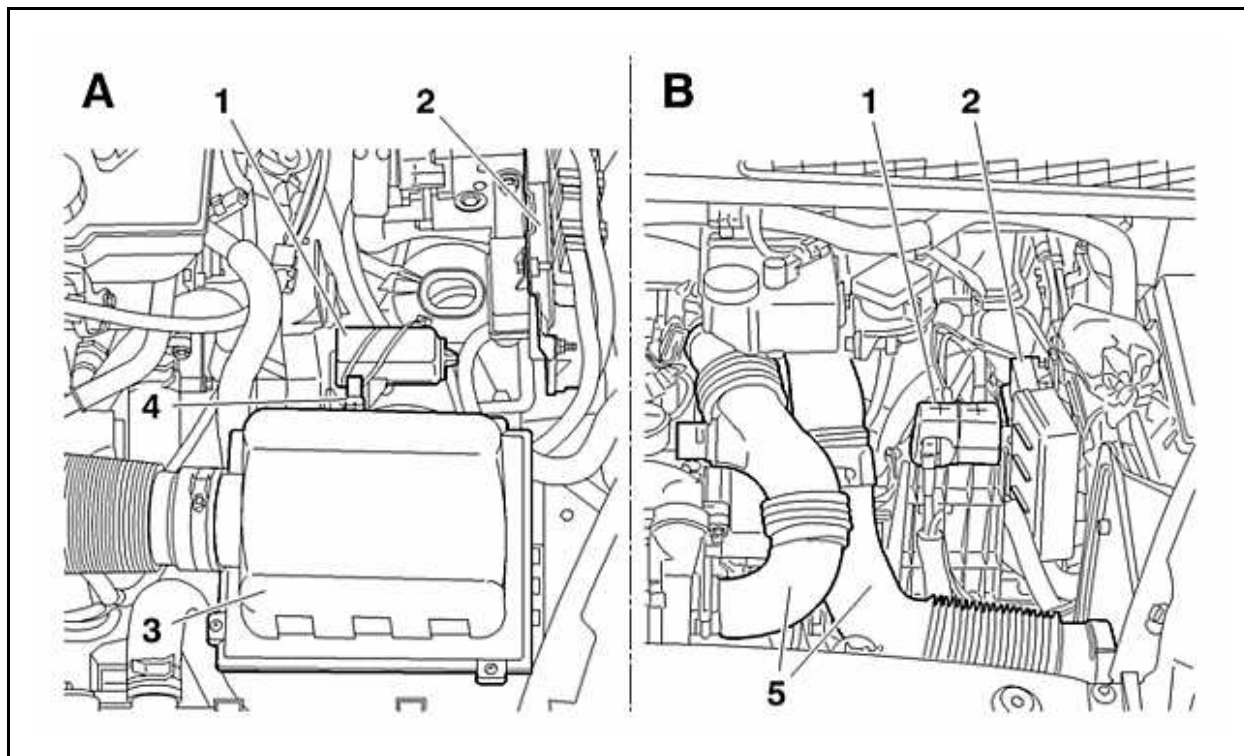
- Узел воздушного фильтра (3) (в зависимости от двигателя (A))
- Трубки подачи воздуха (5)
- The ECU and its support (2)
- The support for the battery terminals (1)

Отсоединить кабель (4).



Рисунок : B2BP05PC

Disengage the clutch cable (6) from the fork (8) and from the mounting (7).

3.2. Vehicles equipped with hydraulic clutch control

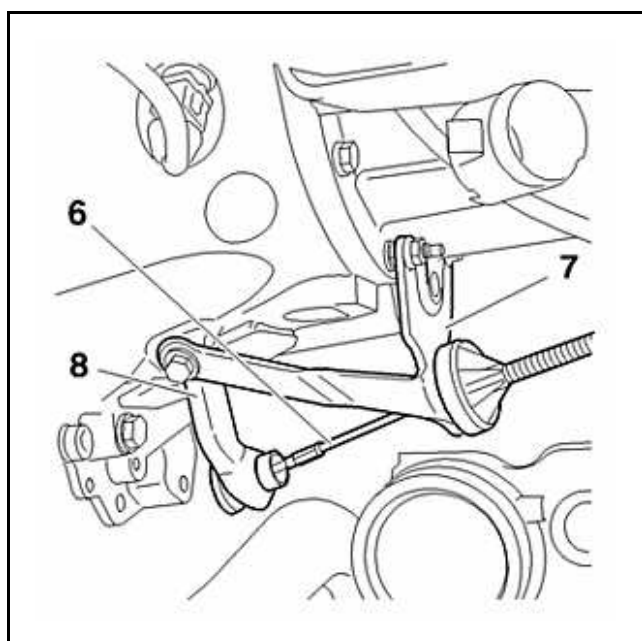

Рисунок : B2BP05QC

Отсоединить трубопровод (9) в "а".

Снять 2 гаек (10).

Отсоедините гидравлический привод сцепления (11).

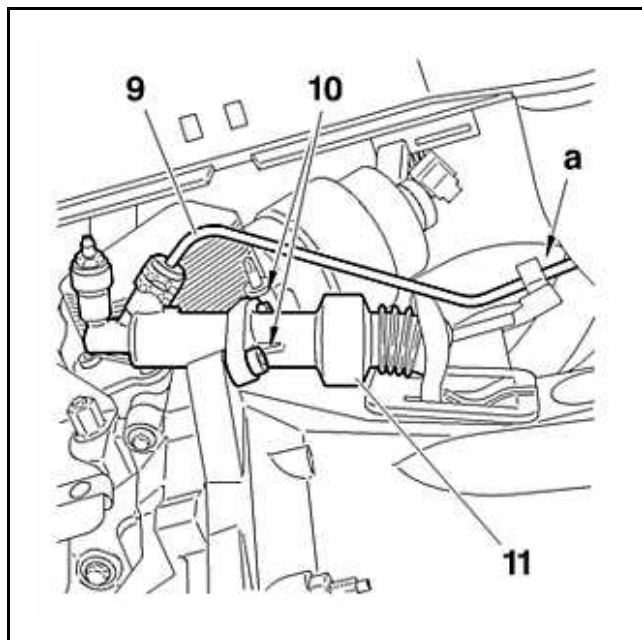
3.3. Моторный отсек (продолжение)



Рисунок : B2CP3VKC

Отстегнуть из фиксаторов жгут проводов (15).

Снять опору (16).

Отключите :

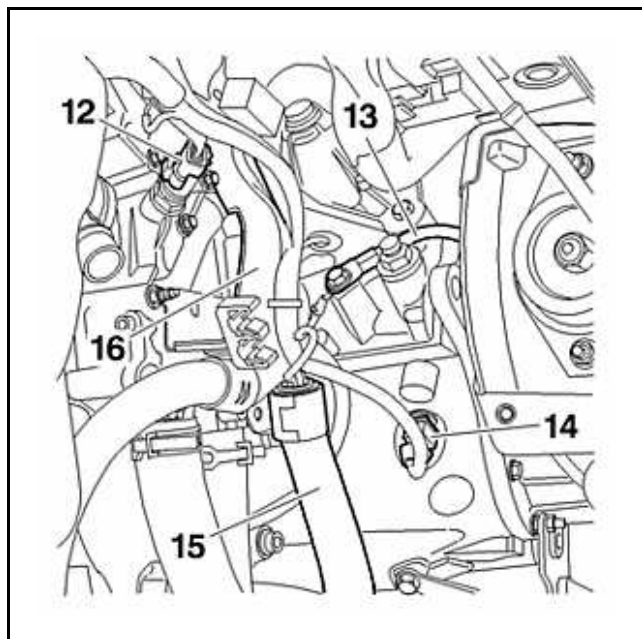
- Датчик (12)
- Разъем фонаря заднего хода (14)
- Провод массы (13)
- Разъем тахометра
- Датчик РМН

Отсоедините тросы управления коробкой передач.

ВНИМАНИЕ : Do not use tools 9040-TG1 and TG2 (комплект инструментов 9040-T).



Рисунок : B2CP3VLC

Press at the centre and pull upwards (в "b").

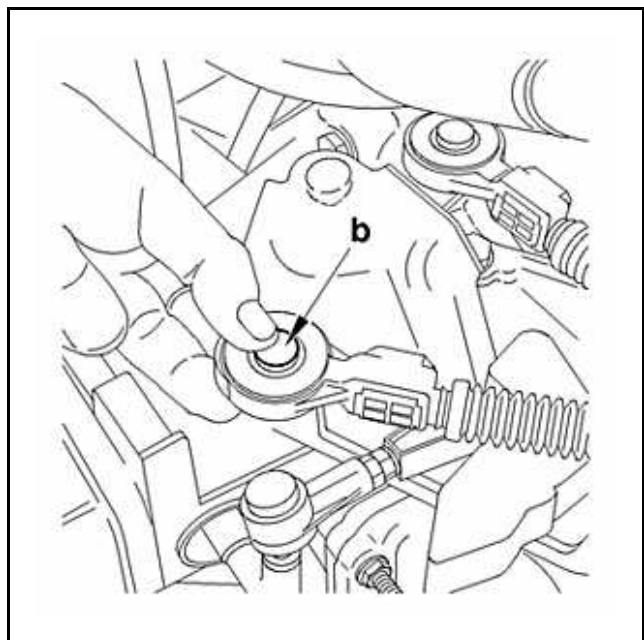

Рисунок : B2CP3VMC

Close and retighten the clip (17) С помощью щипцов для стопорных колец.

Disengage the gaiter " c".

Снять опору (18).

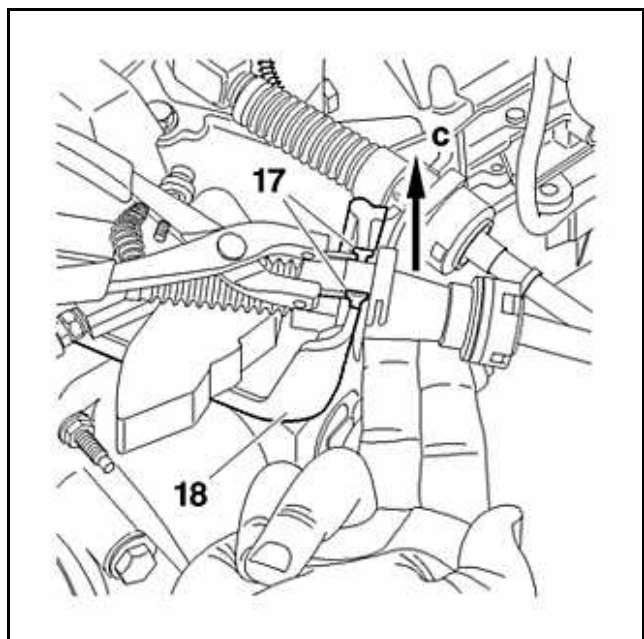
3.4. Особенности двигателей (DV6TED4)

Автомобиль с кондиционером.



Рисунок : V1HP1V3D

Отсоедините разъем в " d ".

Снять :

- Приводной ремень навесного оборудования (см. соответствующую операцию)
- Компрессор системы кондиционирования (19)

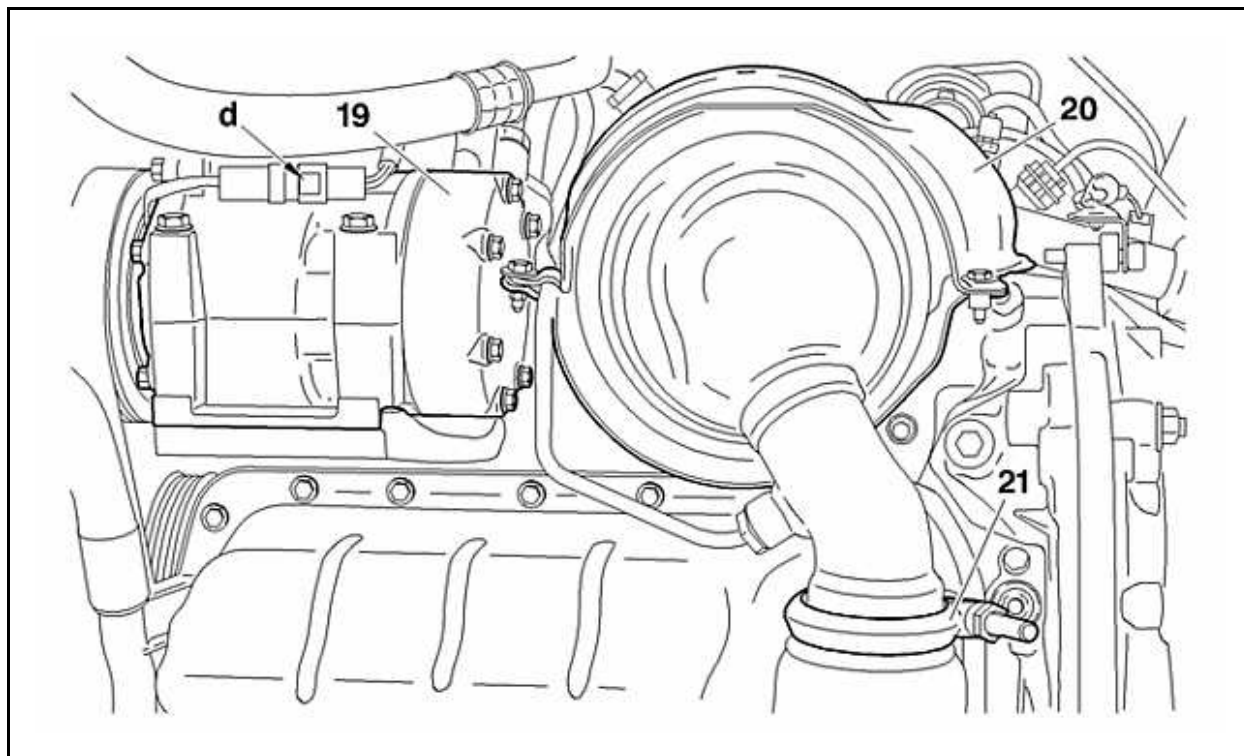
Вывесить компрессор кондиционера на левой стороне автомобиля.

Снять :

- крепежных болтов теплозащитного экрана (20)
- Хомут (21)

Автомобиль с фильтром твердых частиц.

Снять :

- The upstream exhaust gas pressure sensor (см. соответствующую операцию)
- The downstream exhaust gas pressure sensor (см. соответствующую операцию)
- Сажевый фильтр (см. соответствующую операцию)

Снятие (продолжение).



Рисунок : V1JP05EC

Снять :

- Термозкран (20)
- Хомут (22)
- Гайки (23)
- Каталитический нейтрализатор (25)
- Шпильку гайки (23)
- Болт (24)

3.5. Снятие (продолжение)

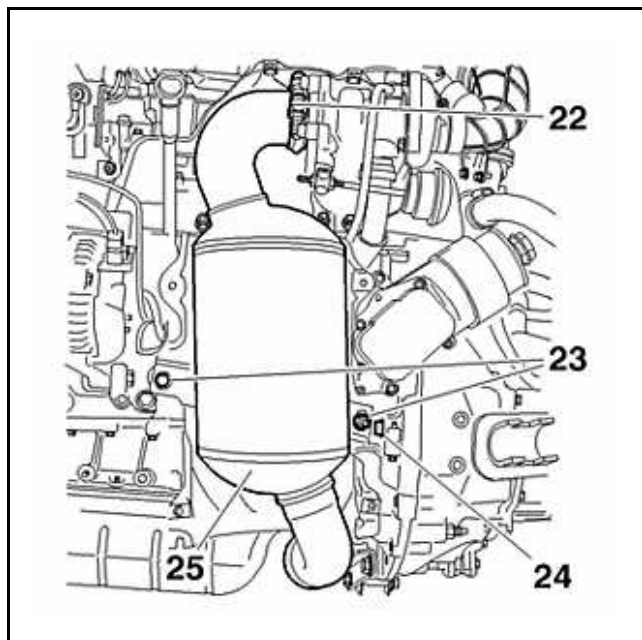

Рисунок : V1BP2ZZC

Снять :

- Реактивная штанга (27)
- Поглотитель энергии ударов (26)
- The nut of the support bracket for the power steering pipes
- Защита картера сцепления - (в "e") (в зависимости от версии)

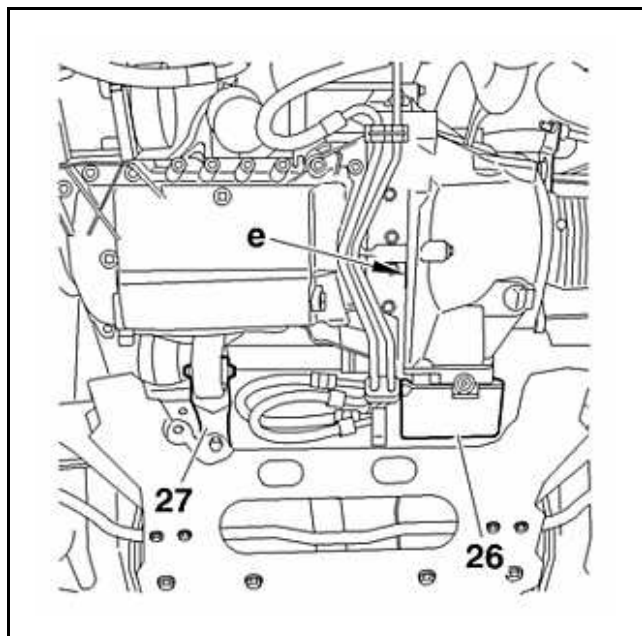

Рисунок : B1BP300C

Снять :

- Стартер (28)
- Болт (29) (according to engine type (B))

Переместить сливной резервуар (30).

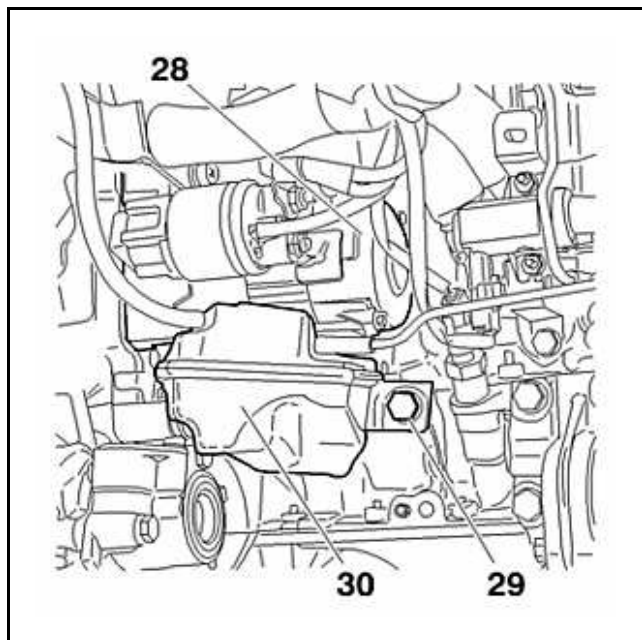

Рисунок : B2CP3VWC

Снять :

- болтов (31)
- Блок тахометра

3.6. Моторный отсек

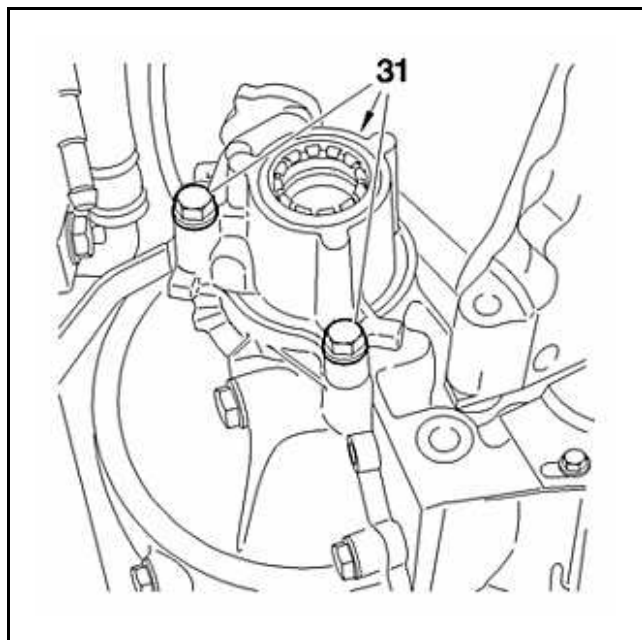

Рисунок : V1BP23KD

Установите приспособления [1a] и [1b].

Застропите коробку передач С помощью подъемного крана сервисной станции.

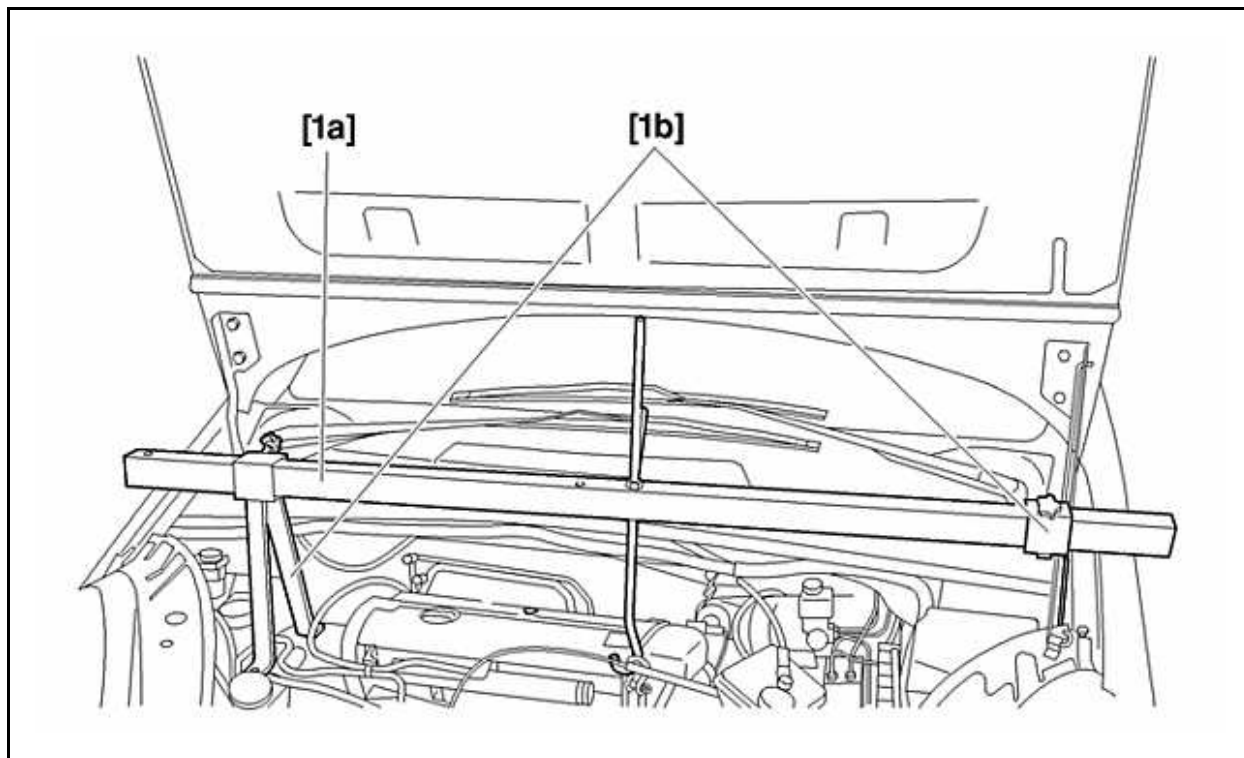

Рисунок : B2CP3VXC

Снять :

- Болт (34)
- Гайки (33)
- Упругая опора коробки передач
- The gearbox mounting stud bolt (35) С помощью приспособления [2]
- Опору (32)

Снимите коробку передач.

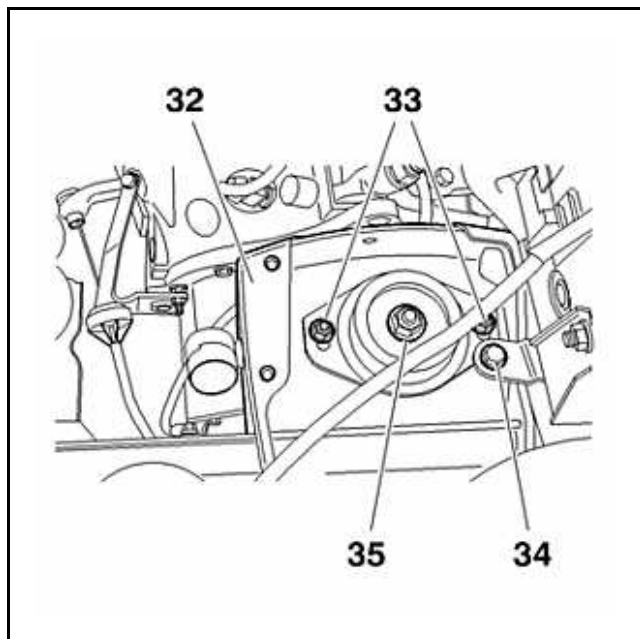
4. Установка

ВНИМАНИЕ : Заменить выходные сальники главной передачи с помощью оправок [3] и [4] после нанесения смазки между закраинами сальников.

Распылить небольшое количество смазки MOLYCOTE G - Rapid plus (в аэрозольной упаковке) на шлицы первичного вала и на направляющую втулку выжимного подшипника сцепления .

ВНИМАНИЕ : Проверить наличие установочных штифтов коробки передач на двигателе - Position the clutch thrust bearing and lock the fork in the rearmost position (with a rubber band).

Установите коробку передач.

Refit the engine/gearbox fixing screws Продолжите операции установки в последовательности, обратной операциям снятия.

Залейте и проверьте уровень масла коробки передач.

Check that the automatic clutch cable adjustment is working (см. соответствующую операцию).

5. Моменты затяжки

Engine / gearbox fixing bolts	5 ± 0,5 дН.м
Болт опоры коробки передач	2 ± 0,2 дН.м
Гайка опорной оси коробки передач	5,5 ± 0,5 дН.м
Болт реактивной тяги	6 ± 0,6 дН.м
Болт крепления блока спидометра	1,5 ± 0,1 дН.м
Control bar fixing screw	2 ± 0,2 дН.м
Болт крепления стартера	2 ± 0,2 дН.м
Гайки промежуточной опоры приводного вала	2 ± 0,2 дН.м
Гайки приводного вала	32 ± 2 дН.м
Колесный болт	9 ± 0,5 дН.м

ОБЯЗАТЕЛЬНО : Выполните операции, которые необходимо выполнить после снятия аккумуляторной батареи.