

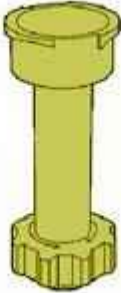

**ОБЯЗАТЕЛЬНО** : Соблюдайте чистоту и правила безопасного выполнения работ .

## 1. Инструменты

инструмент	Номер (референс)	Обозначение
<p>[0173]</p>  <p>Рисунок : E5AI004T</p>	<p>[0173]</p>	<p>[/]цилиндр для залива</p>
<p>[0173-B]</p>  <p>Рисунок : E5AI005T</p>	<p>[0173-B]</p>	<p>адаптер для заправочного цилиндра</p>
<p>[0173-C]</p>  <p>Рисунок : E5AI006T</p>	<p>[0173-C]</p>	<p>шток для закрытия заправочного цилиндра</p>

## 2. Слив охлаждающей жидкости из системы охлаждения двигателя

**ВНИМАНИЕ** : Операция слива жидкости выполняется при холодном двигателе.

Установить автомобиль на подъемник.

Снять защиту двигателя .

**ПРИМЕЧАНИЕ** : Установить под двигатель чистую емкость для слива охлаждающей жидкости.



Рисунок : V1BG1X2D



Снять :

- Пробка расширительного бачка (1)
- Соединительный элемент воздухозаборника (2)
- Крышку винта прокачки (в "а")

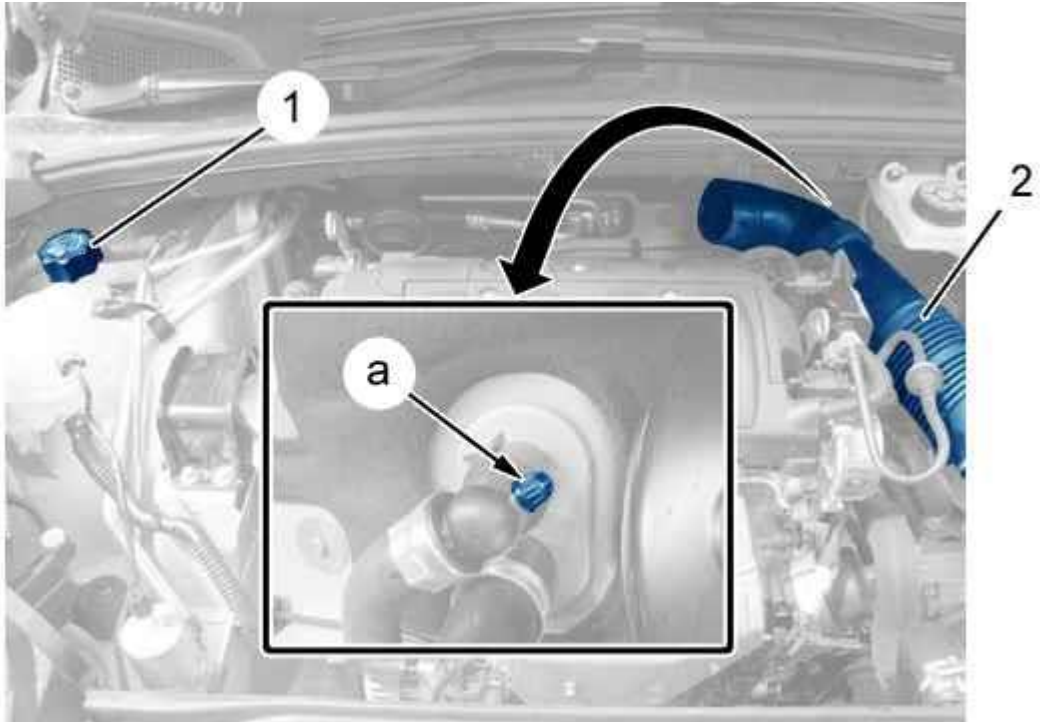

Рисунок : B1GI04KD

Ослабьте сливной болт (в "b").

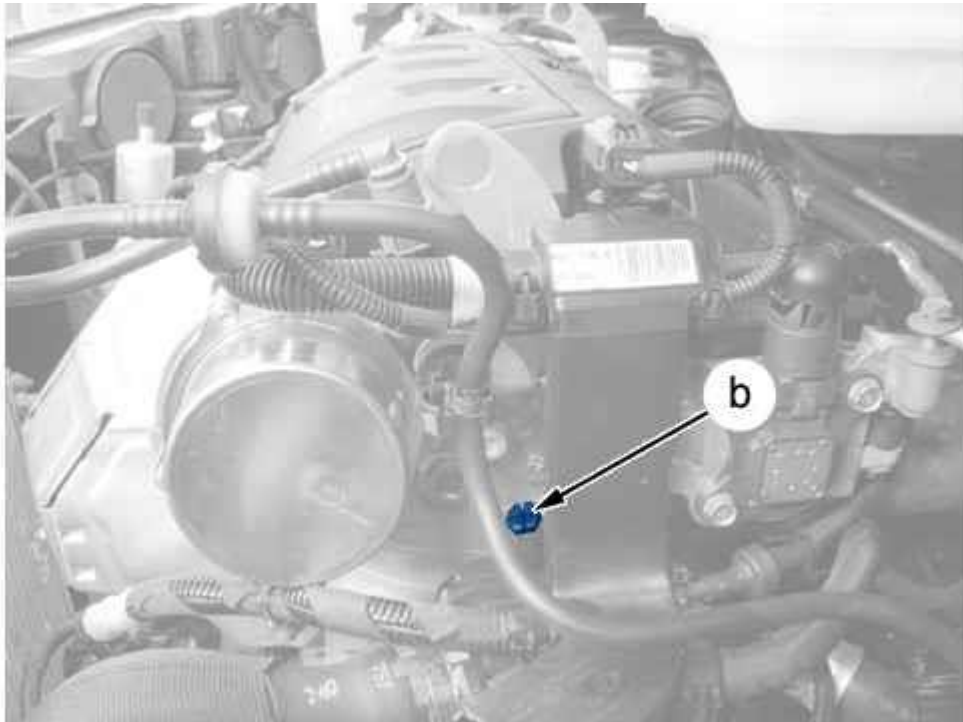

Рисунок : B1GI04LD

Отсоедините шланг (3).

Дайте стечь охлаждающей жидкости.

### 3. Залив и прокачка контура

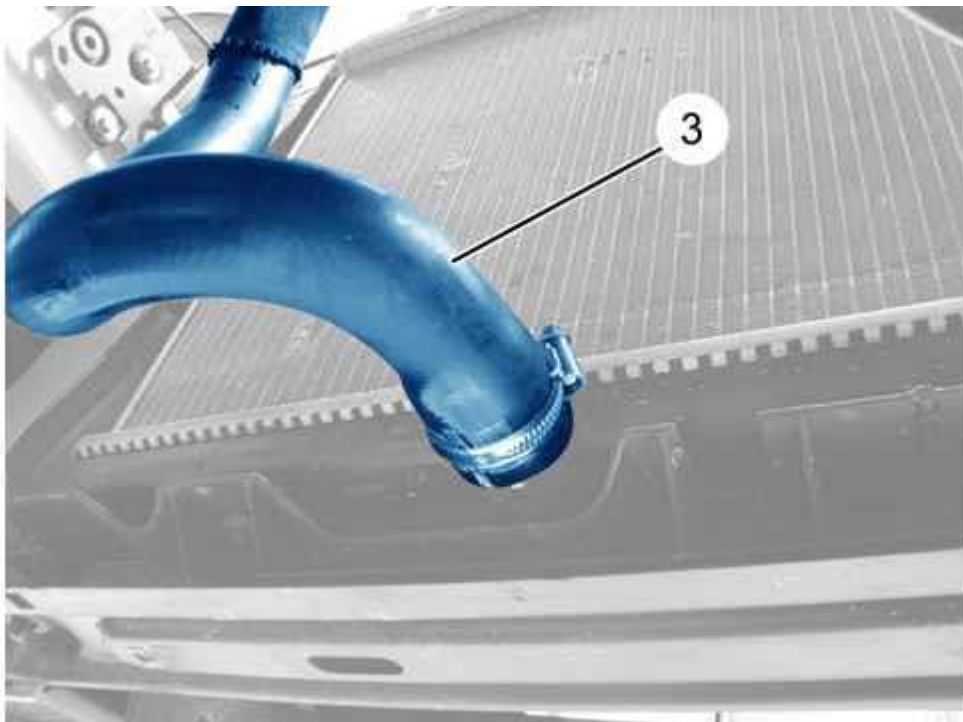

**ВНИМАНИЕ** : Прежде чем выполнять операцию по заливке, промойте систему охлаждения чистой водой.

Присоедините нижний шланг (3).



Рисунок : B1GI020D



Установить заливочный цилиндр [0173], заглушку [0173-C] и адаптер [0173-B] на расширительный бачок.

Медленно заполнить систему охлаждения двигателя чистой охлаждающей жидкостью.

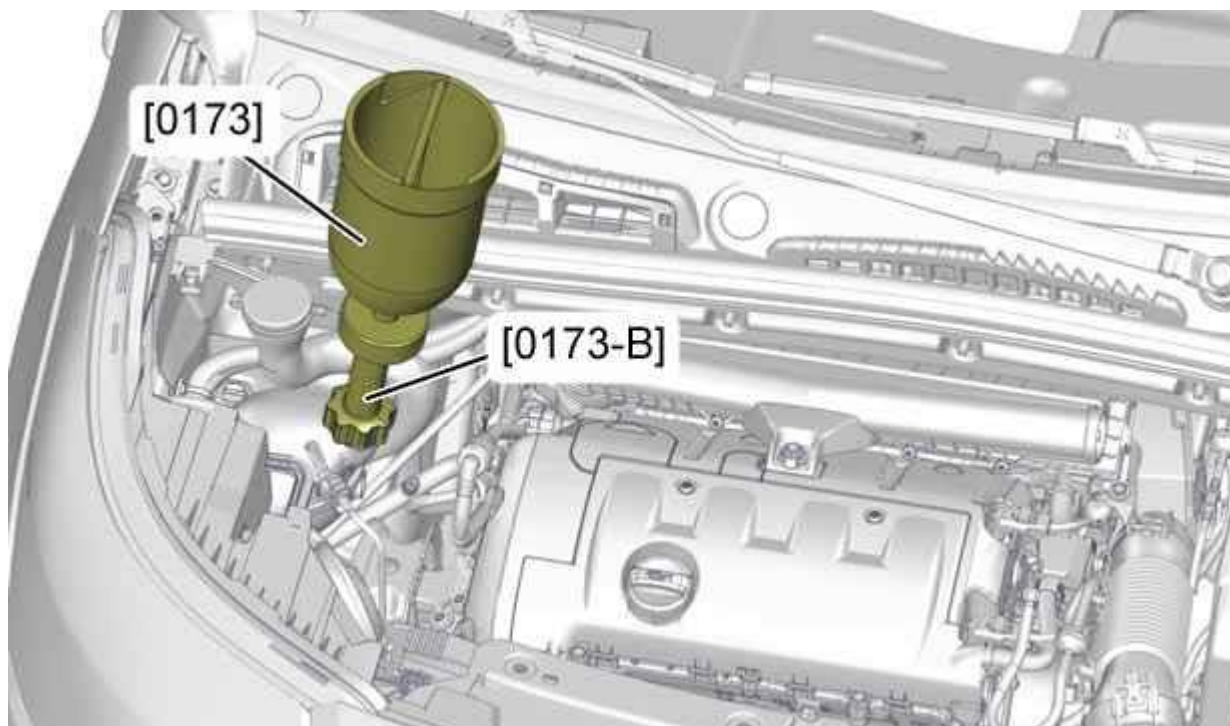
Поддерживать уровень жидкости в заливочном цилиндре на метке "1 литр".

Завернуть пробки "а", "b" сливных отверстий, как только начнет вытекать жидкость без пузырьков в оздуха.

**ВНИМАНИЕ** : Перед запуском двигателя : Выключите систему кондиционирования, чтобы не вызвать включение электровентилятора.

Запустить двигатель.

Поддерживать частоту вращения двигателя в пределах 1500...2000 мин-1 до окончания второго цикла охлаждения (Включение, затем остановка блока электровентиляторов охлаждения двигателя).

Остановить двигатель.

Дать остыть двигателю.

Проверьте герметичность системы охлаждения.

Заглушить заливочный цилиндр [0173] с помощью заглушки [0173-C].

Снимите цилиндр для заливки [0173].

Снимите адаптер [0173-B].

Проверить уровень охлаждающей жидкости - Довести до нормы уровень (При необходимости).

**ПРИМЕЧАНИЕ** : Расширительный бачок должен быть заполнен до положения между метками макс и и мини.

Установить и затянуть пробку (1) на расширительном бачке .

Установить защитный щиток под двигателем .