



# СЛИВ – ЗАПОЛНЕНИЕ - ПРОКАЧКА : СИСТЕМА ОХЛАЖДЕНИЯ

**ОБЯЗАТЕЛЬНО** : Соблюдайте чистоту и правила безопасного выполнения работ  .

## 1. Инструменты

инструмент	Номер (реферанс)	Обозначение
<p>[0173]</p>  <p>Рисунок : E5AI004T</p>	[0173]	[/]цилиндр для залива
<p>[0173-B]</p>  <p>Рисунок : E5AI005T</p>	[0173-B]	адаптер для заправочного цилиндра
<p>[0173-C]</p>  <p>Рисунок : E5AI006T</p>	[0173-C]	шток для закрытия заправочного цилиндра

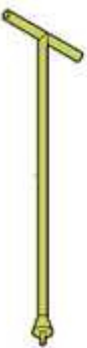
## 2. Слив охлаждающей жидкости из системы охлаждения двигателя

**ВНИМАНИЕ** : Операция слива жидкости выполняется при холодном двигателе.

Установить автомобиль на подъемник.

Снять защиту двигателя .

**ПРИМЕЧАНИЕ :** Установить под двигатель чистую емкость для слива охлаждающей жидкости.



Рисунок : B1BG1X2D

Снять :

- Пробка расширительного бачка (1)
- Соединительный элемент воздухозаборника (2)
- Крышку винта прокачки (в "a")

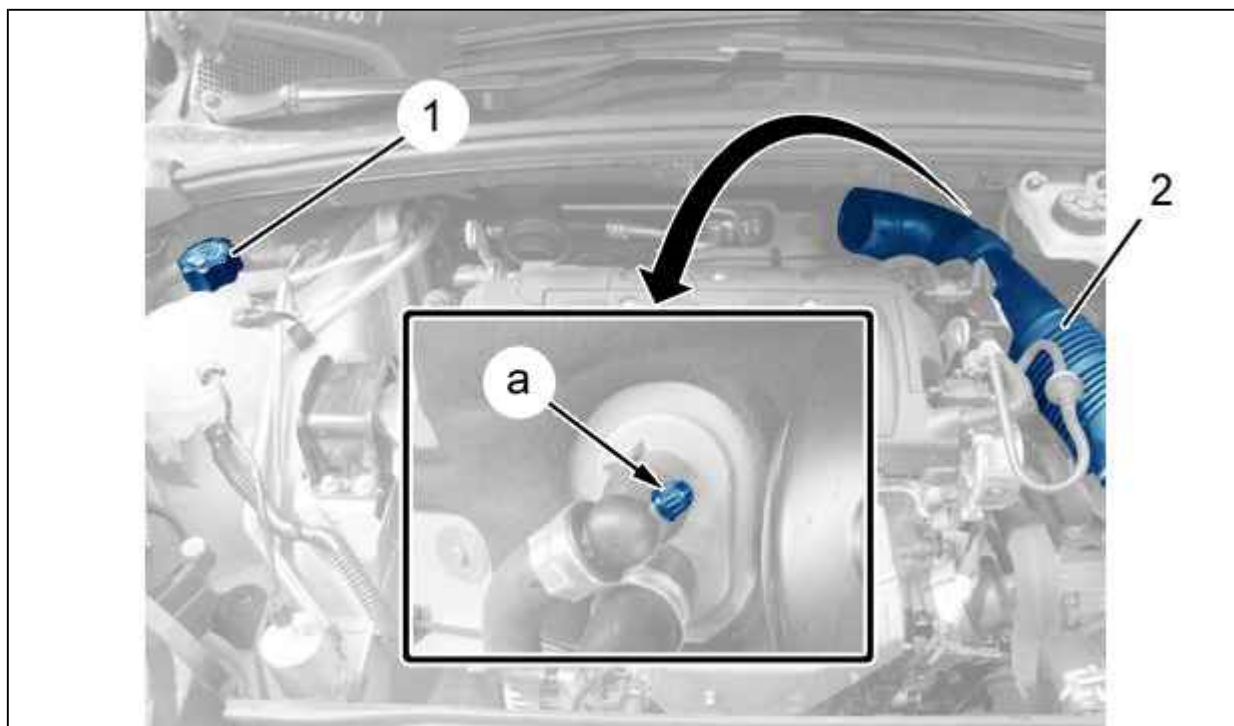

Рисунок : B1GI04KD

Ослабьте сливной болт (в "b").

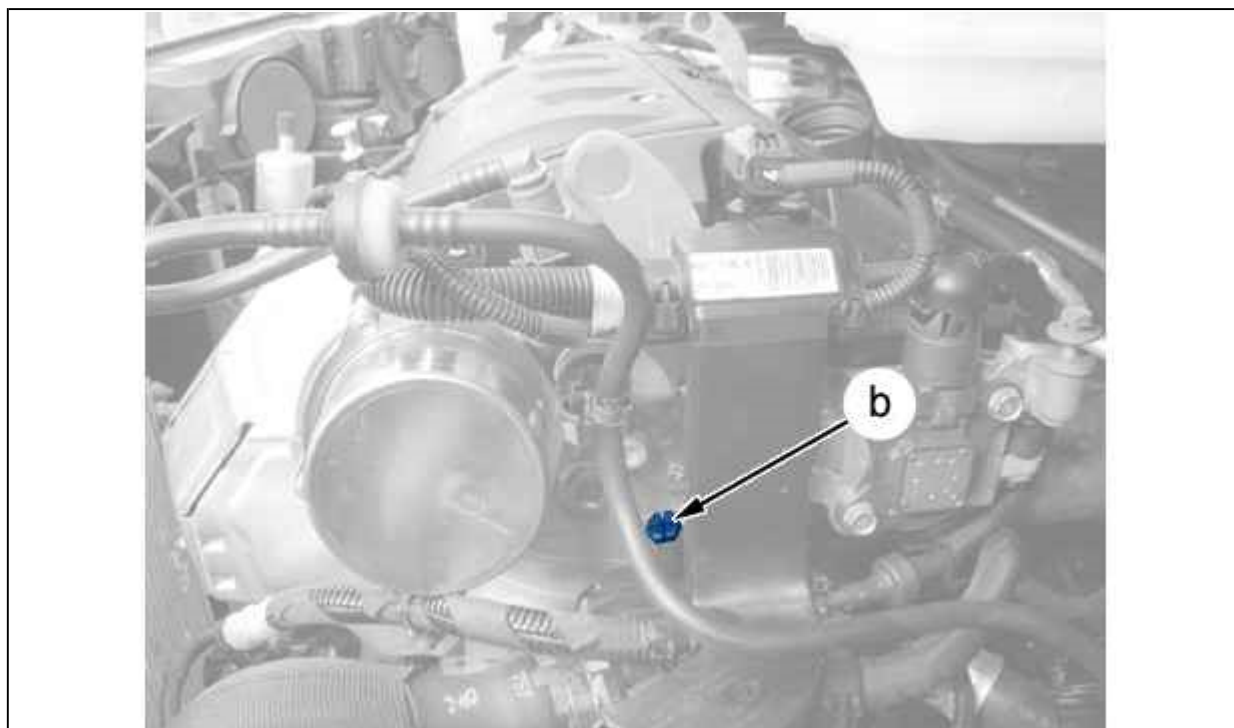

Рисунок : B1GI04LD

Отсоедините шланг (3).  
Дайте стечь охлаждающей жидкости.

### 3. Залив и прокачка контура

**ВНИМАНИЕ** : Прежде чем выполнять операцию по заливу, промойте систему охлаждения чистой водой.

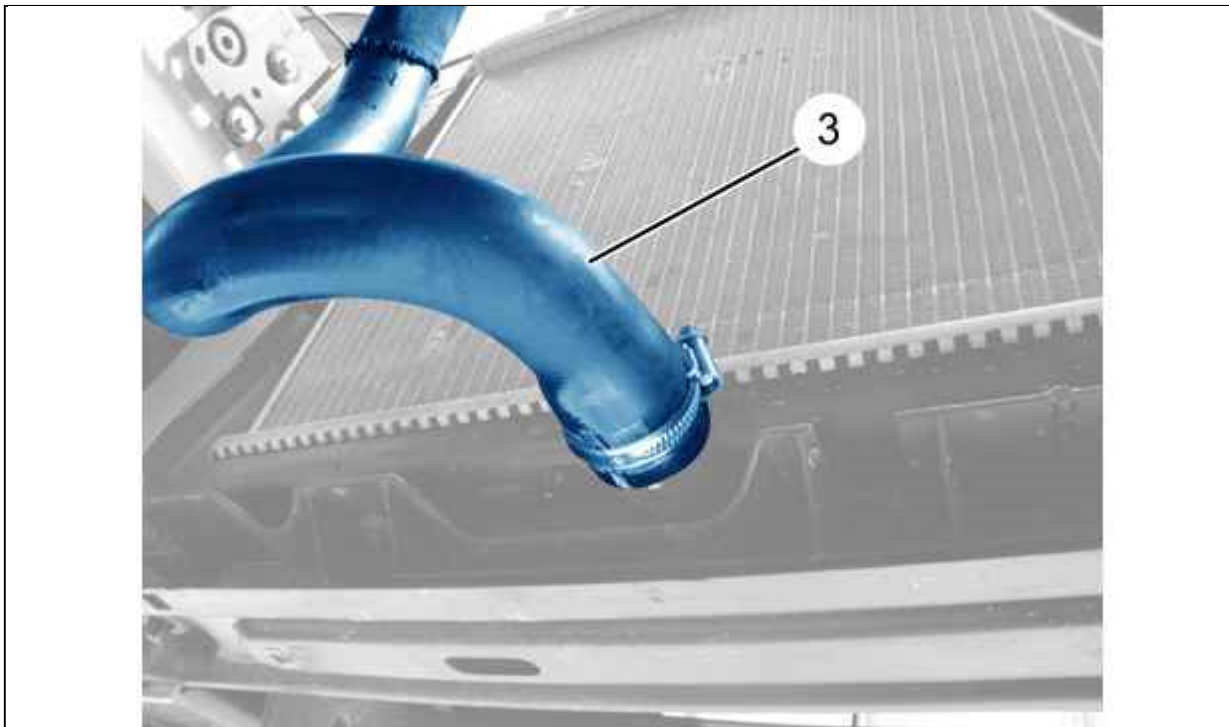
Присоедините нижний шланг (3).



Рисунок : B1GI020D

Установить заливочный цилиндр [0173], заглушку [0173-C] и адаптер [0173-B] на расширительный бачок.  
Медленно заполнить систему охлаждения двигателя чистой охлаждающей жидкостью.  
Поддерживать уровень жидкости в заливочном цилиндре на метке "1 литр".

Завернуть пробки "а", "b" сливных отверстий, как только начнет вытекать жидкость без пузырьков воздуха.

**ВНИМАНИЕ** : Перед запуском двигателя : Выключите систему кондиционирования, чтобы не вызвать включение электроклапана.

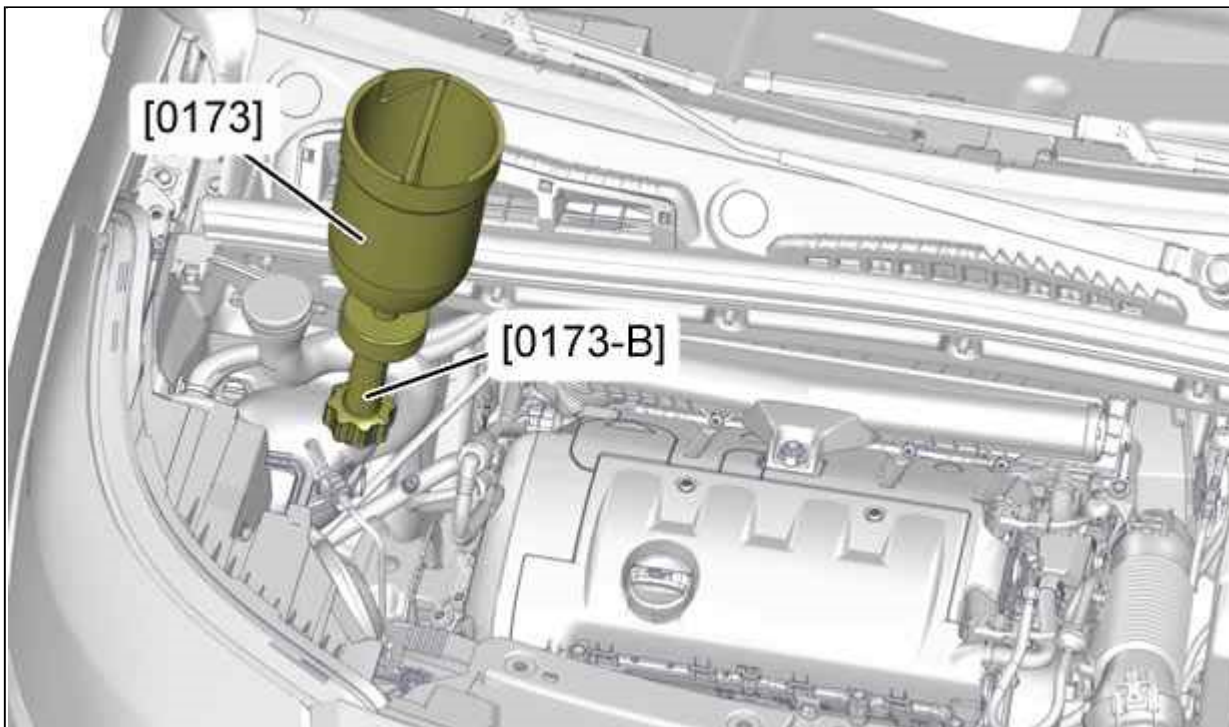
Запустить двигатель.

Поддерживать частоту вращения двигателя в пределах 1500...2000 мин-1 до окончания второго цикла охлаждения (Включение, затем остановка блока электроклапанов охлаждения двигателя).

Остановить двигатель.

Дать остыть двигателю.

Проверьте герметичность системы охлаждения.

Заглушить заливочный цилиндр [0173] с помощью заглушки [0173-С].

Снимите цилиндр для залива [0173].

Снимите адаптер [0173-В].

Проверить уровень охлаждающей жидкости - Довести до нормы уровень (При необходимости).

**ПРИМЕЧАНИЕ** : Расширительный бачок должен быть заполнен до положения между метками макси и мини.

Установить и затянуть пробку (1) на расширительном бачке .

Установить защитный щиток под двигателем .