

СНЯТИЕ - УСТАНОВКА : ИСПОЛНИТЕЛЬНЫЙ МЕХАНИЗМ УПРАВЛЕНИЯ



ОБЯЗАТЕЛЬНО : Соблюдайте чистоту и правила безопасного выполнения работ  .

1. Предварительные операции

В случае замены привода управления коробкой передач, выполните считывание значений счетчиков блока управления коробкой передач ; С помощью диагностического прибора .

Запишите параметры счетчиков блока управления коробкой передач.

Введите эти значения в новый блок управления коробкой передач.

Сбросьте давление в системе привода управления коробки передач  ; С помощью диагностического прибора  .

2. Инструменты

инструмент	Артикул	Обозначение
 <p>[0346-A]</p>	[0346-A]	Поручень
Рисунок : E5AB0ULT		

3. Снятие

Разблокируйте болты левого переднего колеса.

Поднимите и закрепите неподвижно автомобиль, вывесив передние колеса.

Отключить "плюсовой" провод от сервисной аккумуляторной батареи.

Снять :

- Болты левого переднего колеса
- Переднее левое колесо
- Защитный щиток под двигателем
- Передний левый брызговик
- Корпус воздушного фильтра(Двигатели DW 10BTED4, DW 10CTED4 и EW 10A)
- Воздушный резонатор (Двигатель EP6DT)



Рисунок : B2CG01ED

Отсоединить ; Отвести блок предохранителей (1) от защитной крышки аккумуляторной батареи (2) (Кроме двигателя DV6C)

Снять : Декоративная крышка аккумуляторной батареи (2) (Кроме двигателя DV6C).

Отключить "минусовой" провод от сервисной аккумуляторной батареи (3) (Кроме двигателя DV6C).

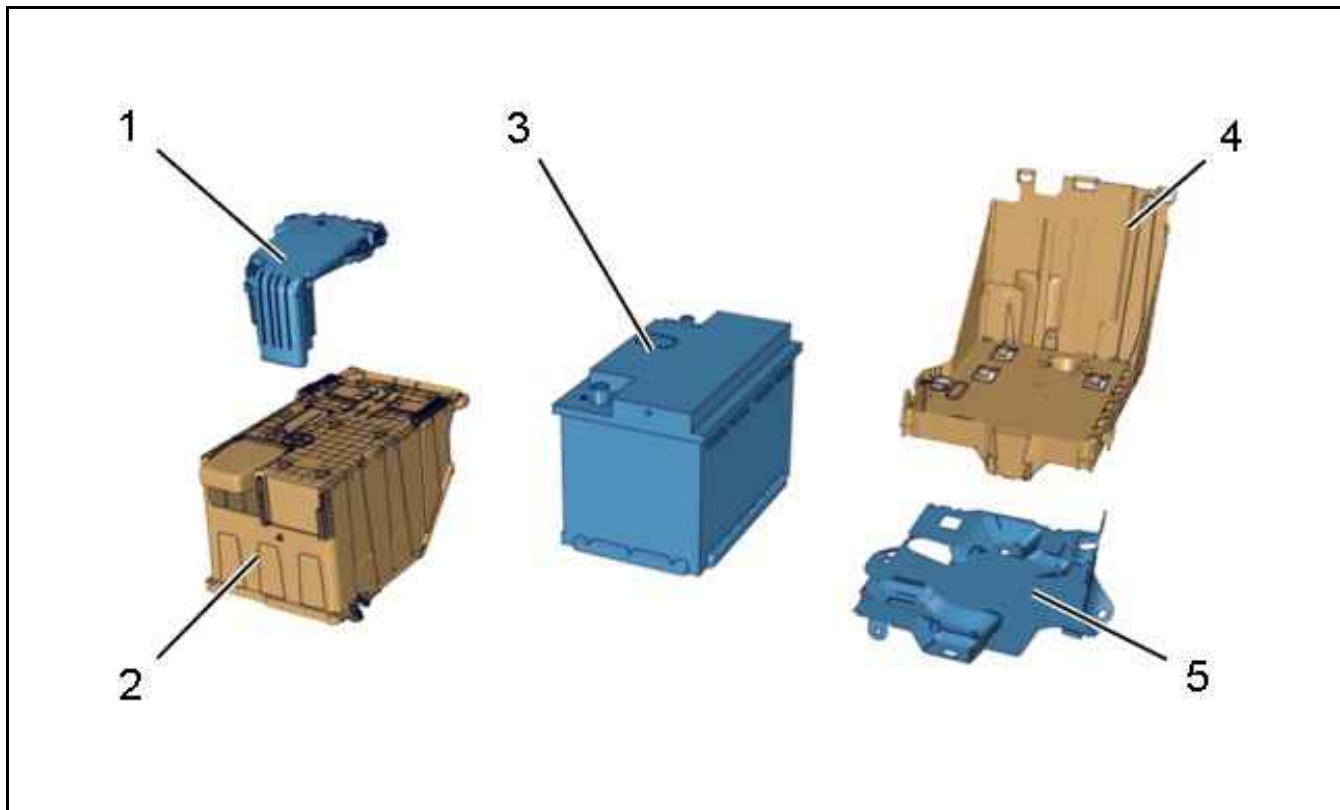
Снять :

- Сервисная аккумуляторная батарея (3) (Кроме двигателя DV6C)
- Ящик аккумуляторной батареи (4) (за исключением двигателя DV6C)
- Опору (5) ящика аккумуляторной батареи (4) (Кроме двигателя DV6C)

3.1. Двигатели DW10BTED4 - DW10CTED4 (С сажевым фильтром) DTR



Рисунок : B1BG001D

Отсоедините нижний и верхний воздушные шланги теплообменника (6).

Снять :

- Болт (7)
- Теплообменник (6)

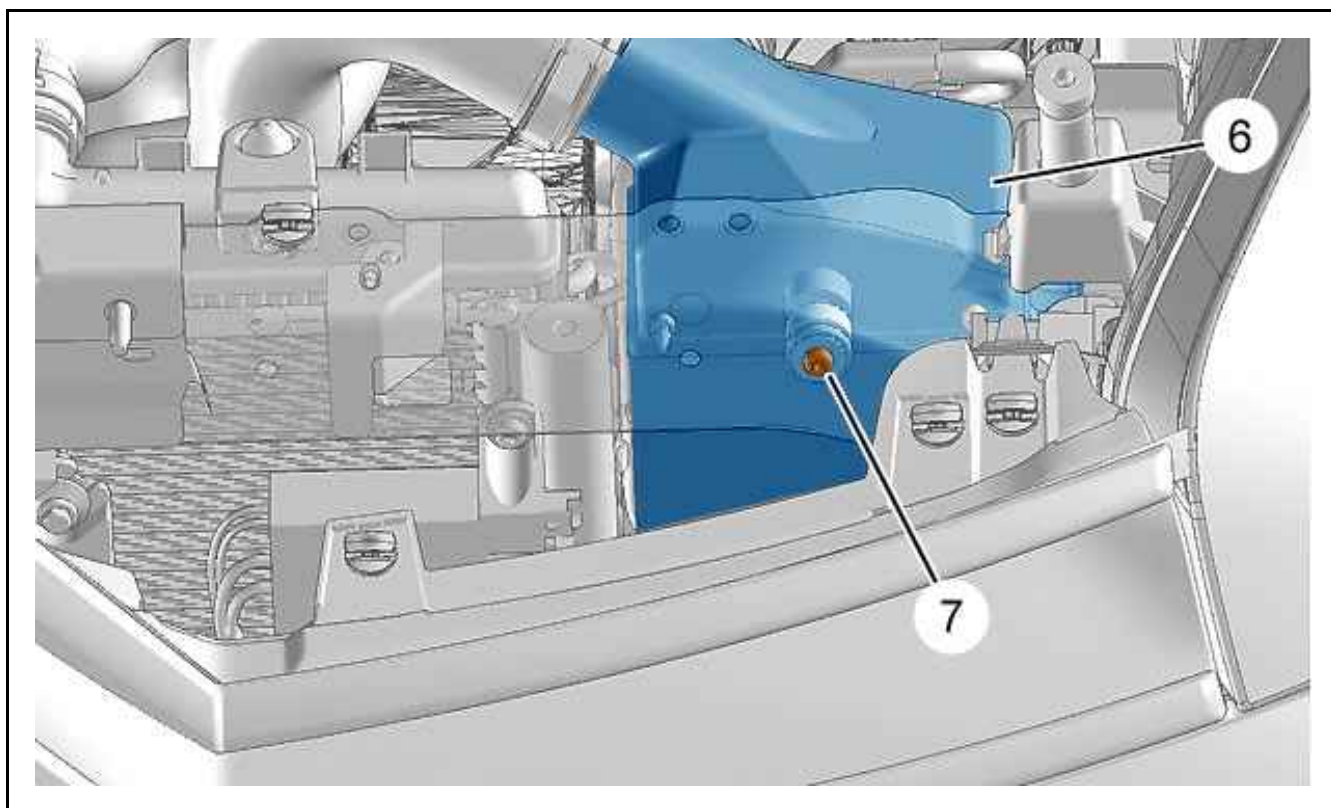

Рисунок : B1BG002D

Снимите нижний воздуховод (8).

3.2. Двигателя EP6DT

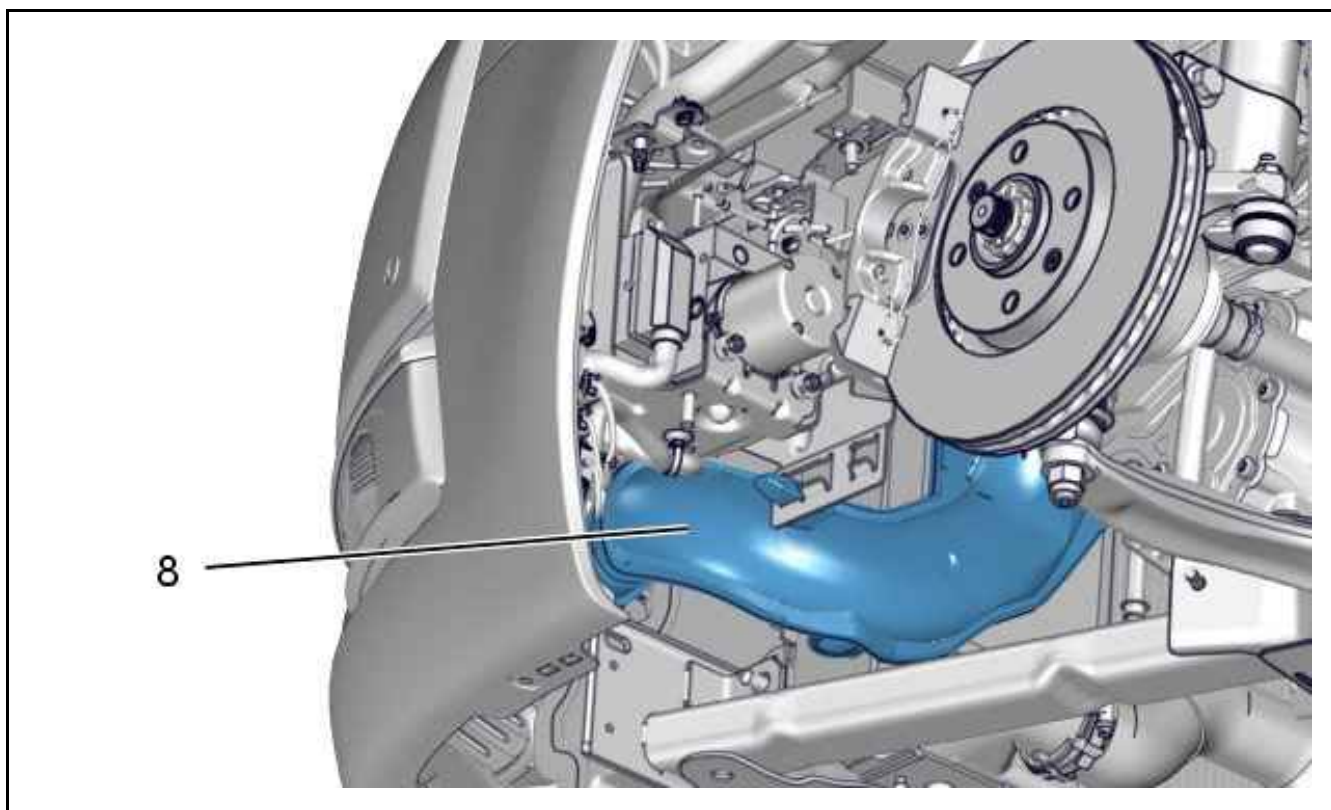

Рисунок : B1GG001D

Отстегнуть : Патрубок системы охлаждения (10) (в "а").

Снять болт (9).

Отодвинуть : Электрический жидкостный насос (11) системы охлаждения турбокомпрессора.

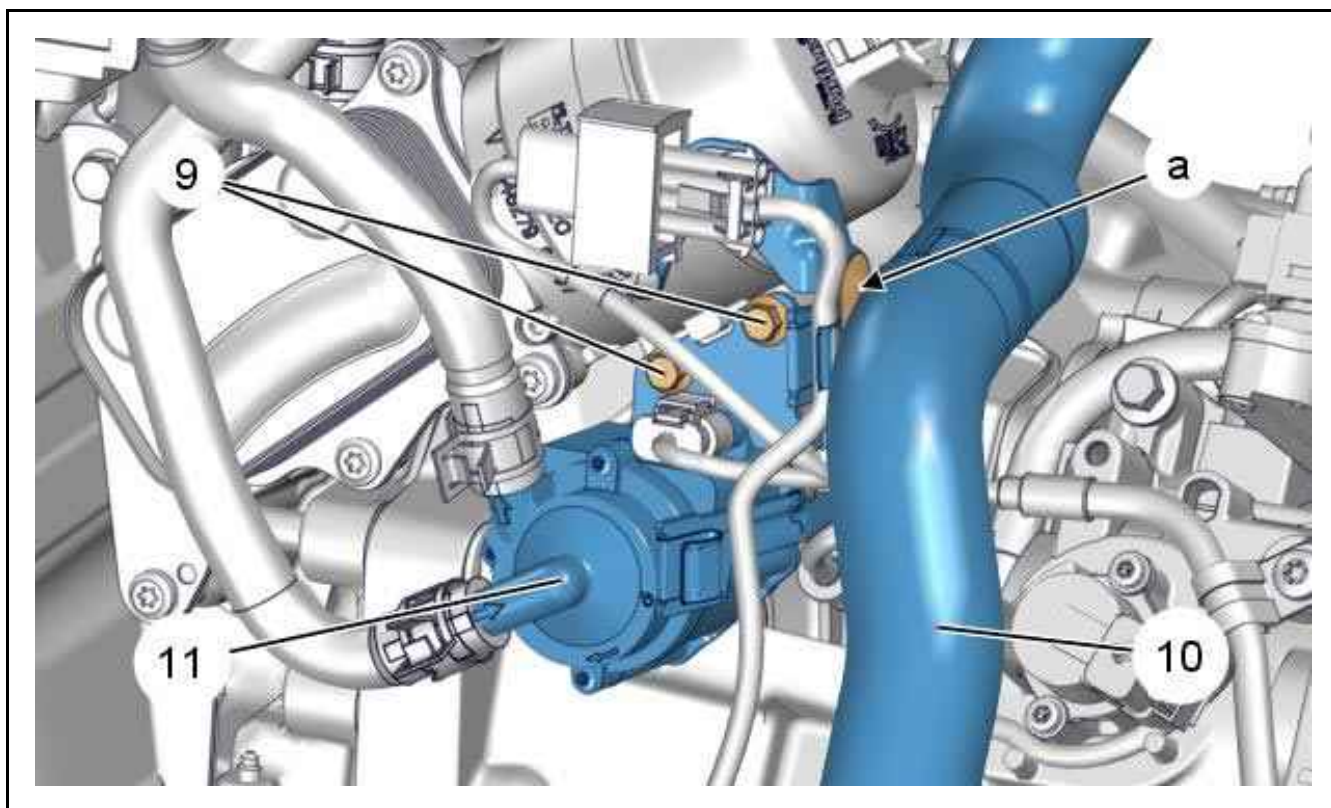
3.3. Двигателя DV6C STT

Снять резонатор и воздушную горловину .

3.4. Снятие (продолжение)



Рисунок : В2СG1QVD

Отключить электрические разъемы (в "b", "d").
Отстегнуть жгут проводки в "с".

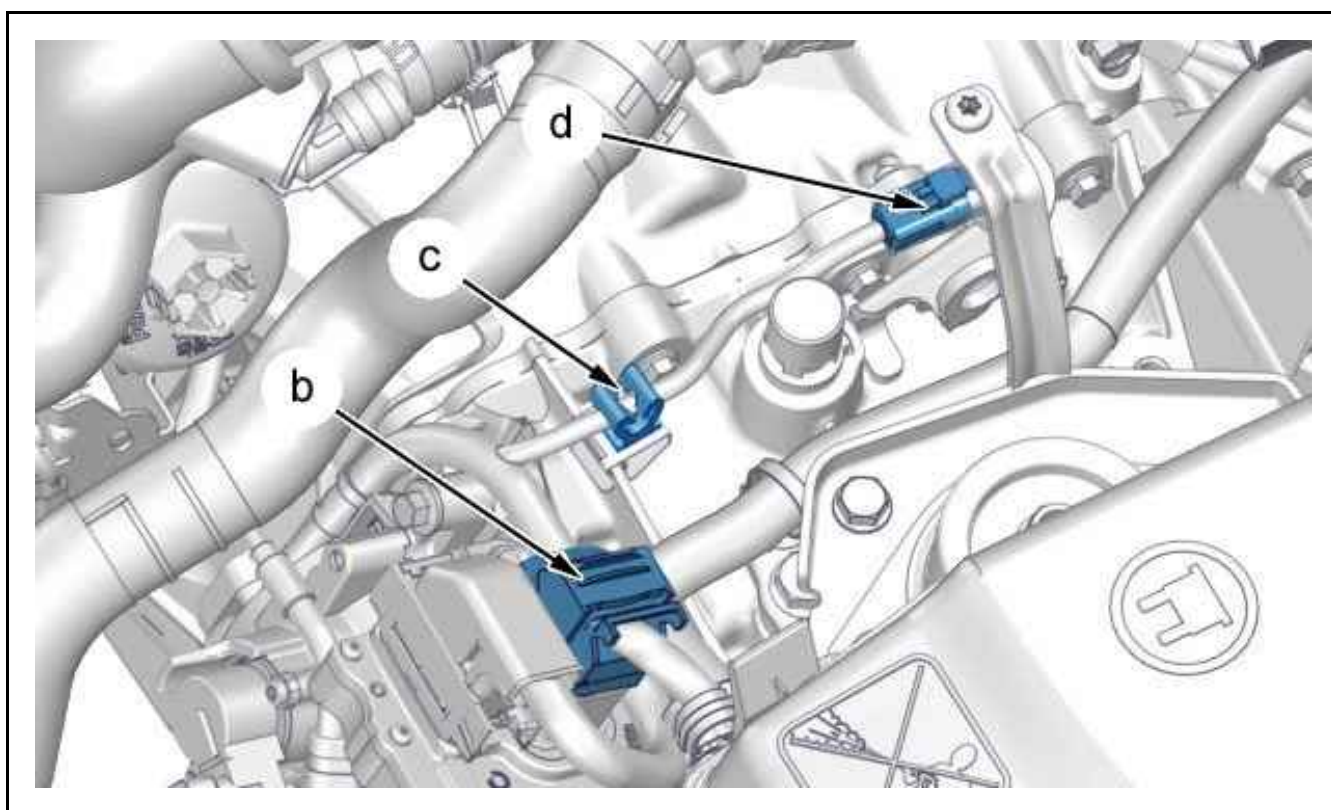

Рисунок : В2СG23BD

Отсоединить разъем (в "f").
Снять фиксатор (12).

ВНИМАНИЕ : Заглушите шланг (13) пробкой, чтобы не допустить попадание грязи в систему.

Отсоедините шланг (13) (в "e").

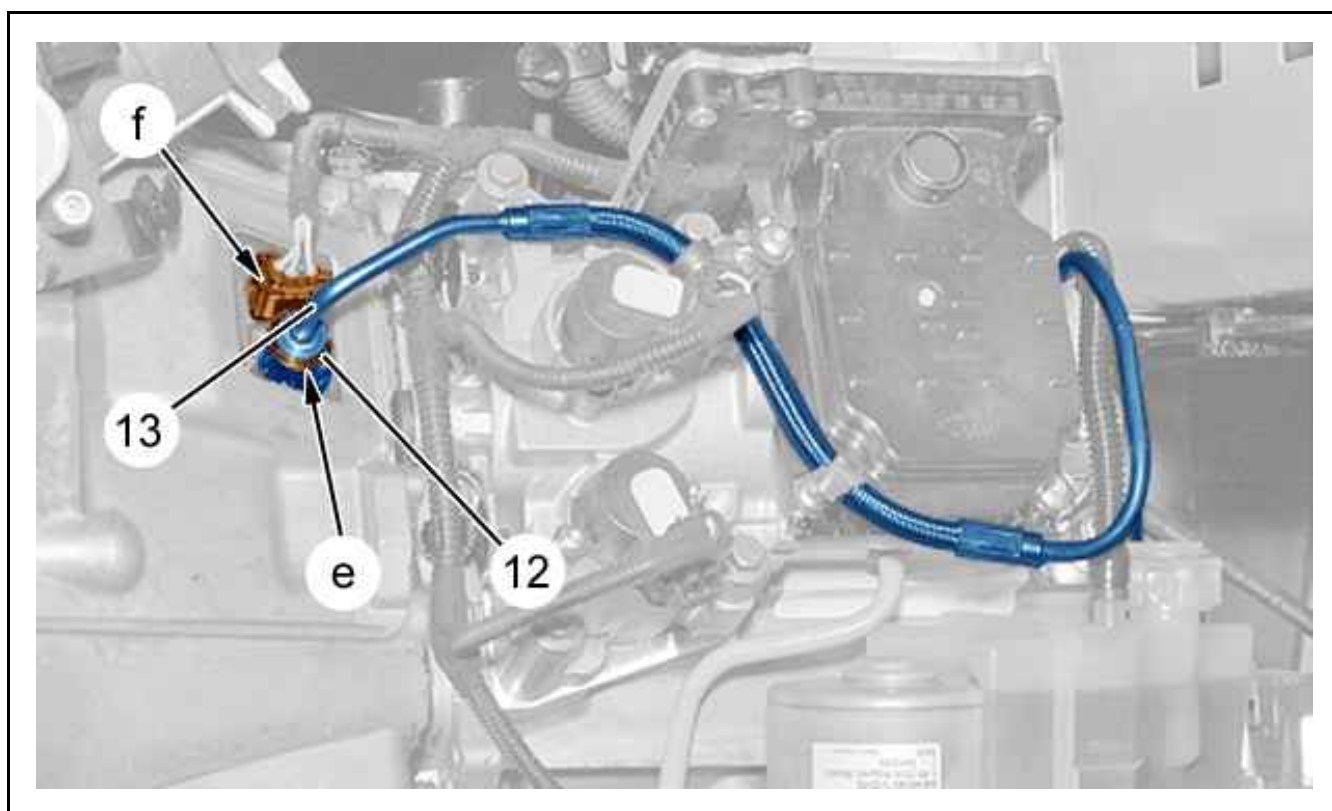

Рисунок : B2CG23ED

Установите поручень [0346-A] на приводе управления .

Заверните винты (14) в предназначенные для них резьбовые отверстия привода управления .

Затяните болта (14) моментом $1 \pm 0,1$ дН.м.

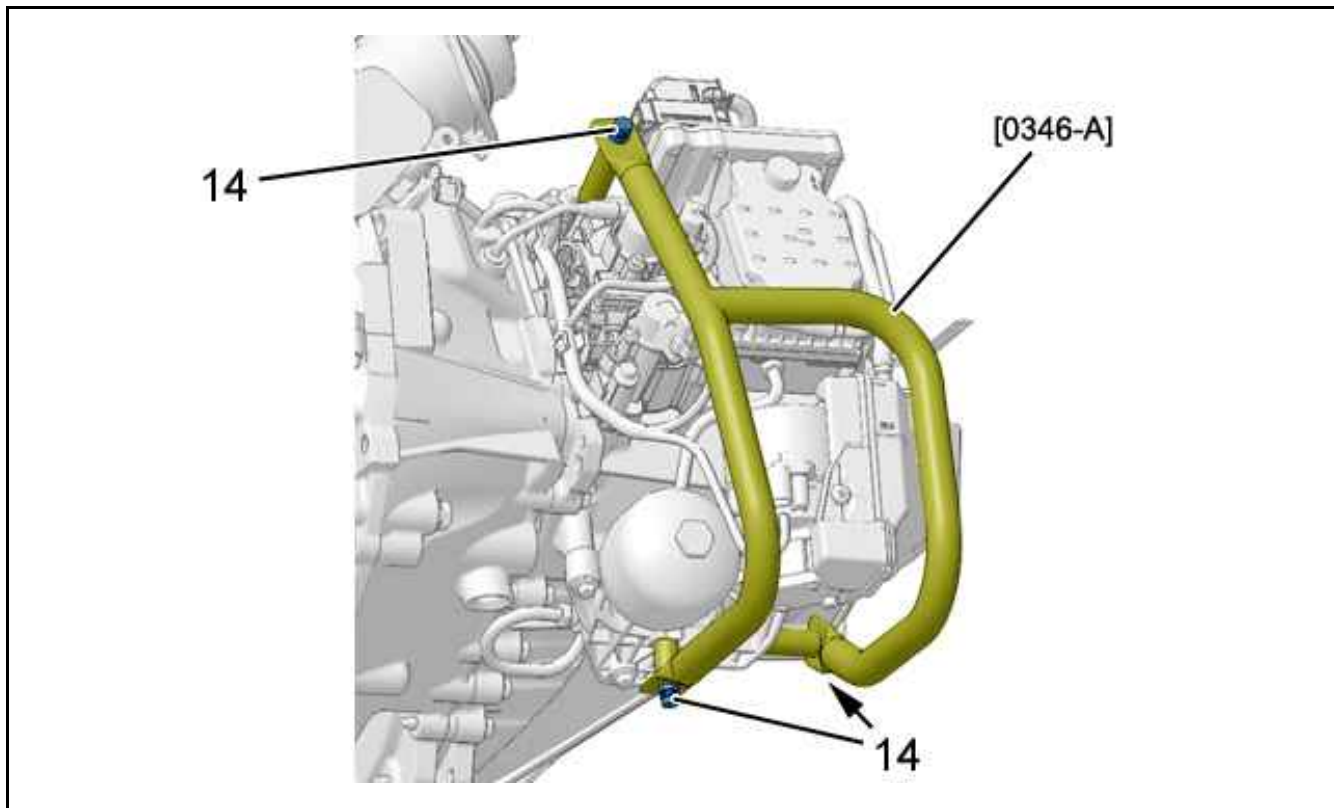

Рисунок : B2CG23HD

Снять болт (15).

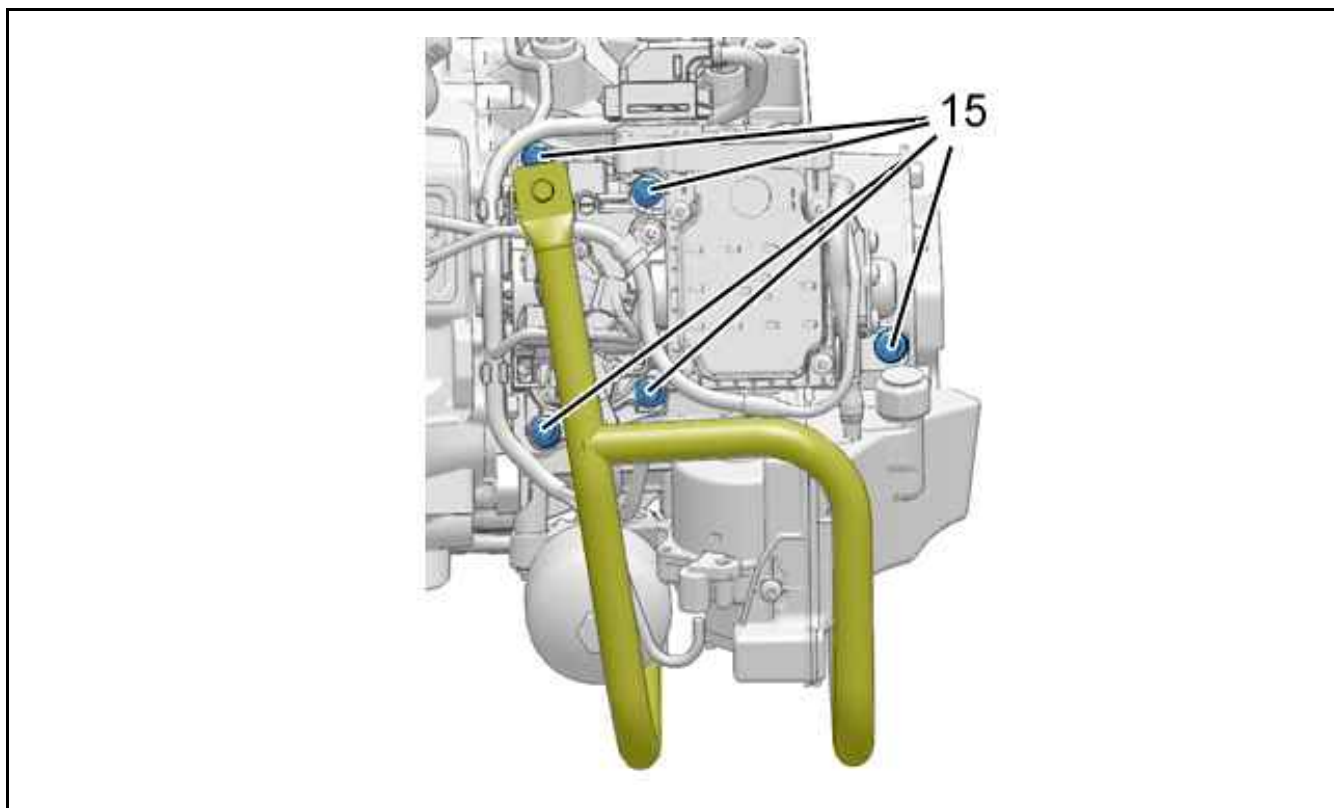

Рисунок : В2СG23KD

Снять :

- болтов (15)
- Привод управления (16)

4. Установка

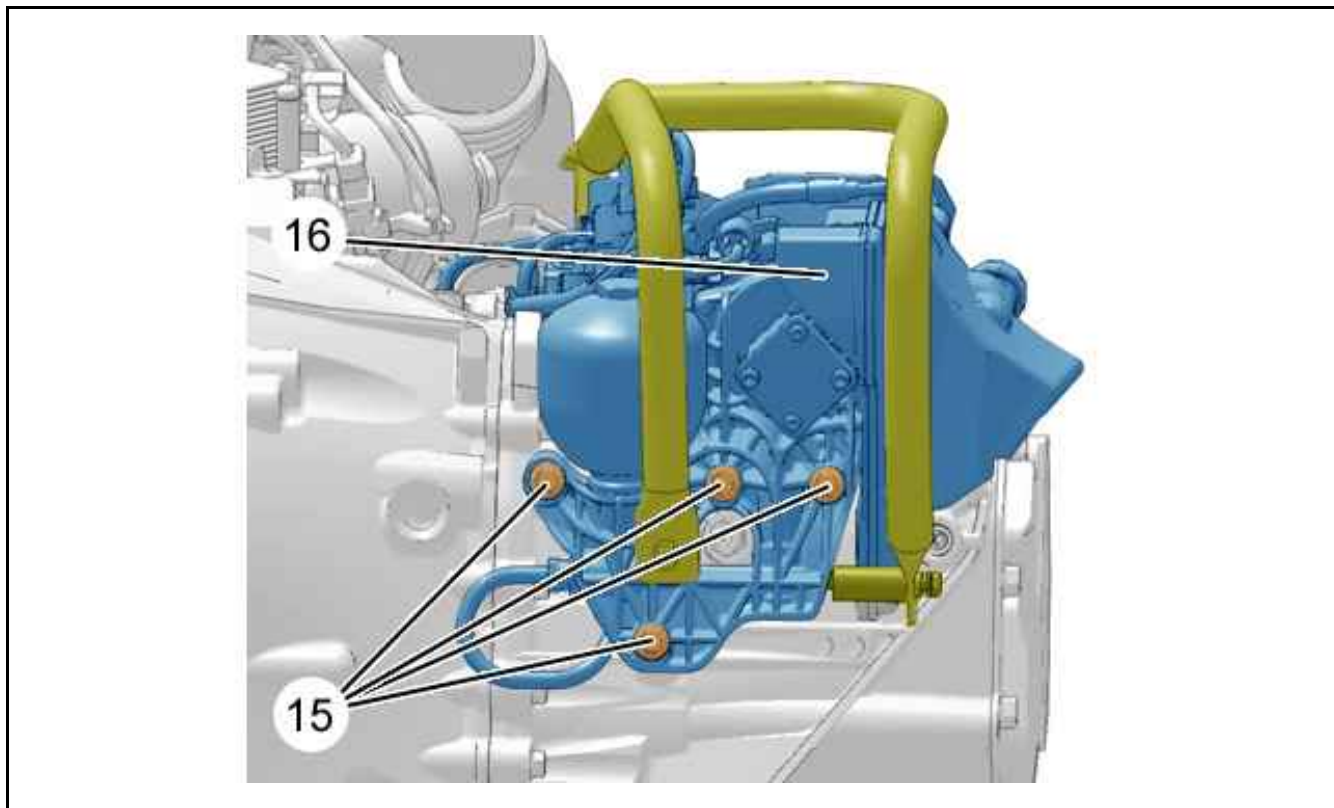
ВНИМАНИЕ : Соблюдайте требуемые моменты затяжки.

Моменты затяжки :

- Двигателя EP6DT ⓘ
- Коробка передач МСР ⓘ
- колеса ⓘ

Установите поручень [0346-А] на привод управления (16) (при необходимости).

Замените уплотнение между картером коробки передач и приводом управления (16).

ПРИМЕЧАНИЕ : Поверхности, обеспечивающие герметичность, должны быть совершенно чистыми.

Установите привод управления (16) на коробку передач .



Рисунок : B2CG2CDD

Установите болты (15).
Снять поручень [0346-A].

ВНИМАНИЕ : Нанести универсальную смазку TOTAL N4128 на основание разъема компьютера (в "b").

Отключить электрические разъемы (в "d", "b", "f").
Закрепить жгут проводки в "c".
Присоедините шланг (13) (в "e").
Установить фиксатор (12).

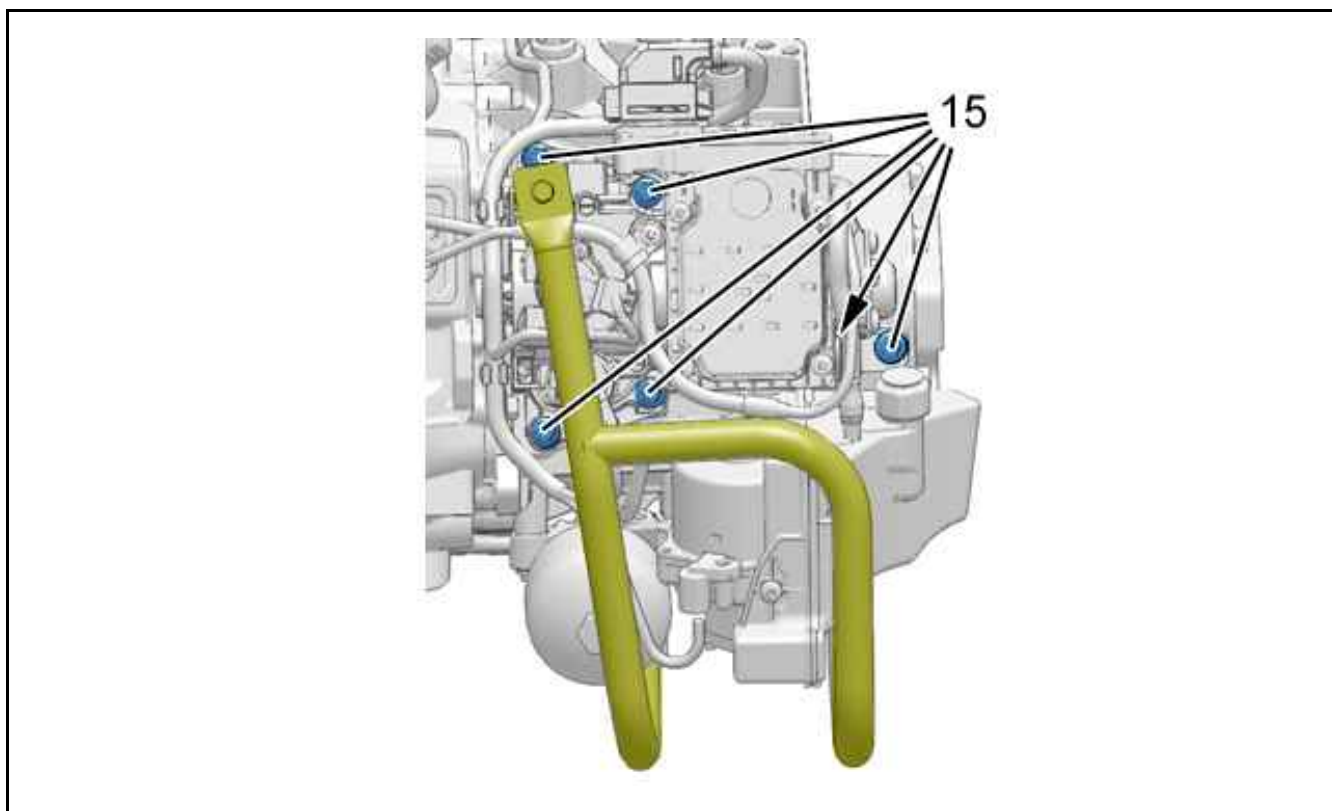
4.1. Двигателя DV6C STT

Установить резонатор и воздушную горловину .

4.2. Двигателя EP6DT

Установите : Электрический жидкостный насос (11) системы охлаждения турбокомпрессора.
Установите болты (9).
Прикрепить : Патрубок системы охлаждения (10) (в "a").

4.3. Двигателя DW10BTED4 - DW10CTED4 (С сажевым фильтром) DTR

Установите :

- Нижний воздушный шланг (8)
- Теплообменник (6)
- Болт (7)

Присоедините нижний и верхний воздушные шланги к теплообменнику (6).

4.4. Установка (продолжение)

Установите :

- Опору (5) ящика аккумуляторной батареи (4) (Кроме двигателя DV6C)
- Ящик аккумуляторной батареи (4) (Кроме двигателя DV6C)
- Сервисная аккумуляторная батарея (3) (Кроме двигателя DV6C)

Подключить "минусовой" провод сервисной аккумуляторной батареи (3) (Кроме двигателя DV6C).
Установите на место декоративную крышку аккумуляторной батареи (2) (Кроме двигателя DV6C).
Зафиксировать блок предохранителей (1) (Кроме двигателя DV6C).
Установите :

- Воздушный резонатор (Двигатель EP6DT)
- Корпус воздушного фильтра (Двигатели DW10BTED4, DW10CTED4 и EW10A)
- Передний левый брызговик
- Защитный щиток под двигателем
- Переднее левое колесо
- Болты левого переднего колеса
- Автомобиль на его колеса

ВНИМАНИЕ : Выполнить необходимые операции после подключения сервисной аккумуляторной батареи (3).

Подключить "плюсовой" провод сервисной аккумуляторной батареи (3).

5. Дополнительные операции

Выполните следующие операции ; С помощью диагностического прибора :

- **Воссоздание давления и прокачку гидравлического контура** 
- Обучение точки схватывания сцепления
- Обучение сетки коробки передач
- Введение параметров счетчиков в блок управления в новом приводе управления (16)

Выполните обучение величины момента двигателя, передаваемого на сцепление.