

автомобиль : BERLINGO II VU	различные виды информации водителя	OPR : 11751	информация о застёгивании ремня безопасности
область		функция	
составные части			

принцип BS11

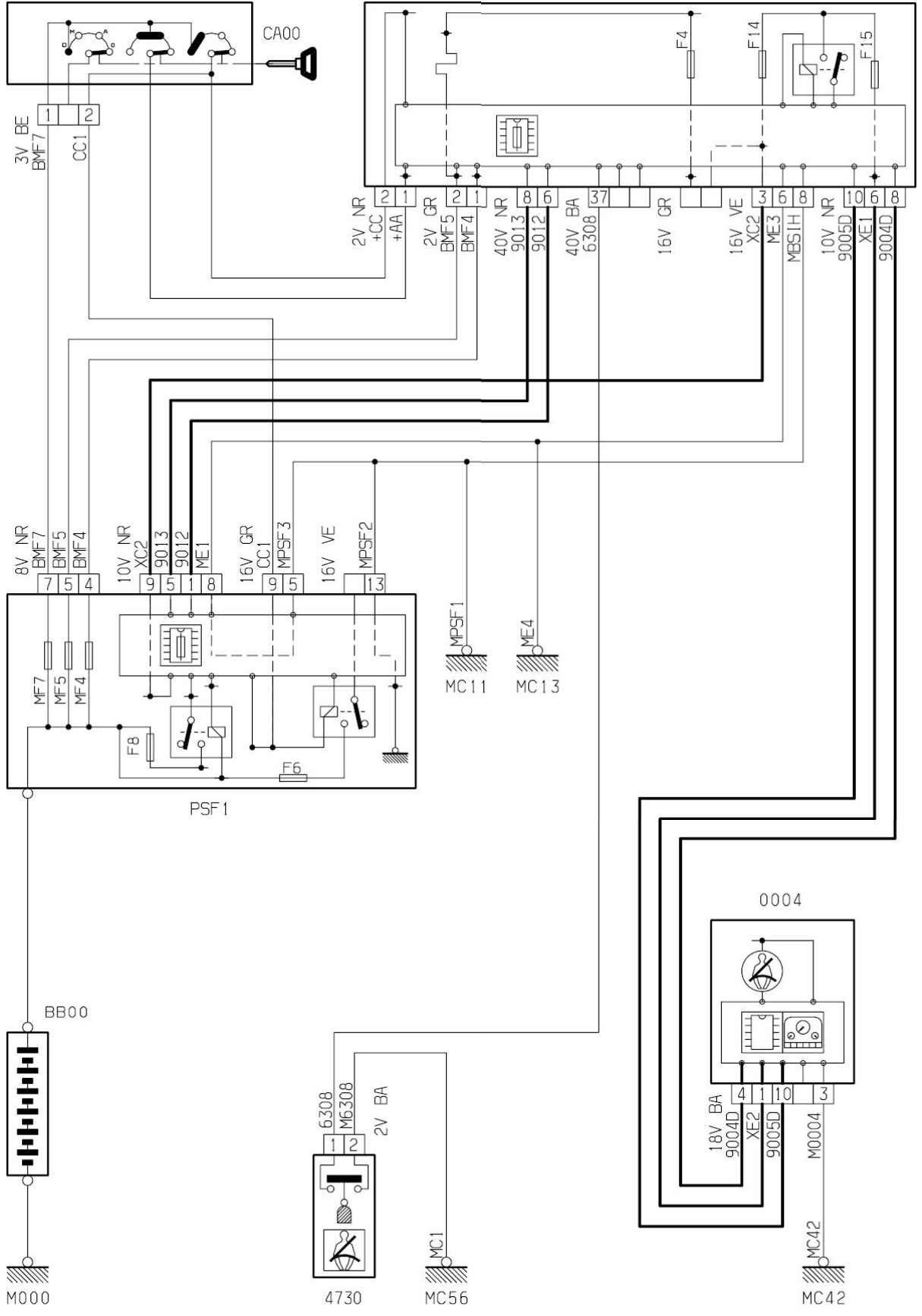

D3ARF6XR

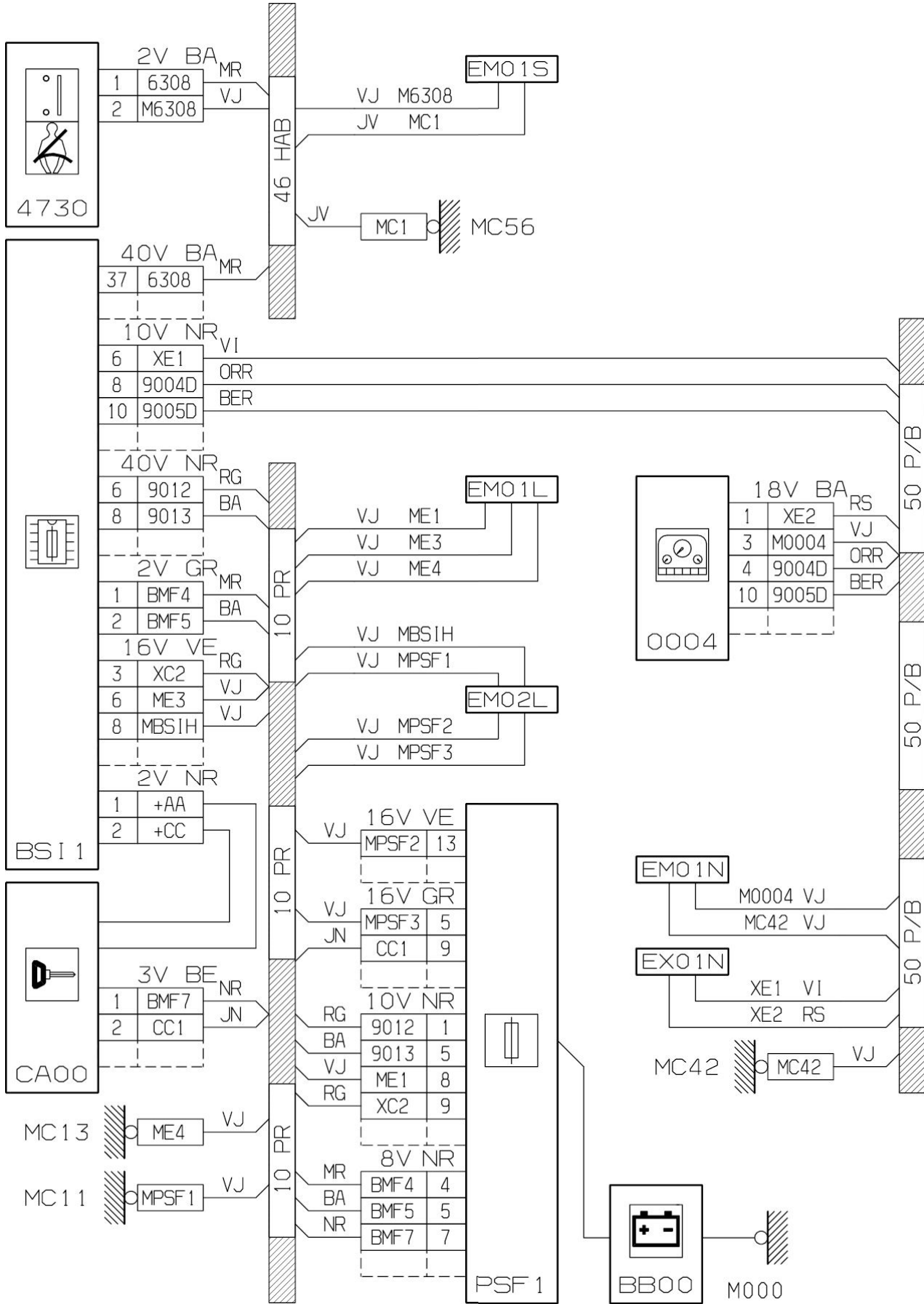

D3ARF6XC

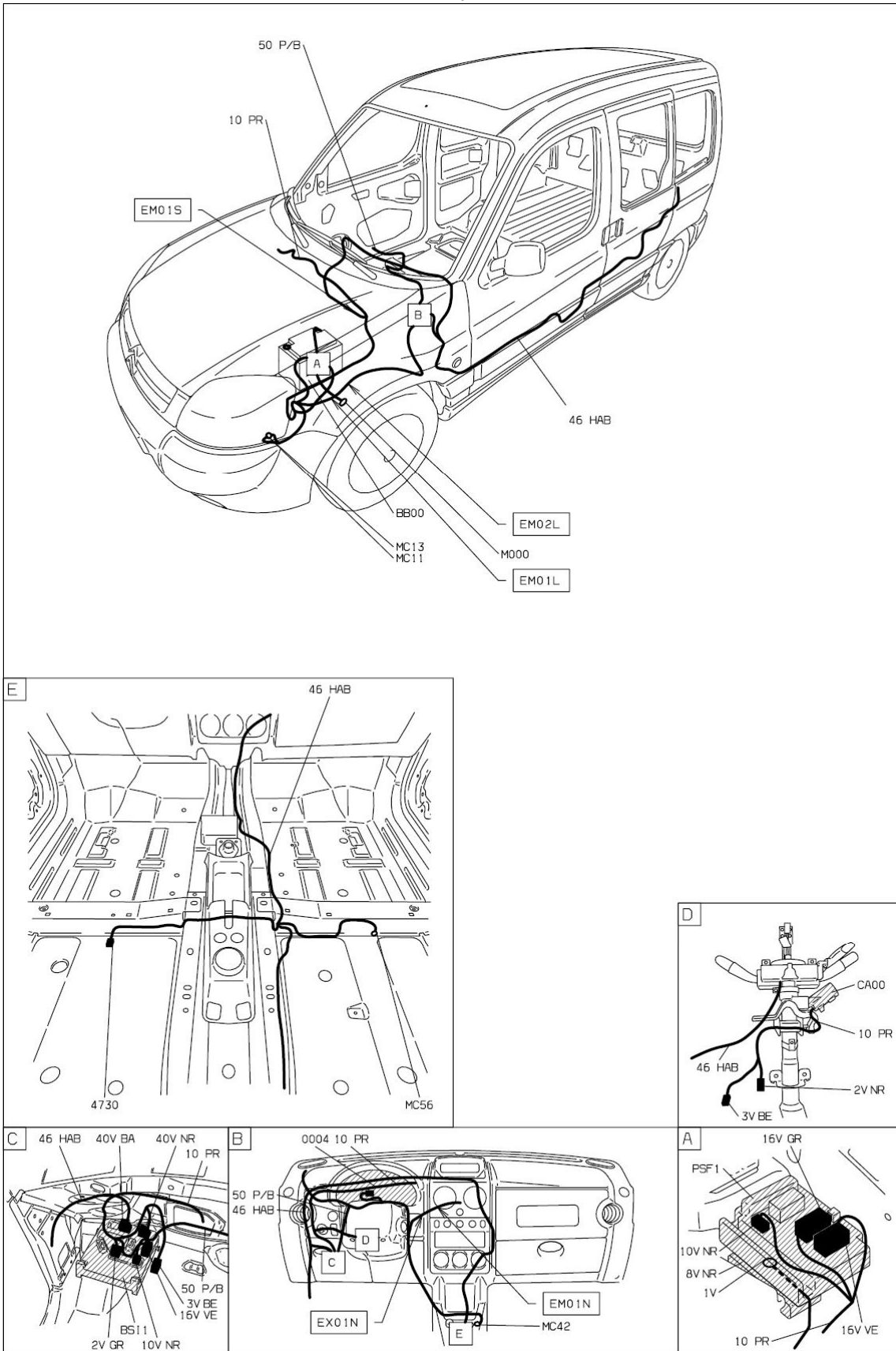

D3ARF6X1