



ЗНАЧЕНИЯ ДЛЯ ПРОВЕРКИ И РЕГУЛИРОВКИ : ГЕОМЕТРИЯ ПЕРЕДНЕГО И ЗАДНЕГО МОСТОВ (ГИДРАВЛИЧЕСКАЯ ПОДВЕСКА)

ПОДВЕСКА АКТИВНАЯ С АВТОМАТИЧЕСКОЙ РЕГУЛИРОВКОЙ

ОБЯЗАТЕЛЬНО : Соблюдайте чистоту и правила безопасного выполнения работ  .

ВНИМАНИЕ : При выполнении проверки и регулировки не выключайте зажигание.

1. Инструменты

Приспособления	Номер (реферанс)	Обозначение
<p>[9801-T]</p>  <p>Рисунок : E5AB070T</p>	[9801-T]	Диск для определения положения центра колеса (5 пальцев)
<p>[U701-0]</p>  <p>Рисунок : E5AB0ZWT</p>	[U701-0]	Измеритель посадки

2. Условия проверки и регулировки

Проверить давление в шинах.
 Установите автомобиль на 4 стоечный подъемник.
 Отпустите рычаг стояночного тормоза .
 Установите кузов в верхнее положение.

Установите кузов на нормальную высоту (рабочая высота для движения).
 Включить зажигание.
 Поднимите автомобиль.

3. Идентификация : Зоны измерения - Высоты кузова автомобиля при его установке на рабочую высоту



Рисунок : E1AM0BCD

Радиусы колес "R" :

- R1 : Радиус переднего колеса (левый)
- R1' : Радиус переднего колеса (правая)
- R2 : Радиус заднего колеса (левый)
- R2' : Радиус заднего колеса (правая)

Высота "H" :

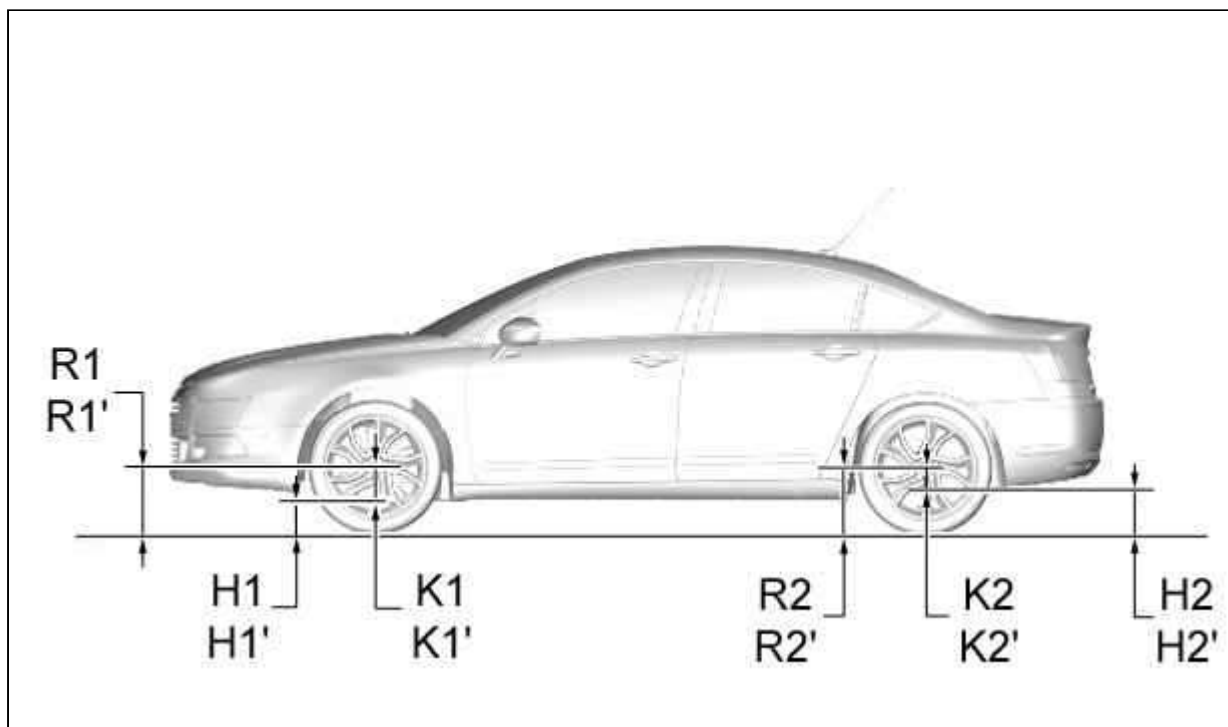
- H1 : Высота между зоной измерения под передним левым подрамником и землей
- H1' : Высота между зоной измерения под передним правым подрамником и землей
- H2 : Высота между зоной измерения под поперечиной задней левой оси и землей
- H2' : Высота между зоной измерения под поперечиной задней правой оси и землей

Высота "K" :

- K1 : Высота между осью колеса и зоной измерения под подрамником (передний левый)
- K1' : Высота между осью колеса и зоной измерения под подрамником (переднего правого)
- K2 : Высота между осью колеса и зоной измерения под поперечиной оси Заднюю левую
- K2' : Высота между осью колеса и зоной измерения под поперечиной оси (задним правым)



Рисунок : B3BB02MD

[9801-T] : калибр для измерения радиуса колеса 5-опорный.

"Z1" : Зона измерения под передней подmotorной рамой.

"Z2" : Зона измерения под поперечиной заднего моста.

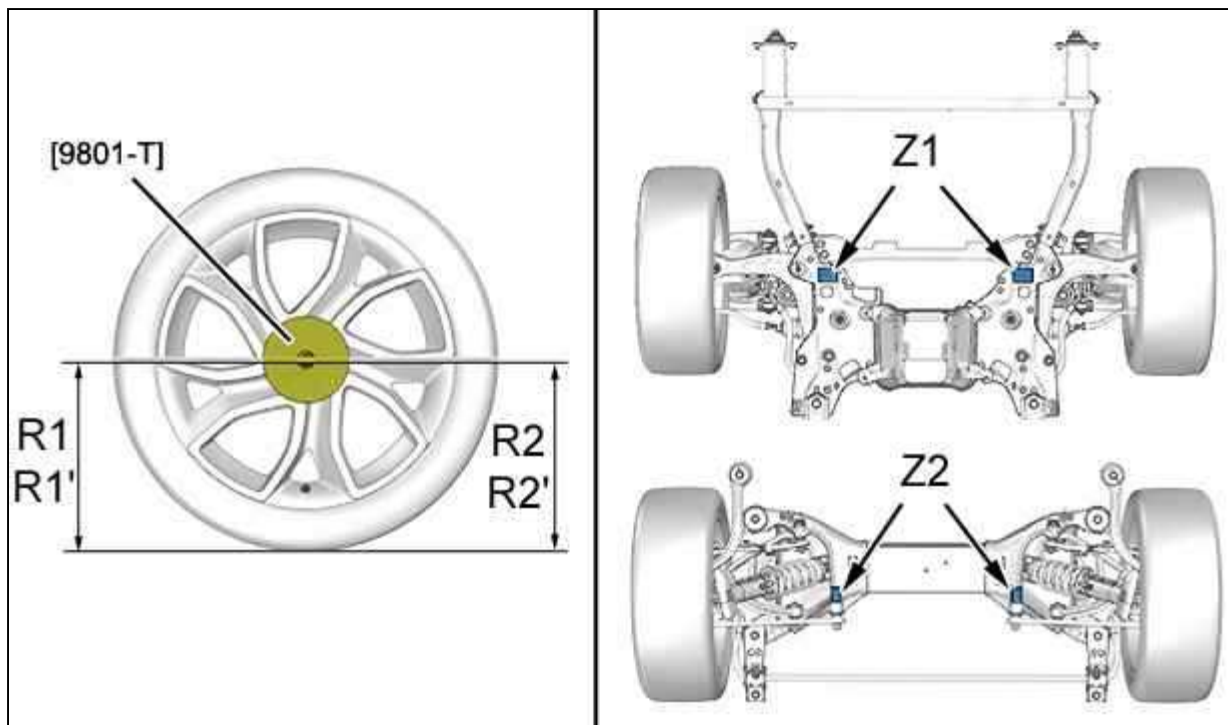
4. Номинальная высота кузова : Передний мост

Измерить радиус переднего колеса : R1 и R1' ; При помощи приспособлений [9801-T], [U701-0].

Измерить высоту спереди слева H1 и H1' от пола до места "Z1" под передним подрамником ; С помощью приспособления [U701-0].

Вычислить для передней части :

- $K1 = R1 - H1$
- $K1' = R1' - H1'$

Определите среднее арифметическое между левой и правой высотой : $(K1 + K1')/2$.

Величина при рабочей высоте кузова	
$(K1 + K1')/2$	$160 \pm 6 \text{ mm}$

4.1. 6-х цилиндровые двигатели

Если величина среднего положения подвески неверна, отрегулировать высоту автомобиля .

4.2. 4-х цилиндровые двигатели

Если величина среднего положения подвески неверна, отрегулировать высоту автомобиля .

5. Номинальная высота кузова : Задний мост

Измерить радиус заднего колеса : R2 и R2' ; С помощью приспособлений [9801-T] и [U701-0].

Измерить высоту сзади слева H2 и H2 от пола до места "Z2" под поперечиной заднего моста ; С помощью приспособления [U701-0].

Вычислить для задней части :

- $K2 = R2 - H2$

- $K2' = R2' - H2'$

Определите среднее арифметическое между левой и правой высотой : $(K2 + K2')/2$.

Величина при рабочей высоте кузова	
$(K2 + K2')/2$	$106 \pm 6 \text{ mm}$

5.1. 6-х цилиндровые двигатели

Если величина среднего положения подвески неверна, отрегулировать высоту автомобиля ⓘ.

5.2. 4-х цилиндровые двигатели

Если величина среднего положения подвески неверна, отрегулировать высоту автомобиля ⓘ.

6. Геометрия передней подвески



Рисунок : B3CP0BUD

"A" меньше "B": Положительное схождение (+) (схождение).

"A" больше "B": Отрицательное схождение (-) (схождение колес наружу).

Контрольные значения		
Шины	225/60 R 16	225/55 R 17 245/45 R 18 245/40 R 19
Развал колес (не регулируется)	$-0^{\circ}16' \pm 0^{\circ}30'$	$-0^{\circ}17' \pm 0^{\circ}30'$
Продольный наклон стойки переднего колеса (не регулируется)	$5^{\circ}30' \pm 0^{\circ}30'$	$5^{\circ}30' \pm 0^{\circ}30'$
Угол поворотного кулака (не регулируется)	$8^{\circ}06' \pm 0^{\circ}30'$	$8^{\circ}06' \pm 0^{\circ}30'$
Параллельность оси (регулируемое)	$-0^{\circ}09' \pm 0^{\circ}09'$	$0^{\circ}09' \pm 0^{\circ}09'$
Асимметрия развала колёс: $+0^{\circ}50' / -0^{\circ}24'$ Асимметрия продольного наклона стойки переднего колеса : $\pm 0^{\circ}30'$ Асимметрия угла наклона поворотного кулака : $\pm 0^{\circ}30'$		

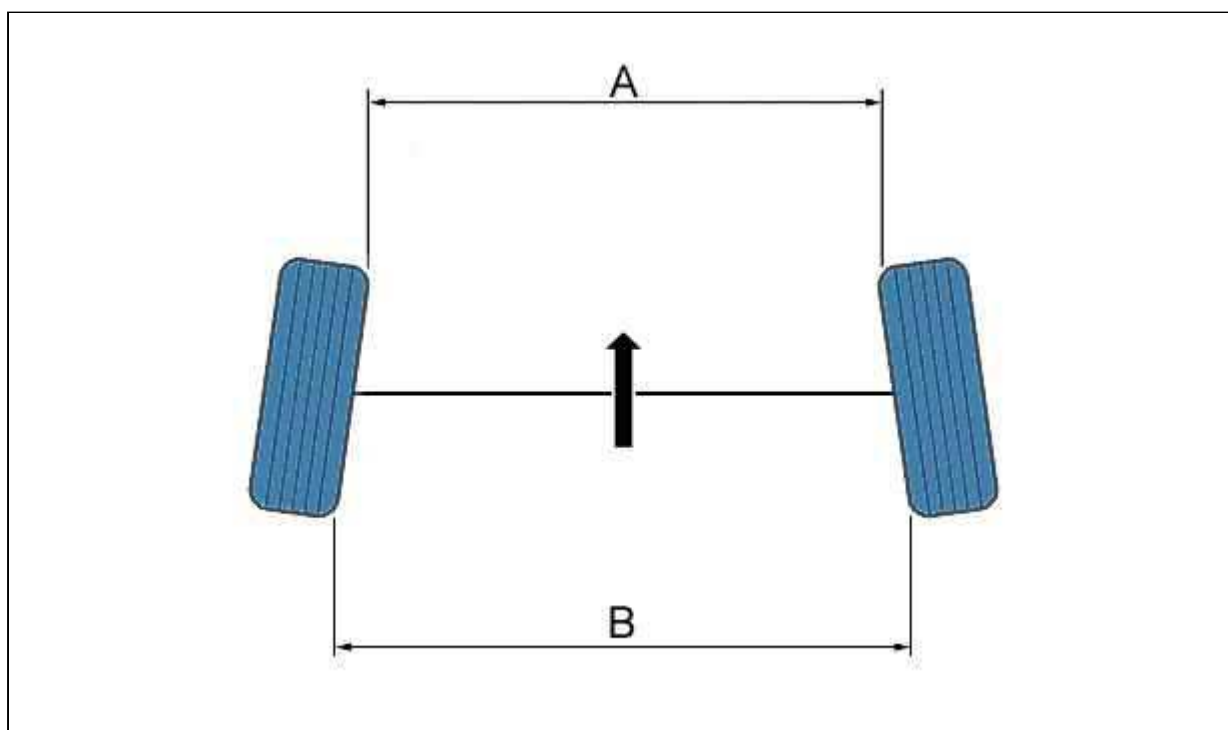
Распределите симметрично, левое колесо-правое колесо, глобальную величину параллельности.

7. Геометрия задней подвески

Контрольные значения	
Шины	225/60 R 16
	225/55 R 17
	245/45 R 18
	245/40 R 19
Развал колес (не регулируется)	$-1^{\circ}16' \pm 0^{\circ}30'$
Угол подъемной силы	$0^{\circ} \pm 0^{\circ}30'$
Параллельность оси (регулируемое)	$0^{\circ}34' \pm 0^{\circ}09'$
Асимметрия развала колёс: $\pm 0^{\circ}30'$	