

24 мая 2010 г.
21:19

СНЯТИЕ – УСТАНОВКА : РЕМЕНЬ ГРМ :

СИСТЕМА ВПРЫСКА EW10J4 C OPR 09492

ОБЯЗАТЕЛЬНО : Соблюдайте требования обеспечения безопасности .

1. Рекомендуемые приспособления и инструмент

Коробка С.0189 .



Рисунок : E5AP1J0C

[1] калибровочный штифт для распределительного вала (-).0189.A .

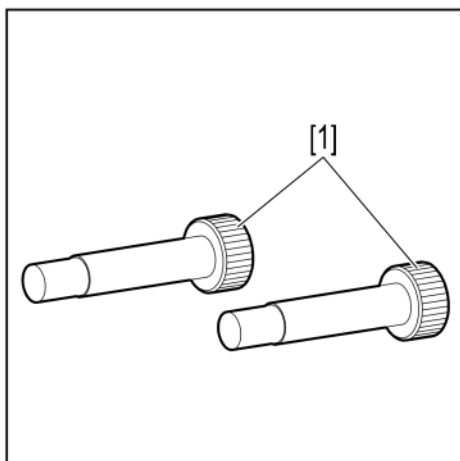

Рисунок : E5AP27AC

[2] палец блокировки коленвала (-).0189.R .

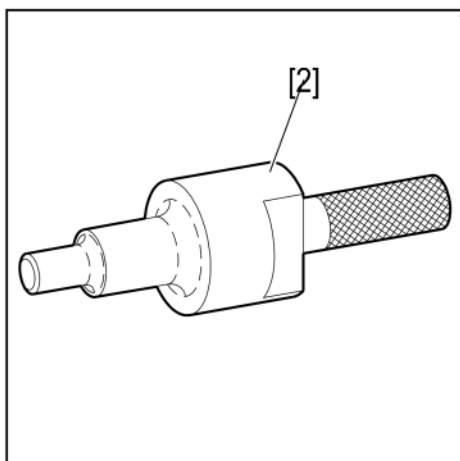

Рисунок : E5AP1J1C

[3] Скоба для фиксации привода ГРМ (-).0189.К .

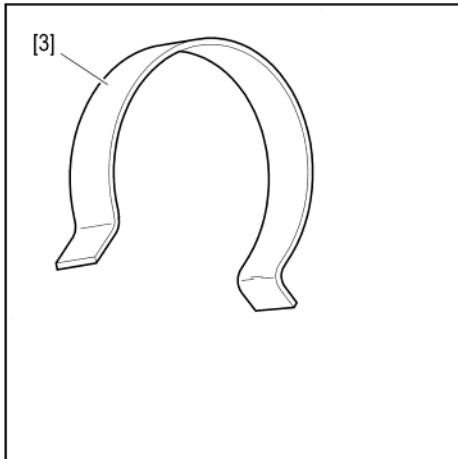

Рисунок : E5AP052C

[4] переходник для угловой затяжки 4069-Т .

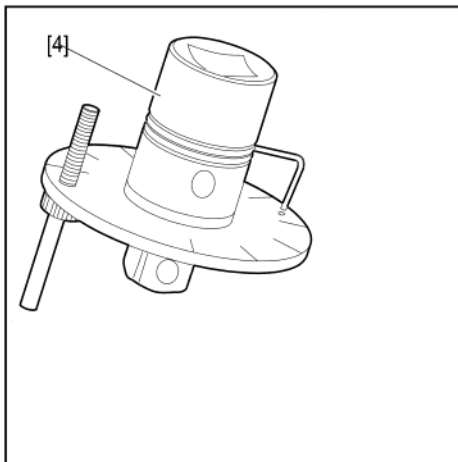

Рисунок : E5AP27BC

[5] инструмент для изменения положения и для фиксации натяжного ролика (-).0189.S .

[5a] (-).0189.S1 .

[5b] (-).0189.S2 .

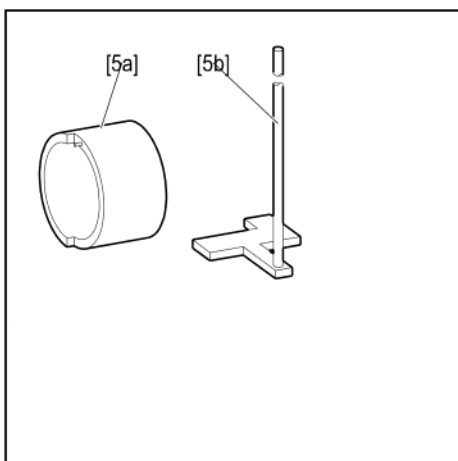
Дополнительные инструменты : Съёмник для пластмассовых фиксаторов 7504-T .

2. Снятие

Отсоедините отрицательную клемму аккумуляторной батареи (см. соответствующую операцию) .

Поднять и закрепить автомобиль так, чтобы передние колеса не касались пола .

Снимите ремень привода агрегатов (см. соответствующую операцию) .

Открепите от корпуса ГРМ и отведите в сторону шланг подачи топлива .



Рисунок : B1BP2V4C

Снимите верхний кожух привода газораспределения (1) .

Провернуть двигатель с помощью винта (3) шестерни коленчатого вала (2) до положения фиксации .

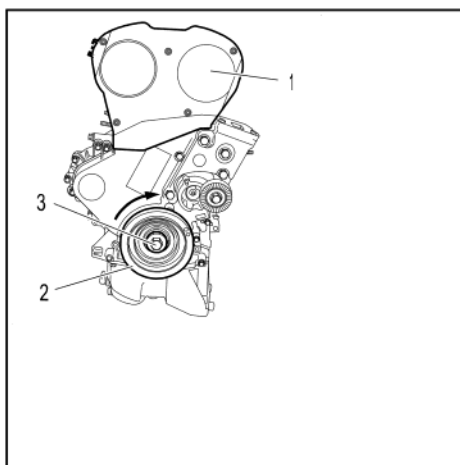

Рисунок : B1BP2VVD

Заблокируйте коленвал с помощью пальца [2] .

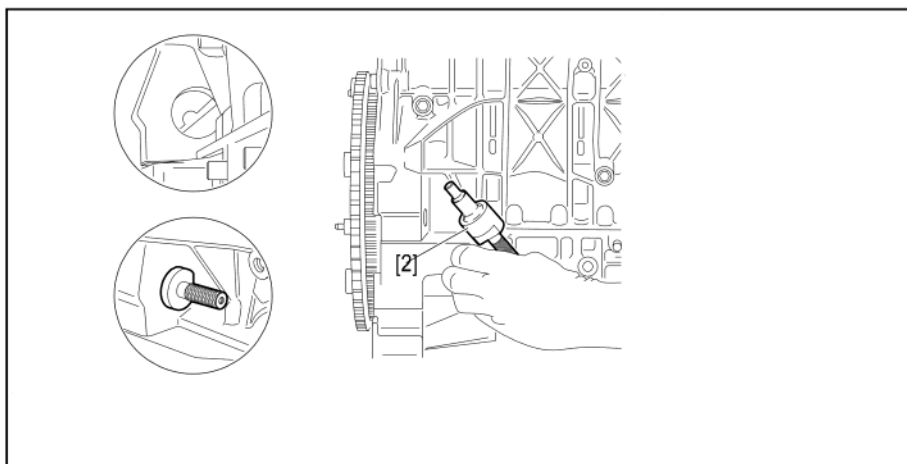

Рисунок : B1EP1BBD

Заблокируйте распредвалы (5) и (6) с помощью приспособления [1] .

Снимите :

- Болт (3)
- Шкив коленчатого вала (2)
- Нижний картер привода ГРМ (4)

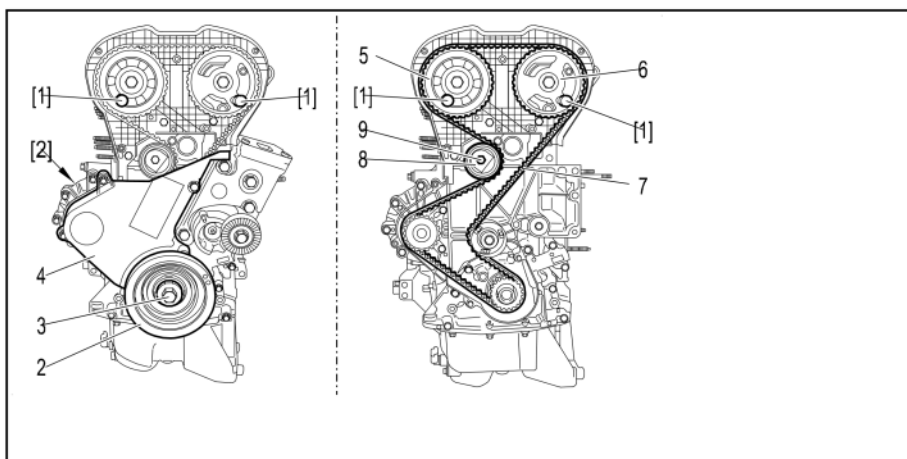
ОБЯЗАТЕЛЬНО : Никогда не снимайте шкив коленвала (2), предварительно не заблокировав коленвал и распредвалы .

Отверните болт (9) натяжного ролика (8) .

Поверните натяжной ролик (8) по часовой стрелке .

Снимите ремень газораспределения (7) .

3. Установка



Рисунок : B1EP1BCD

Поверните ролик натяжного устройства (8) с помощью приспособления [5a] до перехода за выступ "b" .

Position tool [5b] to lock the index (a) .

Снимите приспособление [5a] .

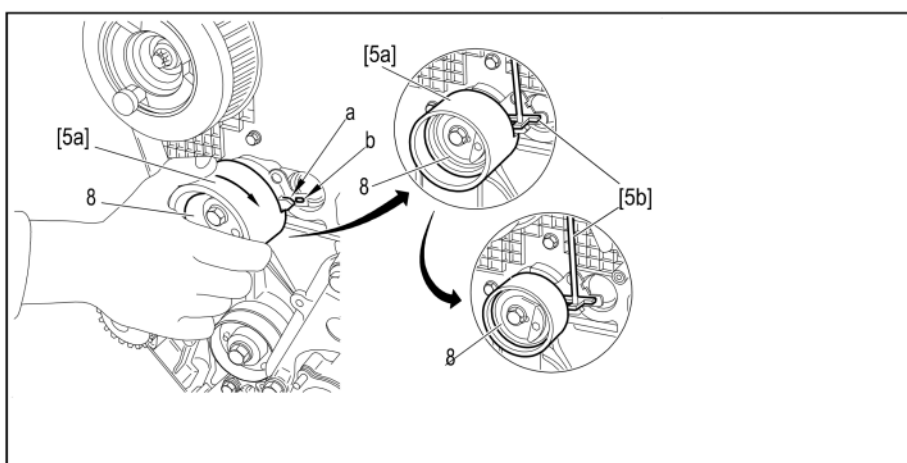

Рисунок : B1EP1BDC

Установите ремень привода ГРМ (7) на шкив коленвала .

Удерживайте ремень привода ГРМ (7) с помощью приспособления [3] .

Установите на место ремень привода ГРМ (7), соблюдая следующую последовательность действий :

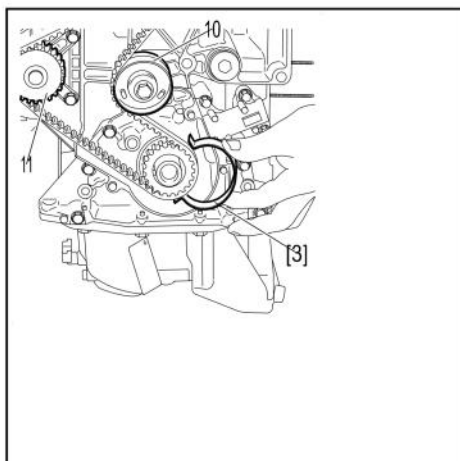
- Обводной ролик (10)
- Шкив распределительного вала впускных клапанов (6)
- Шкив распределительного вала выпускных клапанов (5)
- Насос системы охлаждения (11)
- Натяжной ролик (8)

ПРИМЕЧАНИЕ : Проверьте, чтобы ремень (7) ровно располагался относительно наружных торцев различных роликов и шестерен .

Снимите :

- Приспособление [3]
- Приспособление [1] со шкива распредвала выпускных клапанов
- Приспособление [5b] с ролика натяжного устройства (8)

Установите :

- Нижний кожух привода ГРМ (4)
- Шкив (2)
- Винт (3) шкива коленвала

Затяните болты (3) до момента затяжки $4 \pm 0,4$ даН.м, затем выполните угловую затяжку до угла $53 \pm 4^\circ$, С помощью приспособления [4] .

4. Натяжение ремня привода ГРМ



Рисунок : B1EP1BEC

Поверните натяжной ролик (8) в направлении, указанном стрелкой " c " С помощью шестигранного ключа в зоне " d " .

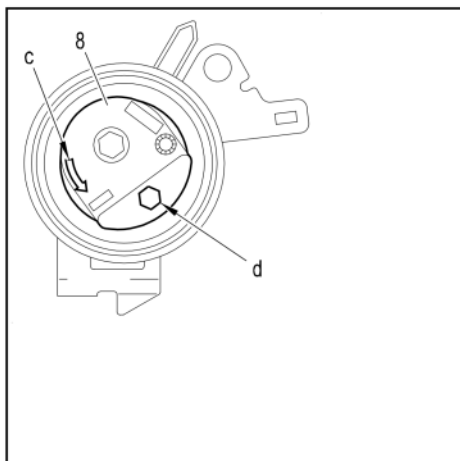

Рисунок : B1EP1BFC

Позиционируйте указатель " a " в положении " f " .

ОБЯЗАТЕЛЬНО : Угол между указателем " a " и выемкой " g " должен быть равен 10° . В противном случае замените натяжной ролик или ремень привода ГРМ вместе с натяжным роликом .

Затем подведите указатель " a " к положению регулировки " g " , повернув натяжной ролик в направлении стрелки " e " .

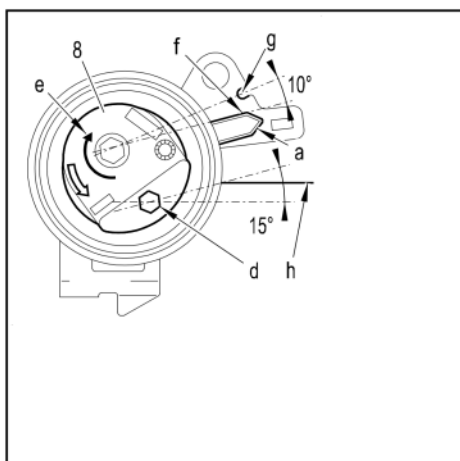
ВНИМАНИЕ : Указатель " a " не должен проходить за прорезь " g " . В противном случае повторите операцию по натяжению ремня привода ГРМ .

ОБЯЗАТЕЛЬНО : Натяжной ролик не должен поворачиваться во время затяжки крепления . В противном случае повторите операцию по натяжению ремня привода ГРМ .

Затяните болт (9) натяжного ролика (8) моментом $2,1 \pm 0,2$ дН.м .

ОБЯЗАТЕЛЬНО : Шестигранное отверстие привода ролика натяжного устройства должно находиться примерно на 15 ° ниже плоскости стыка головки "h" . В противном случае замените натяжной ролик или ремень привода ГРМ вместе с натяжным роликом .

5. Установка (продолжение)

Снимите приспособления [1] и [2] .

Выполните 10 оборотов коленвала в направлении нормального вращения .

ОБЯЗАТЕЛЬНО : Запрещено прилагать любое натяжение или внешнее воздействие к ремню привода ГРМ .

С помощью приспособления [1] заблокируйте шкив распредвала впускных клапанов .

6. Контроль

ОБЯЗАТЕЛЬНО : Проверьте положение указателя " a " ; он должен располагаться напротив прорези " g " . Если положение указателя " a " неправильное, повторите операции натяжения ремня привода ГРМ .

7. Установка (продолжение)

Установите верхний картер привода ГРМ (1) .

Закрепите топливный шланг на картере ГРМ .

Установите ремень привода агрегатов (см. соответствующую операцию) .

Установить автомобиль на колеса .

Снова подсоедините аккумуляторную батарею (см. соответствующую операцию) .