

СНЯТИЕ - УСТАНОВКА : СТАРТЕР

ОБЯЗАТЕЛЬНО : Соблюдайте чистоту и правила безопасного выполнения работ  .

1. Снятие

ОБЯЗАТЕЛЬНО : Дать остыть выпускной системе ; Перед проведением любых работ со стартером.

Отсоединить аккумуляторную батарею .
Установить автомобиль на двухстоечный подъемник .
Снять защиту двигателя .



Рисунок : D1BM01AD

Отсоединить трубку сбора картерных газов (в "а").

Снять :

- Блок воздушного фильтра (1)
- Резонатор (2)
- Аккумуляторная батарея

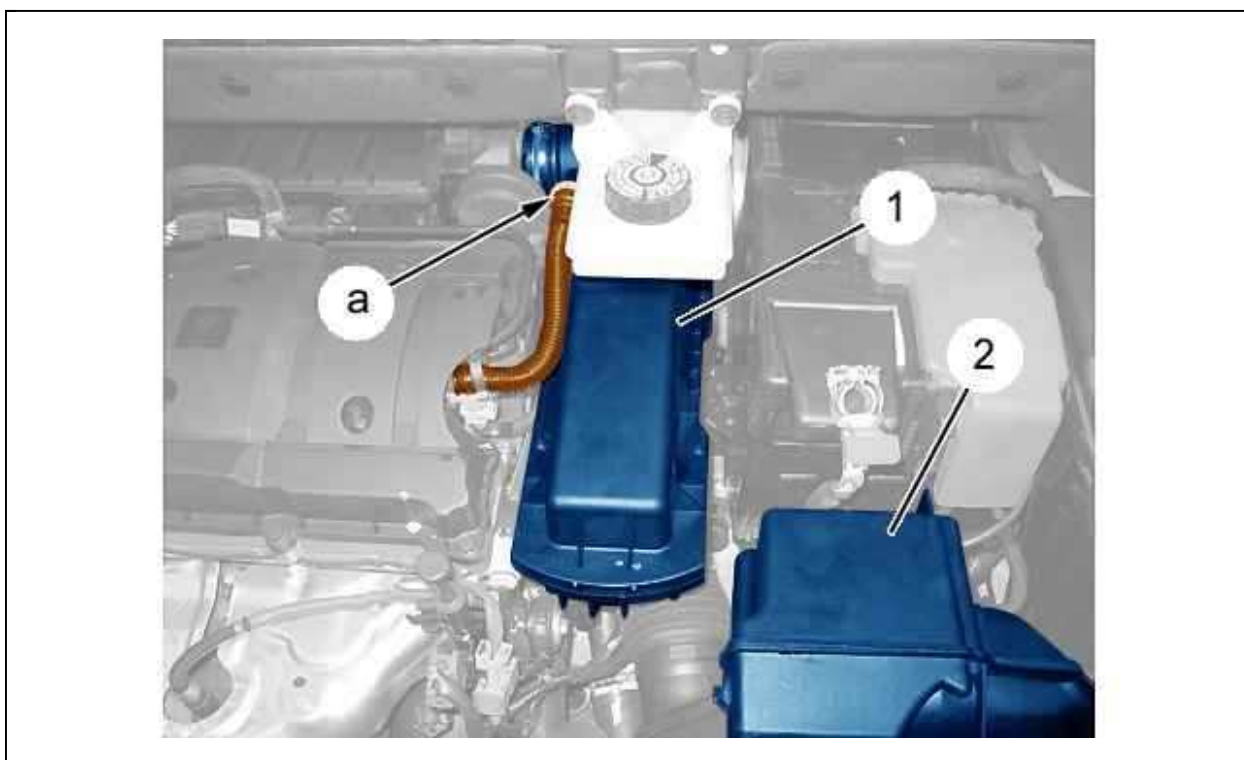

Рисунок : V1BM164D

Снять винт (3).

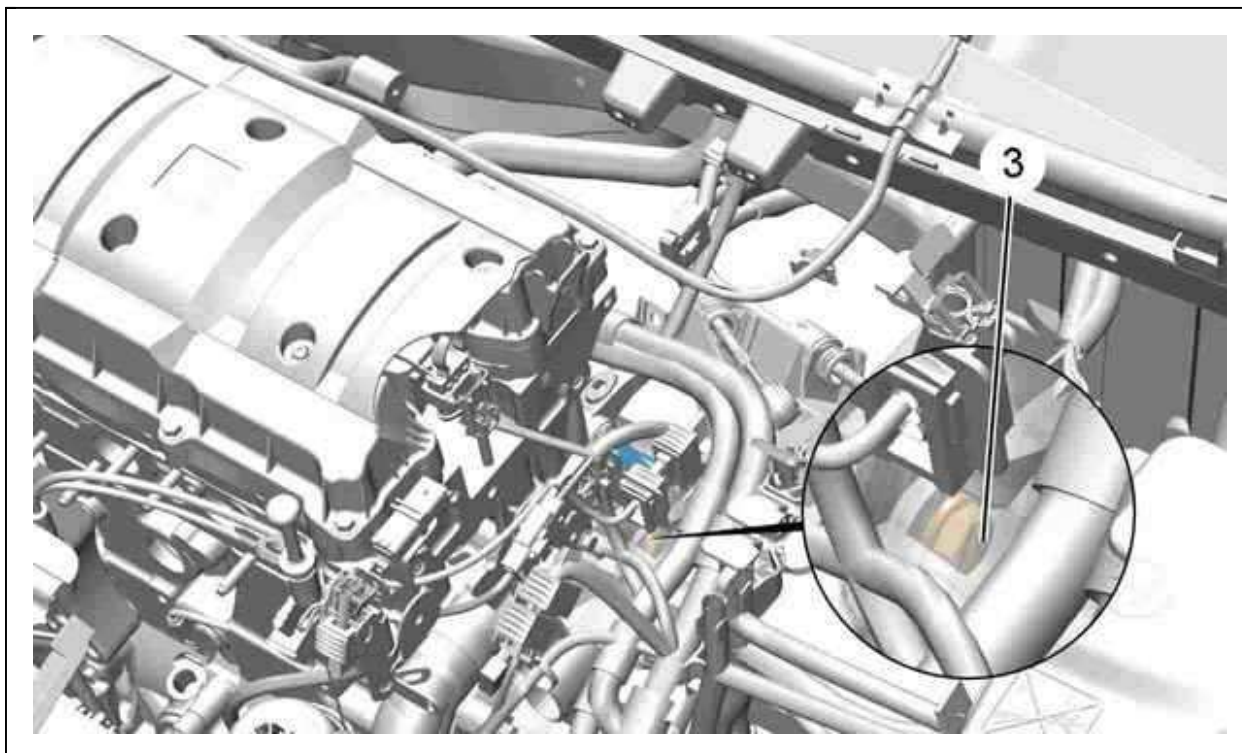

Рисунок : D1BM01BD

Снять :

- Гайку (4)
- Гайку (5)

ПРИМЕЧАНИЕ : Снятие гаек выполняется снизу автомобиля.

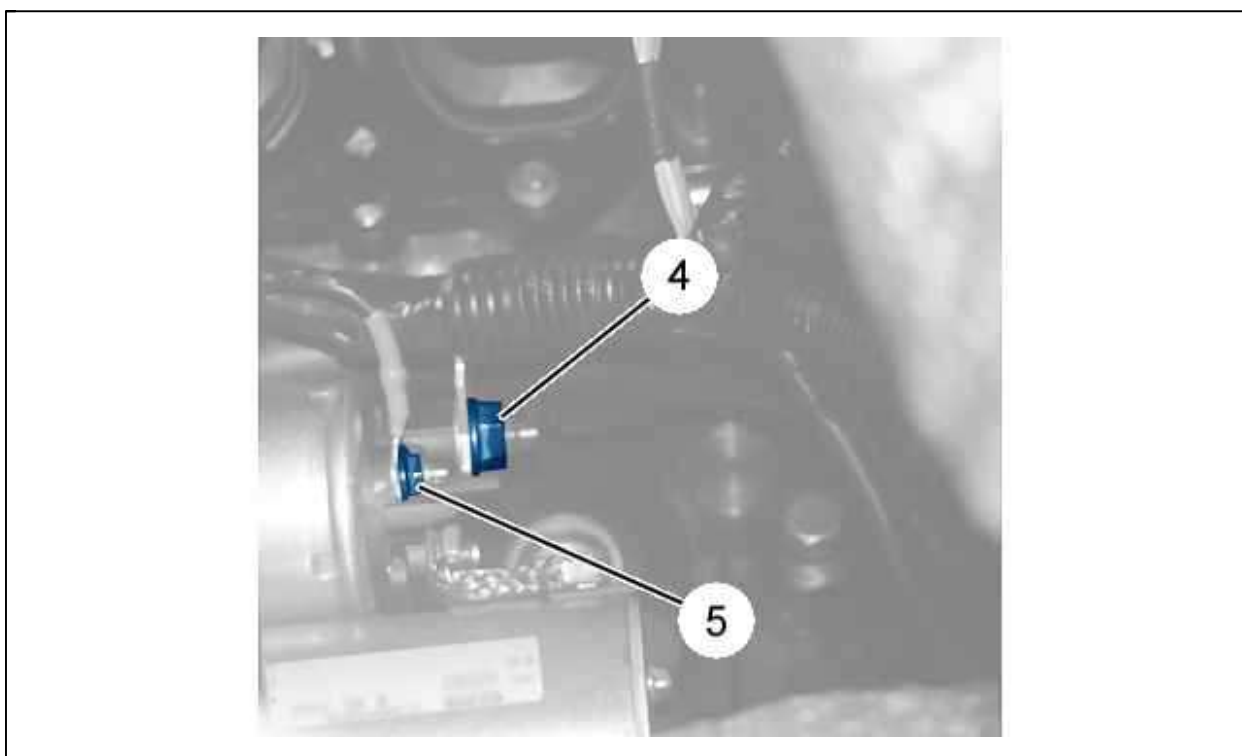

Рисунок : D1BM01CD

Снять :

- болтов (6)
- Стартер (7) (Извлечь стартер через посадочное место аккумуляторной батареи)

2. Установка

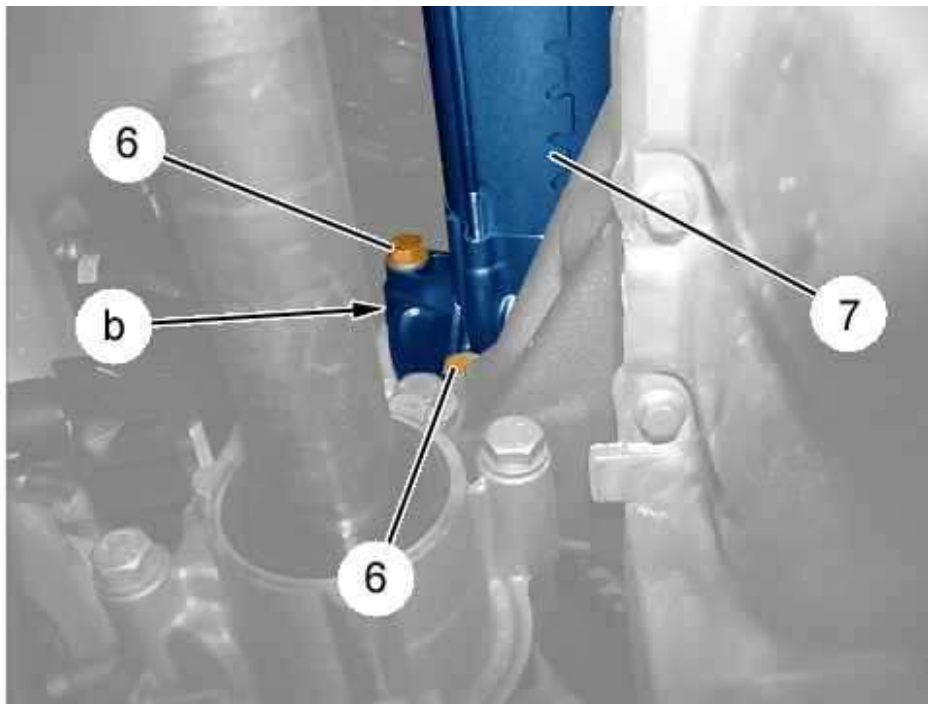
ВНИМАНИЕ : Проверьте наличие установочного штифта (в "b").

Установите :

- Стартер (7)
- болтов ((3), (6) ; Затяните моментом $2,2 \pm 0,3$ дН.м
- Гайки (4) и (5)
- Защитный щиток под двигателем
- Автомобиль на его колеса
- Блок воздушного фильтра (1)
- Резонатор (2)
- Аккумуляторная батарея

Присоединить трубку сбора картерных газов (в "a").

ВНИМАНИЕ : Выполните операции, которые необходимо выполнить после снятия аккумуляторной батареи.

Подсоедините обратно аккумуляторную батарею.