

# СНЯТИЕ – УСТАНОВКА : ИНТЕГРИРОВАННАЯ СИСТЕМА ПОДАЧИ ВОЗДУХА (SAI)

## СИСТЕМА ВПРЫСКА BOSCH

**ОБЯЗАТЕЛЬНО** : Соблюдайте требования обеспечения безопасности.

### 1. Снятие

**ОБЯЗАТЕЛЬНО** : Соблюдайте требования обеспечения безопасности и чистоты, специфичные для дизельных двигателей с топливной системой высокого давления (HDI).



Рисунок : B1BP308D

Снимите :

- Привод заслонки
- Декоративную крышку аккумуляторной батареи

Отсоедините положительную и отрицательную клеммы аккумуляторной батареи.

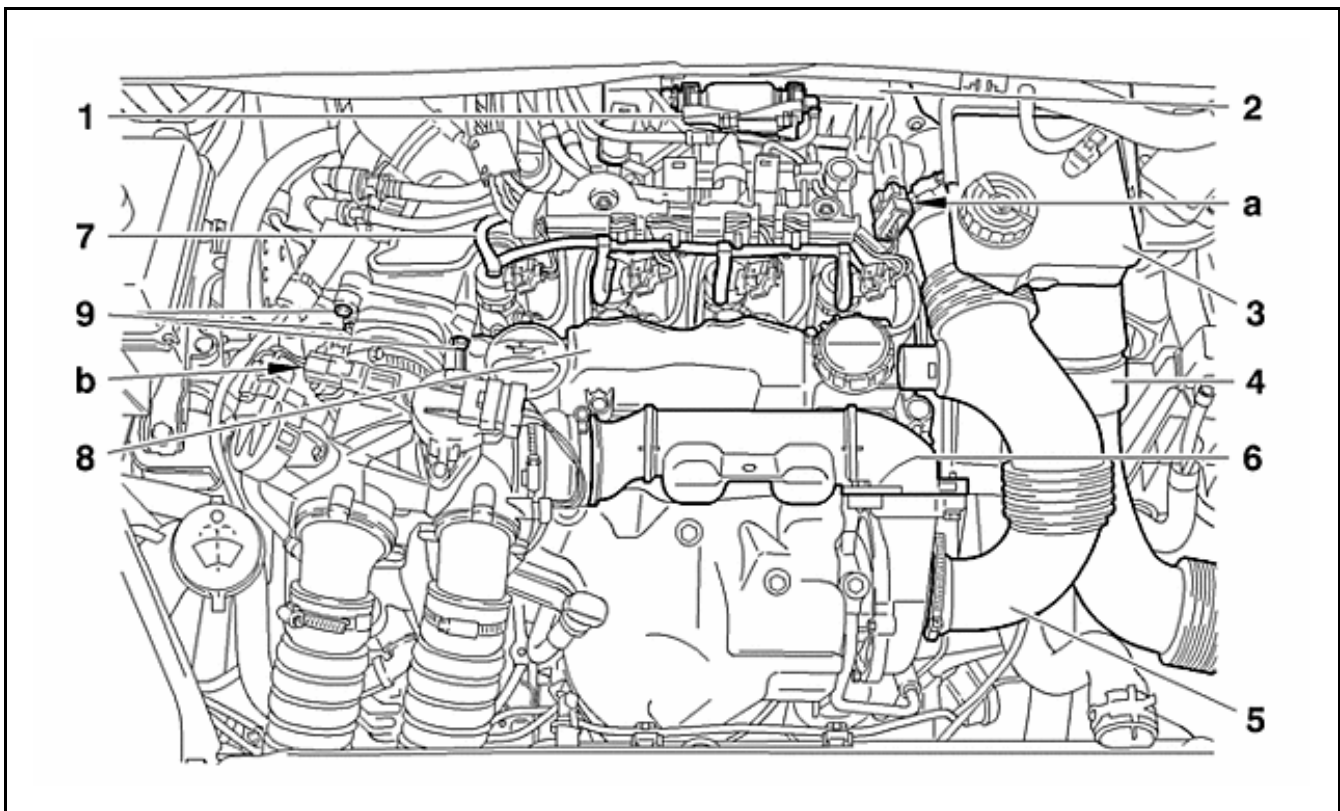
Снять втулку (

Открепите и отодвиньте ручной подкачивающий топливный насос (

Снимите глушитель шума турбокомпрессора (

Отсоедините :

- Разъем в "
- Разъемы дизельных форсунок (7)

Отодвинуть :

- Разъемы дизельных форсунок (
- Контур питания топливом
- Резервуар с тормозной жидкостью (3)

Снимите :

- Винты крепления маслоотделителя (
- 3 болтов (9)

### 1.1. Воздушный фильтр в сборе

Отсоедините разъемы в " а ".

Снимите :

- Втулку (
- Крышку (2) с датчиком расхода воздуха



Рисунок : B1HP1VGD

Снять воздушный фильтр (

Снимите опору (

Высвободить в местах "

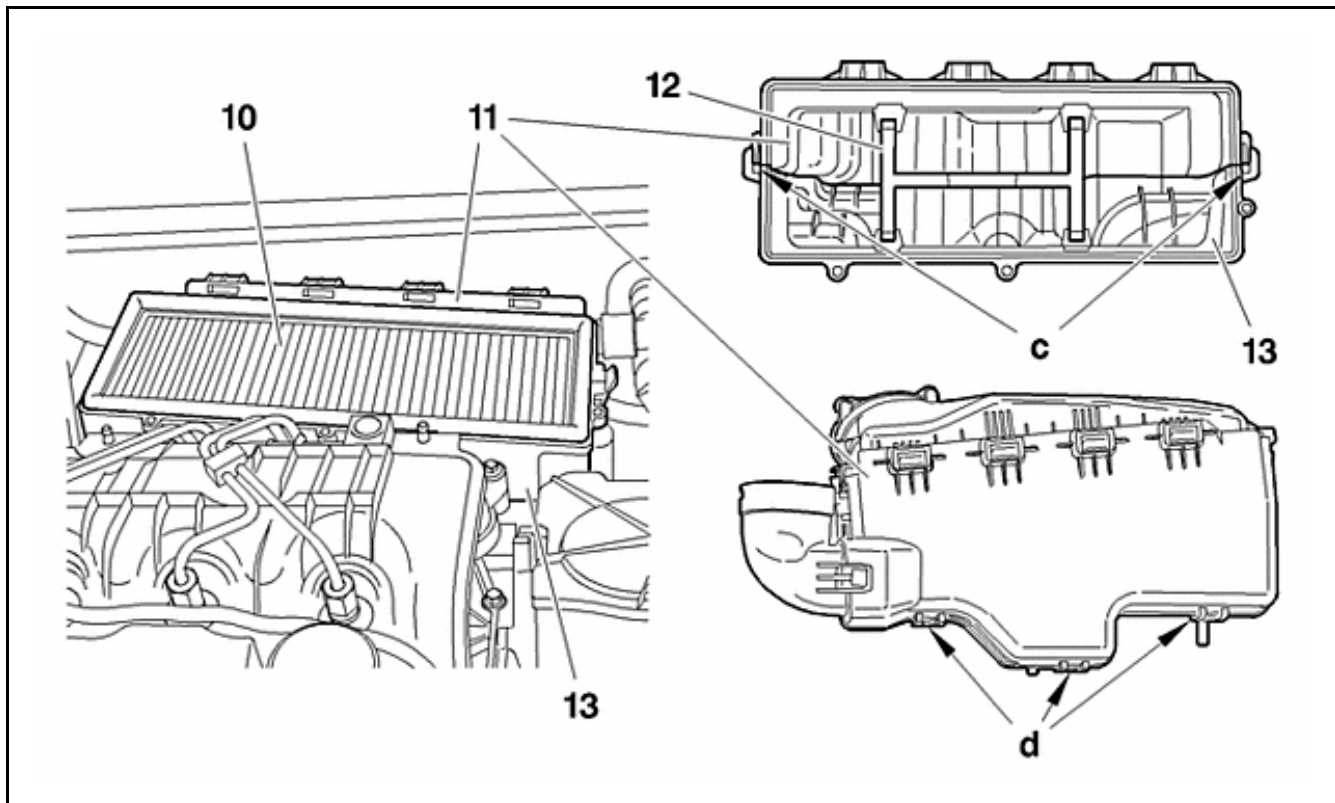
Снять элементы (

### 1.2. Коллектор впуска воздуха



Рисунок : B1CP0F8D

Снимите :

- Болт (
- Трубку системы EGR (см. соответствующую операцию)
- Топливные трубки высокого давления (16) (см. соответствующую операцию)
- Трубки возврата топлива от дизельных форсунок
- Маслоотделитель (8)
- 2 болтов (14)
- Воздушный коллектор впускной системы (15)

## 2. Установка

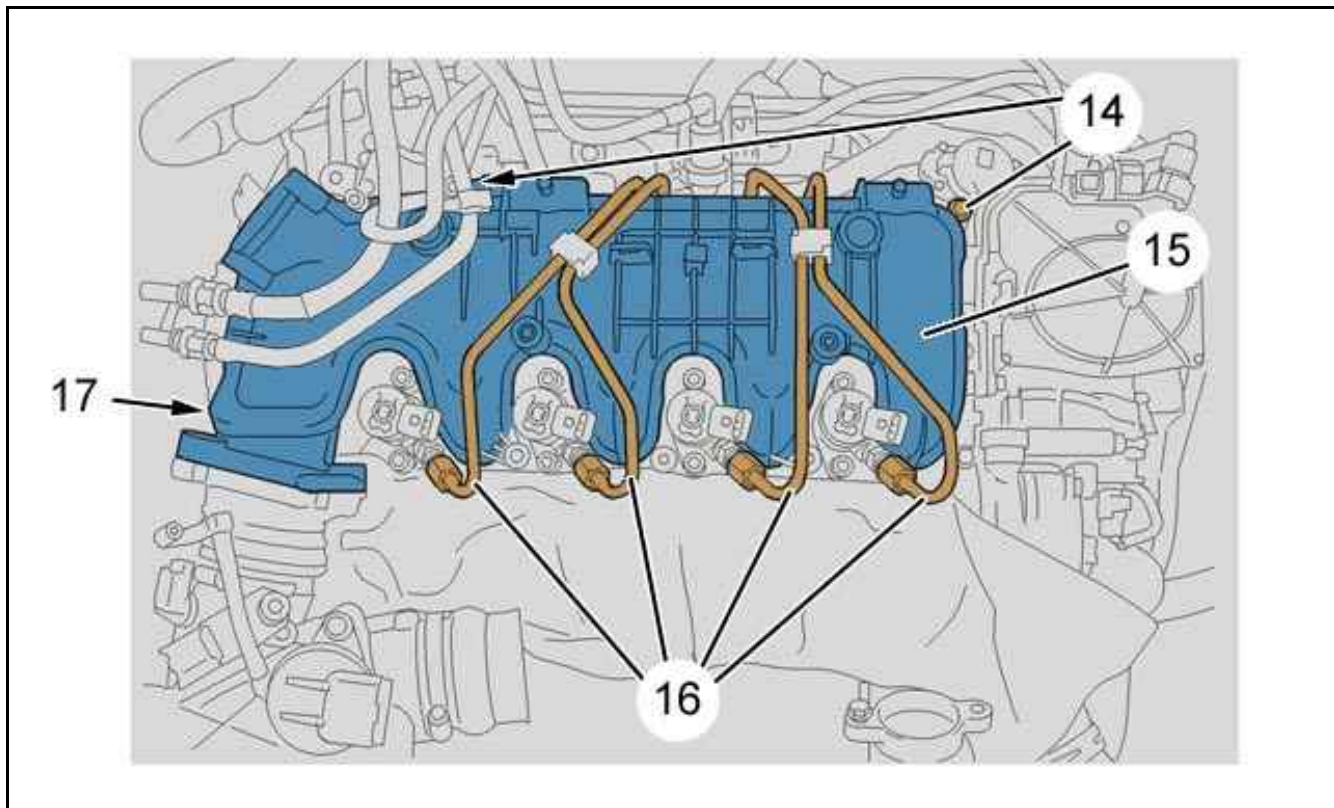
Установите :

- Воздушный коллектор впускной системы ( 15)
- Маслоотделитель (8)



Рисунок : B1HP1VHD

**ОБЯЗАТЕЛЬНО** : Соблюдать последовательность затяжки

Установите на место

Затянуть болты (

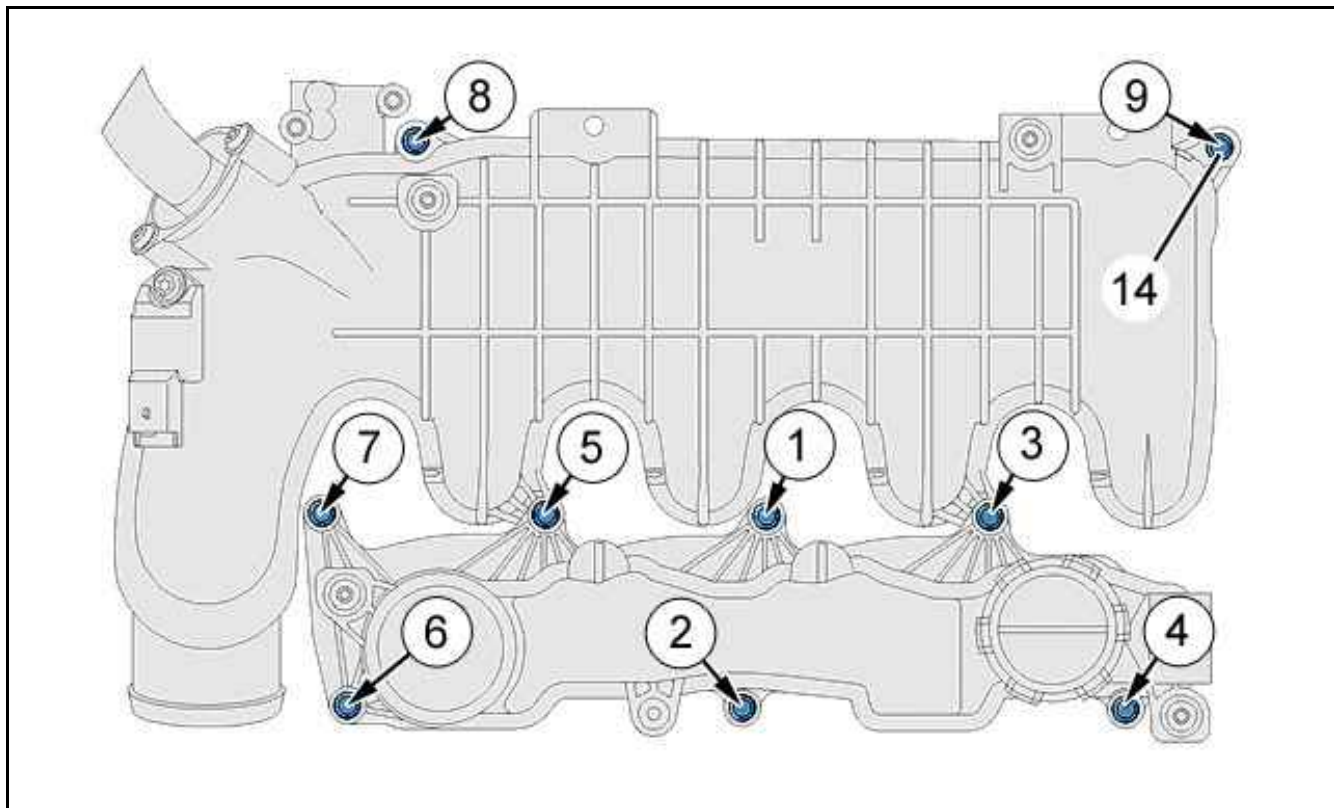
Установите на место

Установка производится выполнением операций по снятию в обратном порядке.

Подключить положительную и отрицательную клемму аккумуляторной батареи.

**ОБЯЗАТЕЛЬНО** : Выполнить операции, которые необходимо произвести после подключения аккумуляторной батареи