

СНЯТИЕ - УСТАНОВКА : ПОДРУЛЕВОЙ ПЕРЕКЛЮЧАТЕЛЬ

1. Защита



Рисунок : E1AP080C

Защитить следующие элементы :

- Передние крылья
- Сиденье водителя
- НАПОЛЬНЫЙ КОВРИК (со стороны водителя)
- Рулевое колесо

2. Снятие

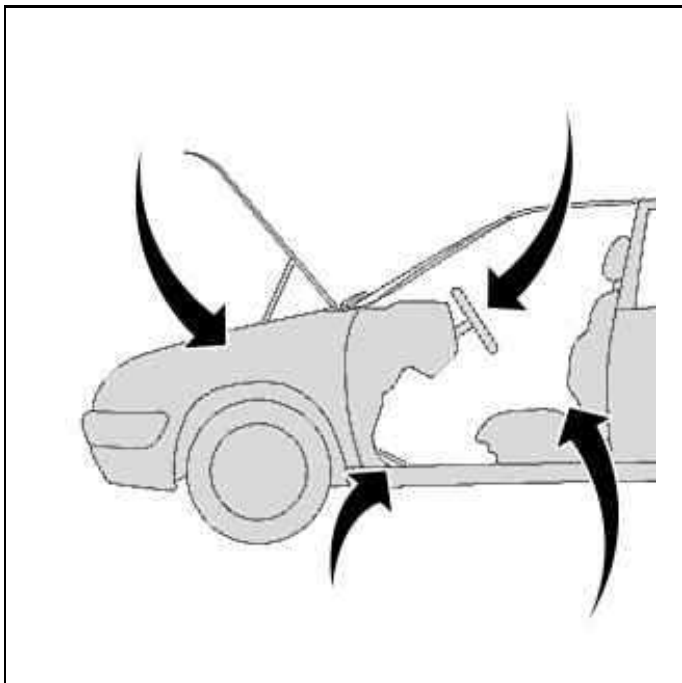
Отключите отрицательную клемму аккумуляторной батареи.

ОБЯЗАТЕЛЬНО : Соблюдайте меры предосторожности.

Снять рулевое колесо (см. соответствующую операцию).



Рисунок : C5FP08EC

Снять :

- 2 болтов (1) (TORX 20)
- Накладки рулевой колонки (2)
- The rotating connection of the "airbag" pyrotechnic distributor (см. соответствующую операцию)

Disconnect the control connectors under the steering wheel.

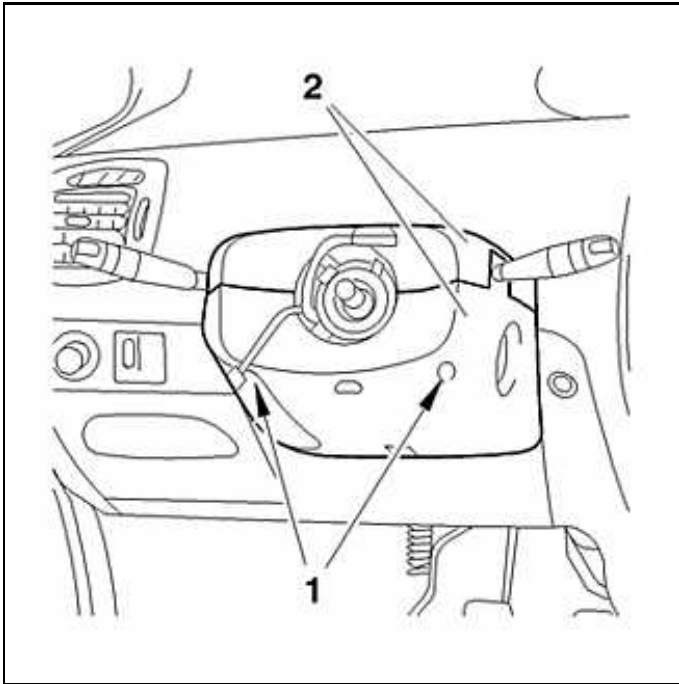

Рисунок : C5FP08FC

Снять :

- 3 болтов (3)
- Подрулевой переключатель (4)

3. Установка

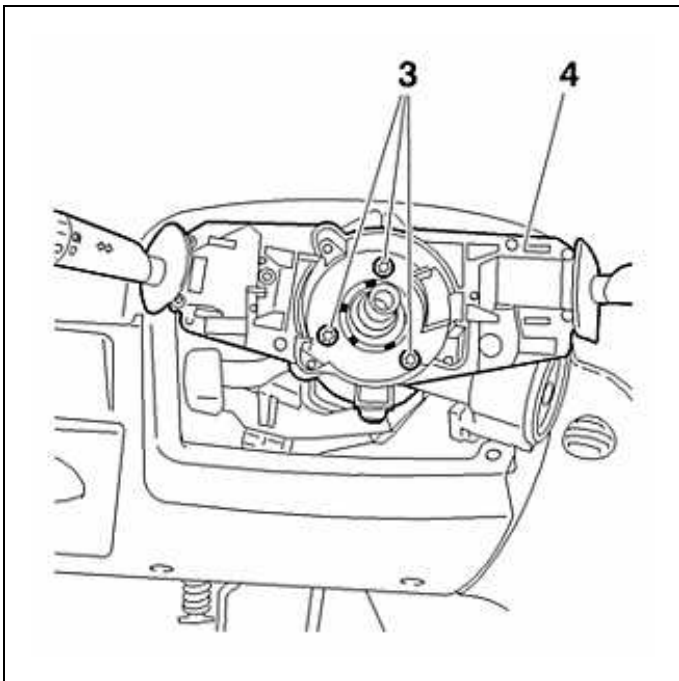
Установите :

- Подрулевой переключатель (4)
- 3 болтов (3)

Connect the control connectors under the steering wheel.

Установите :

- The rotating connection of the "airbag" pyrotechnic distributor (см. соответствующую операцию)
- Накладки рулевой колонки (/)
- 2 болтов (1) (TORX 20)
- Рулевое колесо (см. соответствующую операцию)

Подключите отрицательную клемму аккумуляторной батареи.