

СНЯТИЕ - УСТАНОВКА : ПРУЖИНА ЗАДНЕЙ ПОДВЕСКИ

ОБЯЗАТЕЛЬНО : Соблюдайте чистоту и правила безопасного выполнения работ  .

1. Инструменты



Рисунок : E5AP3F2D

[1] приспособление для сжатия пружины 4137-T M90.

[2] Чашки 4137-T M1.

[2a] Неподвижная чашка 4137-T M1F.

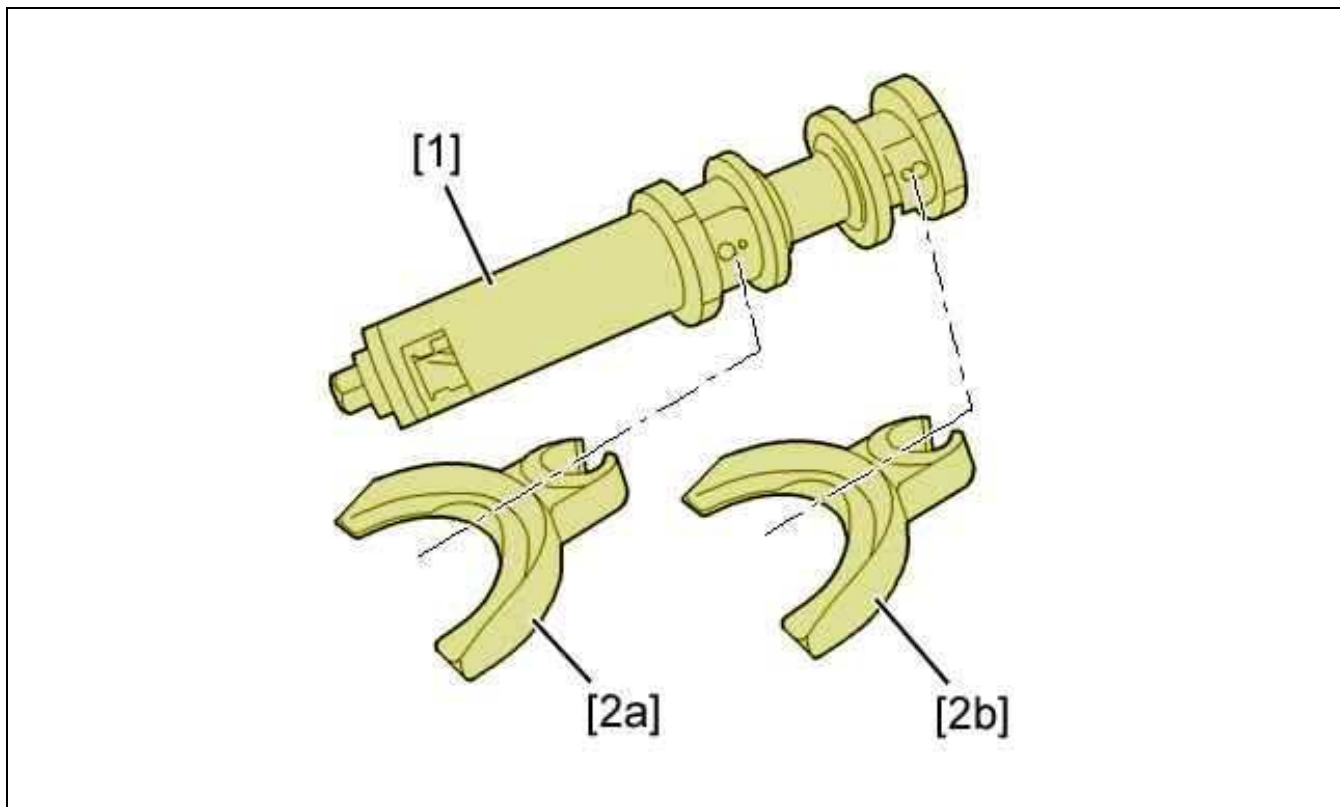
[2b] Подвижная чашка 4137-T M1C.

ВНИМАНИЕ : Проверьте присутствие и состояние защитных резиновых колпаков на фиксированных и подвижных чашках приспособление для сжатия пружин.

2. Снятие

Поднимите и зафиксируйте неподвижно автомобиль, вывесив задние колеса.



Рисунок : ВЗDP0FJD

Снимите защитную пластину заднего моста (1).

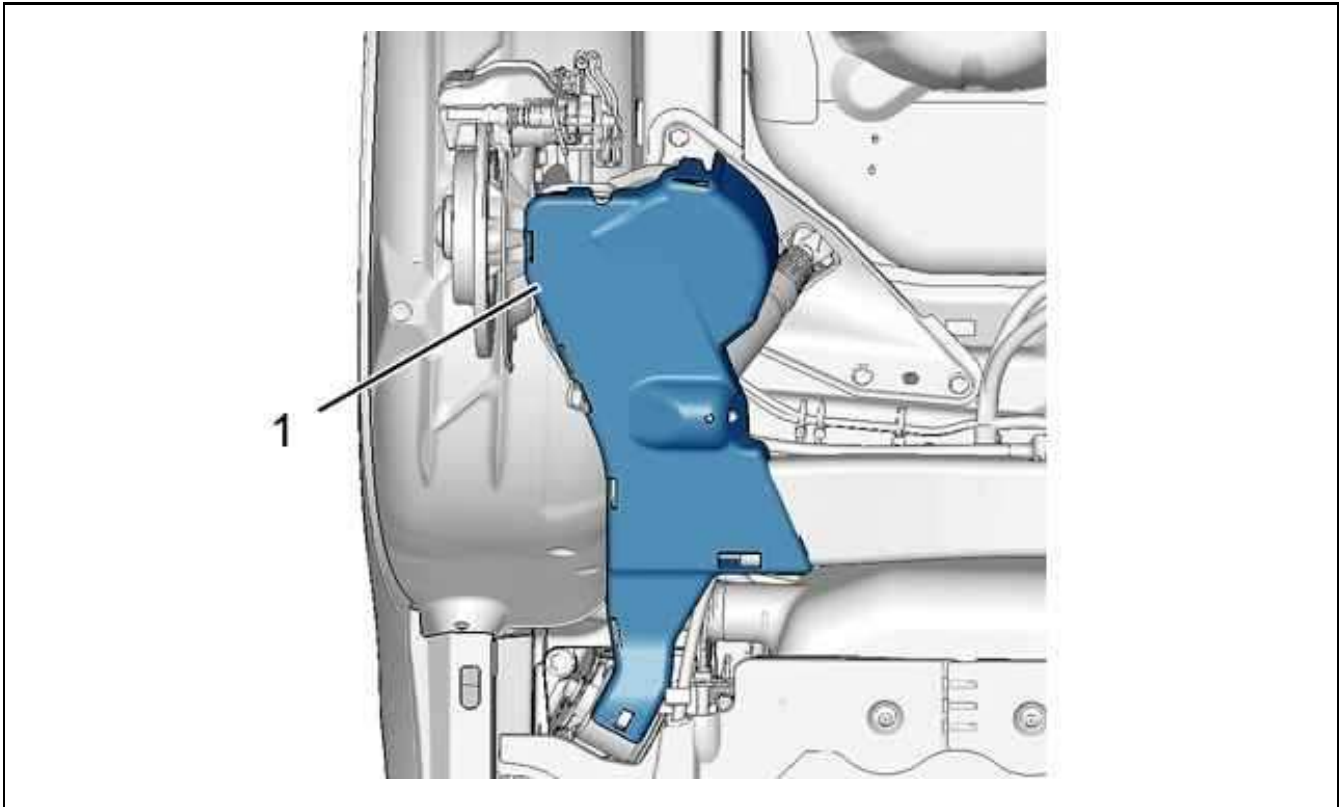

Рисунок : ВЗBP1F1D

Установите приспособления [1], [2] на пружину подвески .

ВНИМАНИЕ : При сжатии пружины следите за тем, чтобы ее витки не соприкасались.

Сожмите пружину подвески .

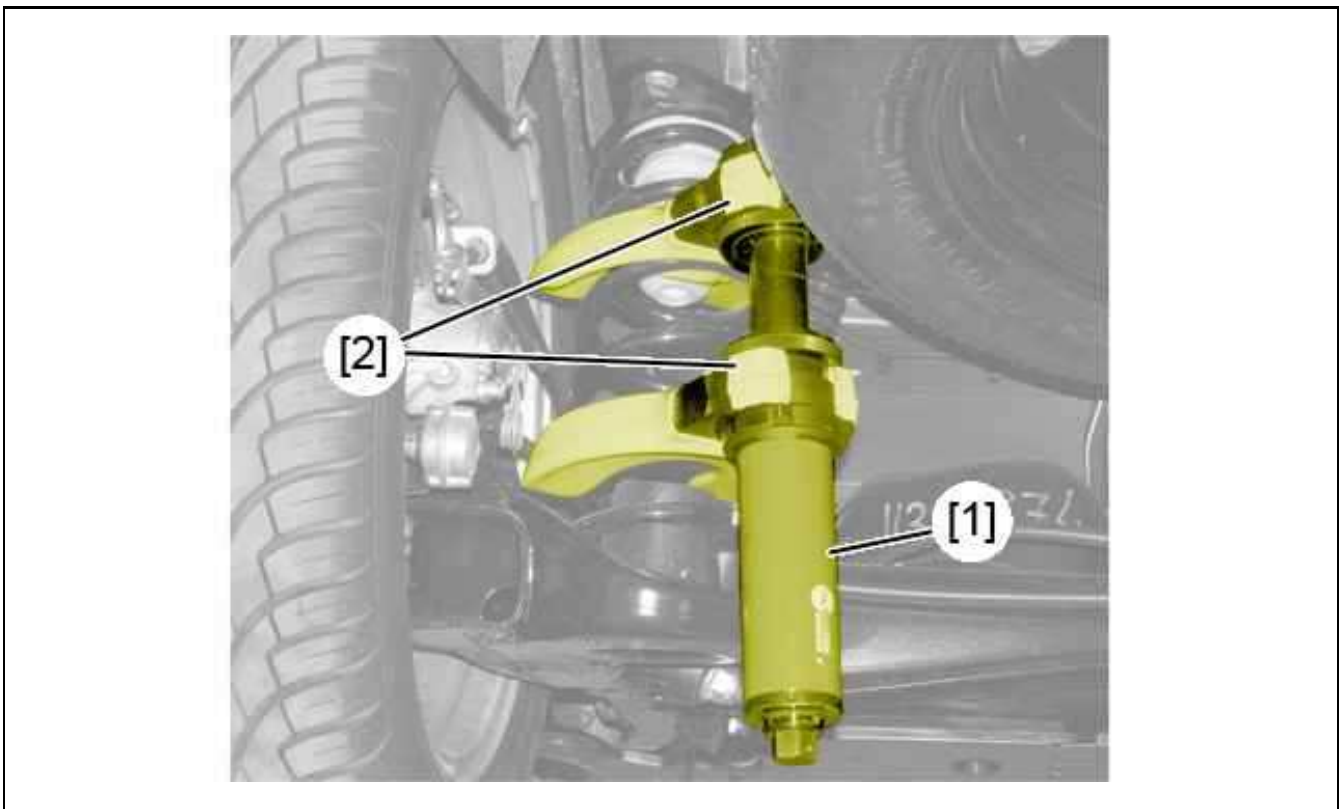
Снимите пружину задней подвески .

ВНИМАНИЕ : Амортизатор с правой стороны ; Не повредите теплозащитный экран выпускной системы .

ВНИМАНИЕ : Проверьте состояние пружин подвески (отсутствие следов ударов, царапин или очагов коррозии) . Слой краски на пружинах подвески не должен быть поврежден так, чтобы был виден голый металл.

ВНИМАНИЕ : Не допускайте прямого контакта пружины подвески с металлическим предметом или оборудованием.

3. Установка



Рисунок : V3BG01QD

Установите пружину задней подвески в чашки .

ВНИМАНИЕ : Расположите пяту верхней чашки (2) так, чтобы конец верхнего витка пружины был направлен к правой стороне автомобиля (в "а") .

Разожмите пружину задней подвески ; При помощи приспособлений [1], [2].

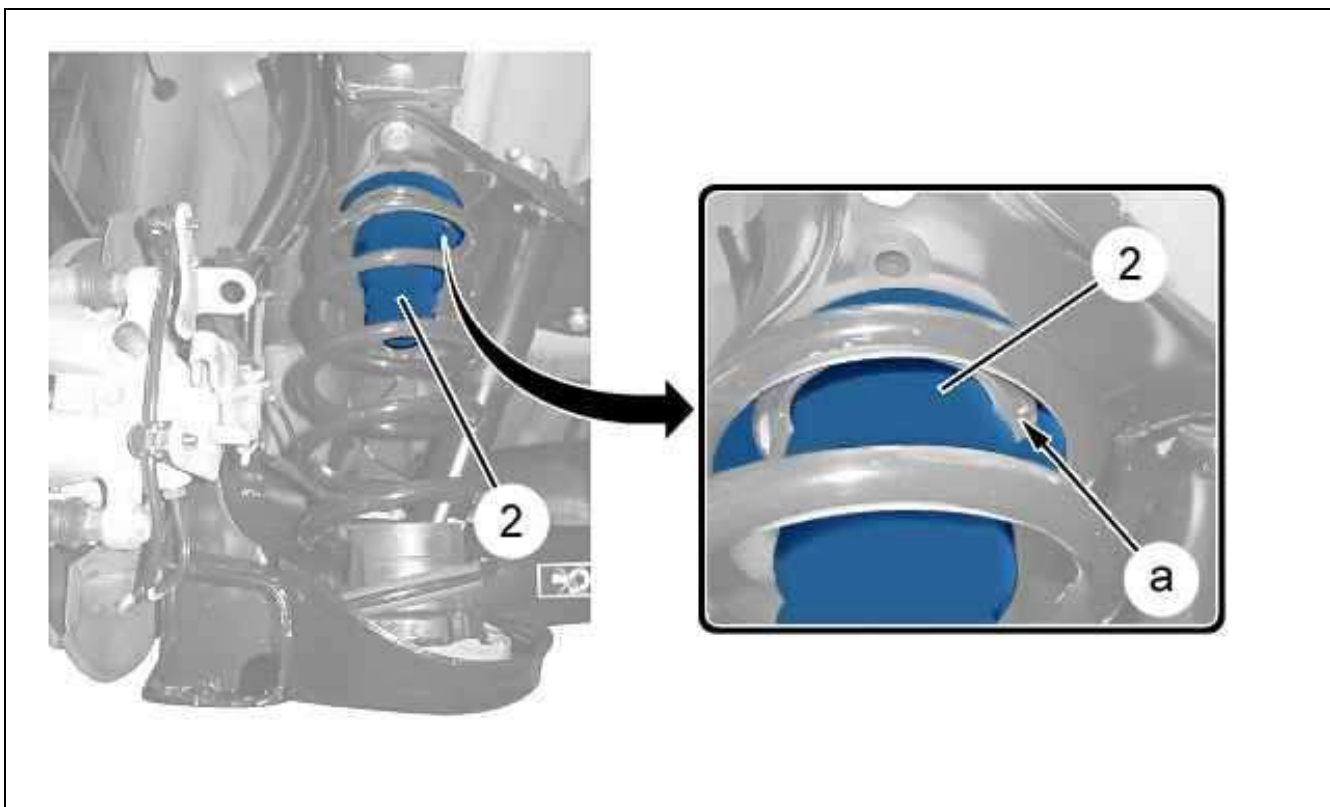
ПРИМЕЧАНИЕ : Проверьте расположение пружины задней подвески в чашках .

Установите защитную пластину заднего моста .

Опустите автомобиль на землю.