

СНЯТИЕ - УСТАНОВКА : КОРОБКА ПЕРЕДАЧ

ОБЯЗАТЕЛЬНО : Соблюдайте чистоту и правила безопасного выполнения работ (обратитесь к брошюре РЕКОМЕНДАЦИИ - ПРАВИЛА БЕЗОПАСНОСТИ).

1. Рекомендуемое оборудование



Рисунок : E5AP1R2C

[1] съемник шарнира 6323-T.

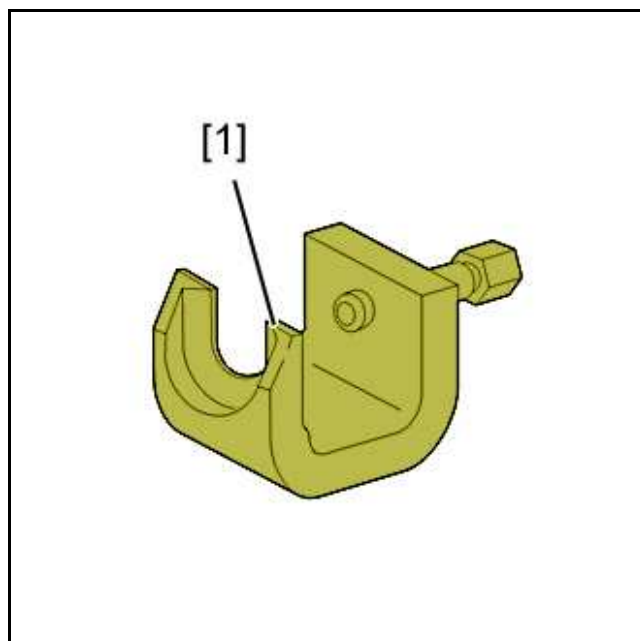

Рисунок : E5AP1VNC

[2] балка для вывешивания двигателя DESVIL MOT 300 BSO.

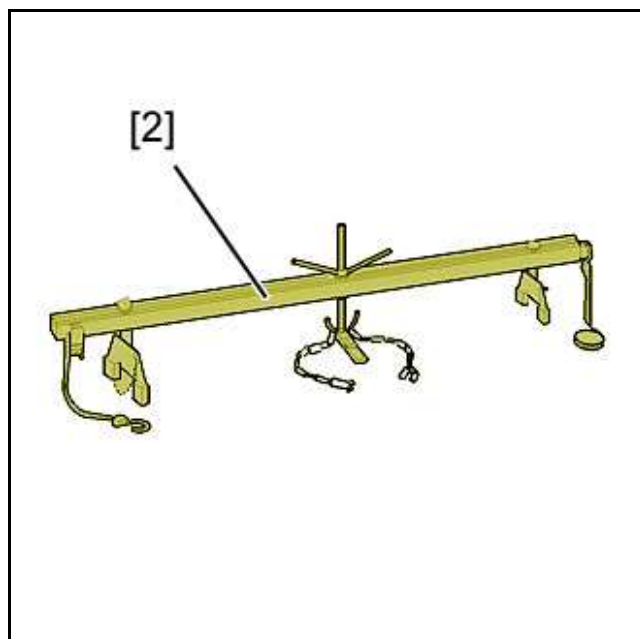

Рисунок : E5AP1VPC

[3] оправка для установки левого уплотнения на выходе из моста 7114-T.W (комплект инструментов 7116-T).

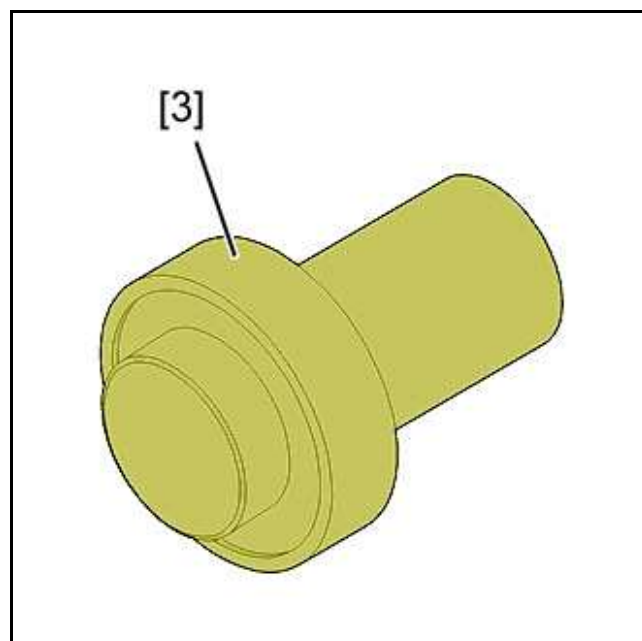

Рисунок : E5AP1VQC

[4] оправка для установки правого уплотнения на выходе из моста 7114-T.X (комплект инструментов 7116-T).

2. Снятие

ПРИМЕЧАНИЕ : Коробка передач снимается снизу автомобиля.

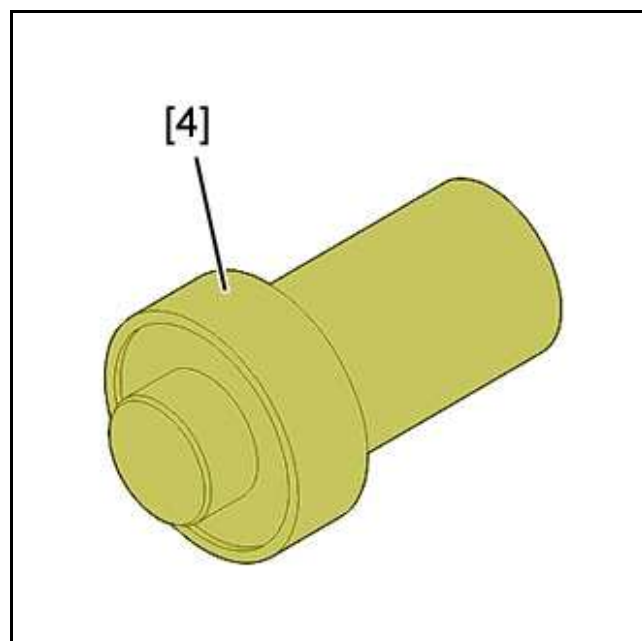
Использовать двухстоечный подъемник.

Отключите отрицательную клемму аккумуляторной батареи.

Снять :

- Передние колеса
- Грязезащитные щитки (передние - правый и левый)
- Защитный щиток под двигателем
- Крышку блока компьютеров (1)

Отключить и снять компьютеры (в зависимости от опции).
Отделите жгуты проводов.



Рисунок : V1BP2CJC

Снять :

- Воздуховод на выходе теплообменника (2)
- Блок воздушного фильтра (3)
- Воздушный коллектор (4)

Слить масло из коробки передач .

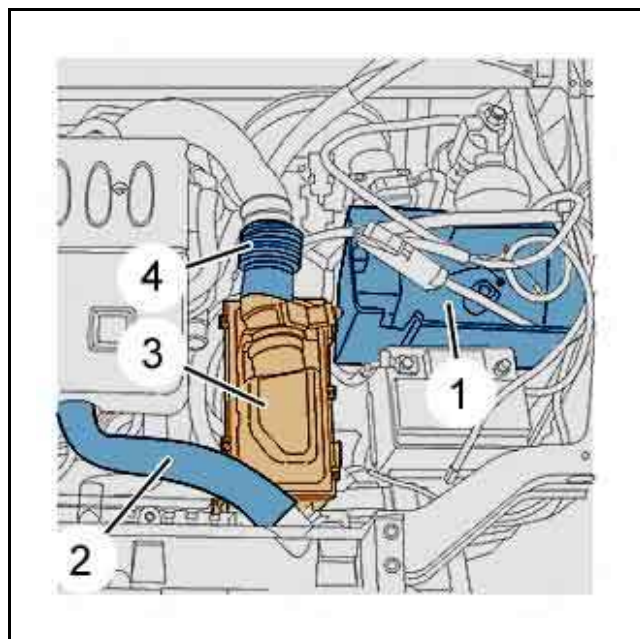

Рисунок : B2CP3EAC

Отсоединить трубку , в "а".

Отвернуть болт (5).

Отодвинуть ответный цилиндр сцепления от картера коробки передач.

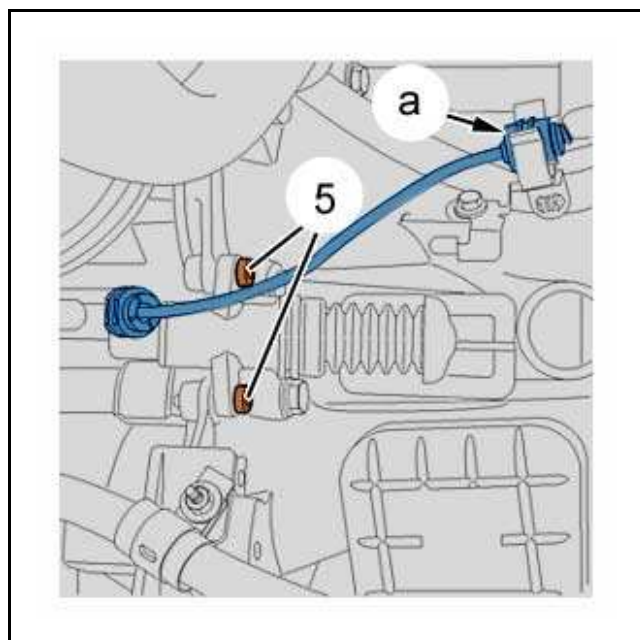

Рисунок : B3CP06YC

Снять гайку (6).

Рассоединить нижние шарниры (7) поворотного кулака С помощью приспособления [1].

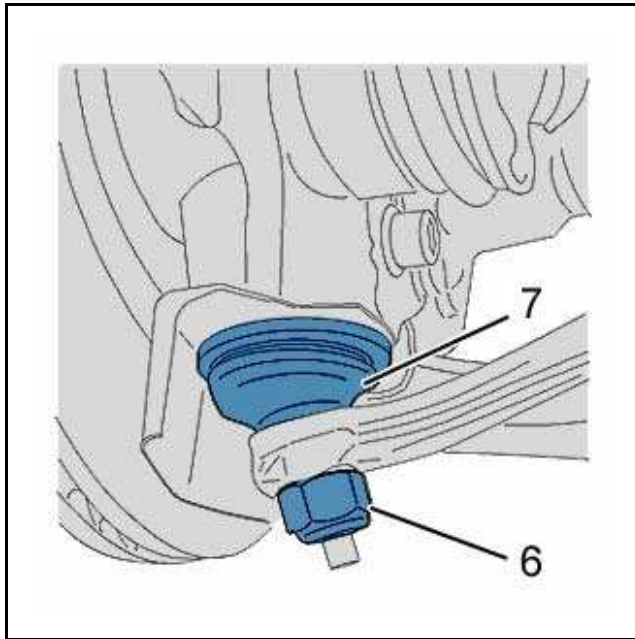

Рисунок : B1BP2CKC

Снять :

- болта (8) и (9)
- Хомуты на концах коллектора (10)
- Трубку (10)

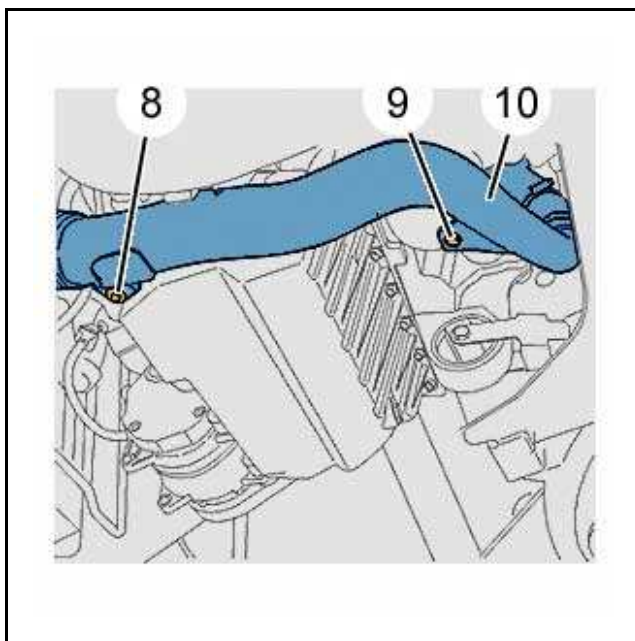

Рисунок : B1BP2CLC

Хомут системы выпуска (12).

Винт (11) тяги опоры.

Отсоединить приводы управления выбором передач.

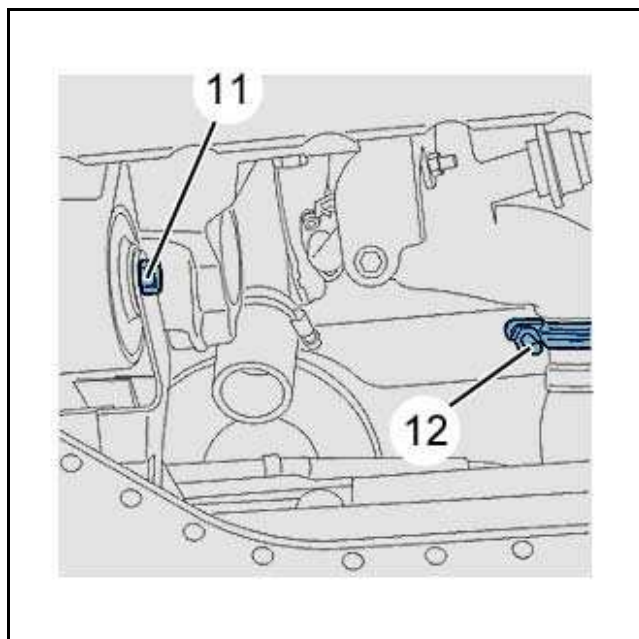

Рисунок : B2CP3E4C

Установить балку для вывешивания двигателя [2].

Застропить коробку передач с помощью подъемного крана.

Снять :

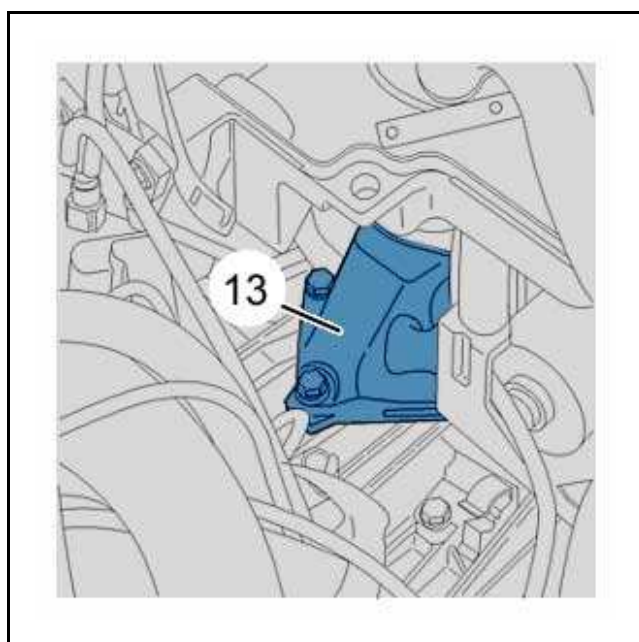
- 3 верхних болта крепления картера сцепления к двигателю
- 3 болтов крепления опоры (13)

Отсоединить :

- Кабель "массы" коробки передач
- Электрический разъем тахометра

Снять :

- Болты крепления стартера

- Стартер
- Нижние болты крепления картера сцепления к двигателю
- Снять коробку передач через нижнюю часть автомобиля

ПРИМЕЧАНИЕ : Отметить положение механизма по отношению к маховику двигателя (при повторном использовании механизма).

3. Установка

ВНИМАНИЕ : Заменить выходные сальники главной передачи с помощью оправок [3] и [4] после нанесения смазки между закраинами сальников.

ВНИМАНИЕ : Проверить наличие центровочных шпилек коробки передач на двигателе.

ОБЯЗАТЕЛЬНО : Не наносить смазку на шлицы первичного вала.

Установите на место коробку передач Затянуть болты моментом $6 \pm 0,5$ дН.м .

Продолжите операции установки в последовательности, обратной операциям снятия.

Довести до уровня масло в коробке передач.

ПРИМЕЧАНИЕ : Объем рабочей жидкости, заливаемой после слива : примерно 1,85 литра.