

C OPR 9457

ОБЯЗАТЕЛЬНО : Соблюдайте чистоту и правила безопасного выполнения работ (обратитесь к документу "РЕКОМЕНДАЦИИ - МЕРЫ БЕЗОПАСНОСТИ").

1. Необходимые меры предосторожности

Открывайте контур осторожно, чтобы не допустить попадания в него частиц загрязнений.

Использовать новое масло для заполнения и дозаправки до уровня гидравлического контура усилителя рулевого управления.

2. Слив рабочей жидкости из гидравлического контура гидроусилителя рулевого управления

Слив гидравлической жидкости необходимо производить при неработающем двигателе.

Открыть заливную пробку .



Рисунок : V3CP05JC

Отсоединить трубки, установленные рядом с клапаном усилителя рулевого управления.

Снимите болт (1).

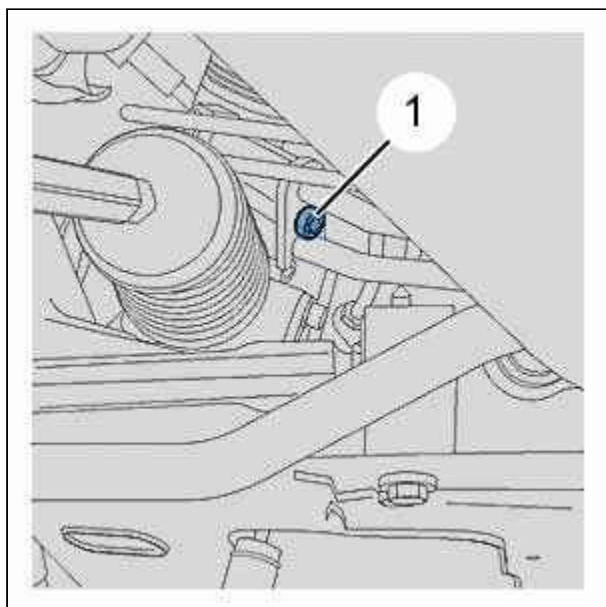

Рисунок : ВЗСР05КС

При помощи рычага отодвинуть фланец (2) клапана усилителя рулевого управления.

ВНИМАНИЕ : Не допускать повреждения клапана усилителя рулевого управления.

Направить концы шлангов в емкость.

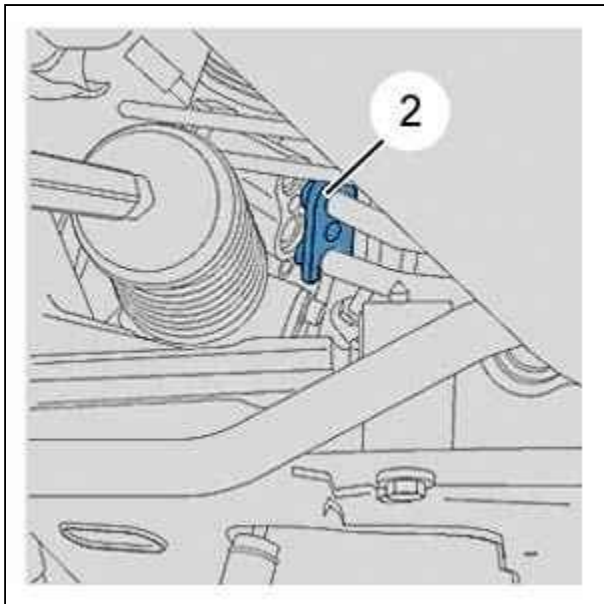
Переместить рулевое колесо в крайнее положение в каждую сторону.

Подождите до тех пор, пока масло не прекратит вытекать.

3. Залив : Контур гидроусилителя рулевого управления

ВНИМАНИЕ : Открывайте контур осторожно, чтобы не допустить попадания в него частиц загрязнений.



Рисунок : ВЗЕР119С

Установить новые уплотнительные прокладки (3).

Установите :

- Хомут (2)
- Болт (1)

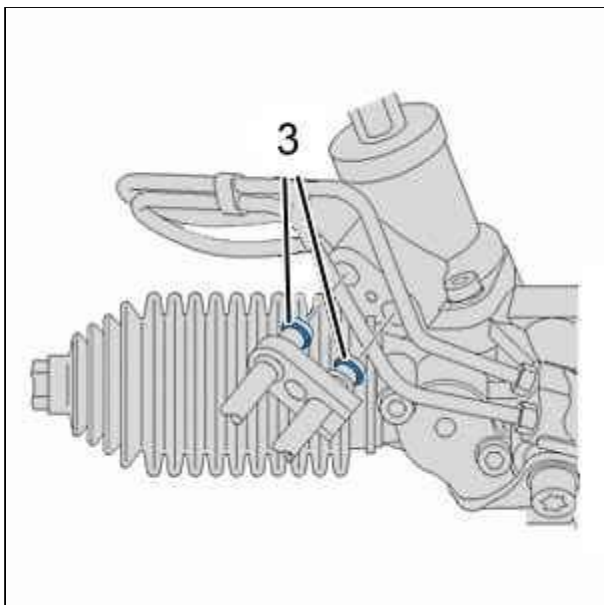
Затяните болт (1) моментом $2 \pm 0,2$ дН.м.



Рисунок : В3ЕР11АС

Долить рабочую жидкость в бачке гидроусилителя рулевого управления до метки (С) на пробке.
 Двигатель остановлен : Медленно поворачивайте рулевое колесо из одного крайнего положения в другое (примерно 10 раз).

Долить рабочую жидкость в бачке гидроусилителя рулевого управления до метки (С) на пробке.

4. Продувка : Контур гидроусилителя рулевого управления

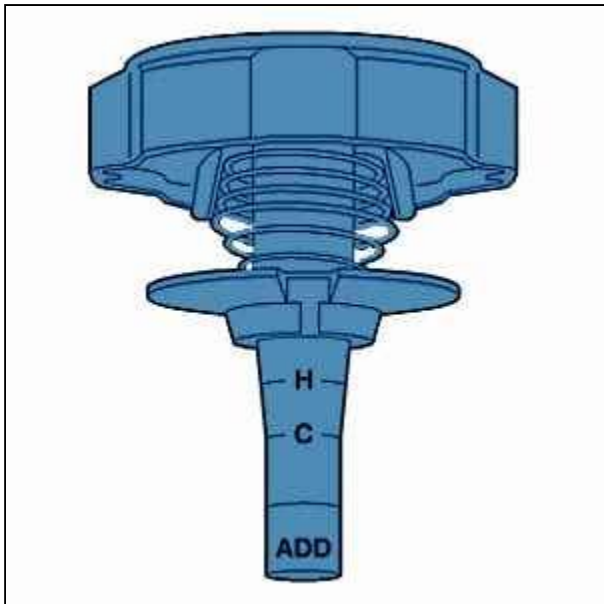
Заведите двигатель и дайте ему поработать на холостом ходу в течение 2 - 3 минут, не вращая рулевое колесо.
 Продуйте гидравлическую систему, несколько раз переместив рулевое колесо до конца в каждую сторону.
 Дозаправлять масло по мере снижения его уровня в бачке.

5. уровень : Контур гидроусилителя рулевого управления

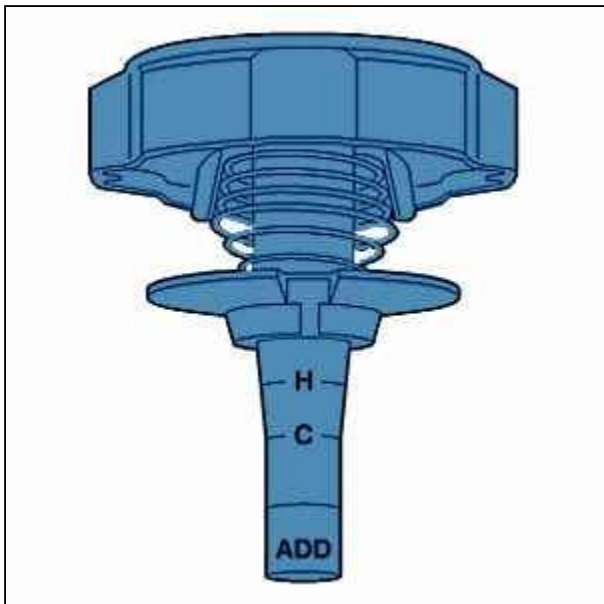

Рисунок : В3ЕР11АС

(H) : Максимальный уровень (на горячую).
 (C) : Максимальный уровень (на холодную).
 (ADD) : Уровень минимум.

Корректировка уровня должна осуществляться при остановленном двигателе.